

Alecto

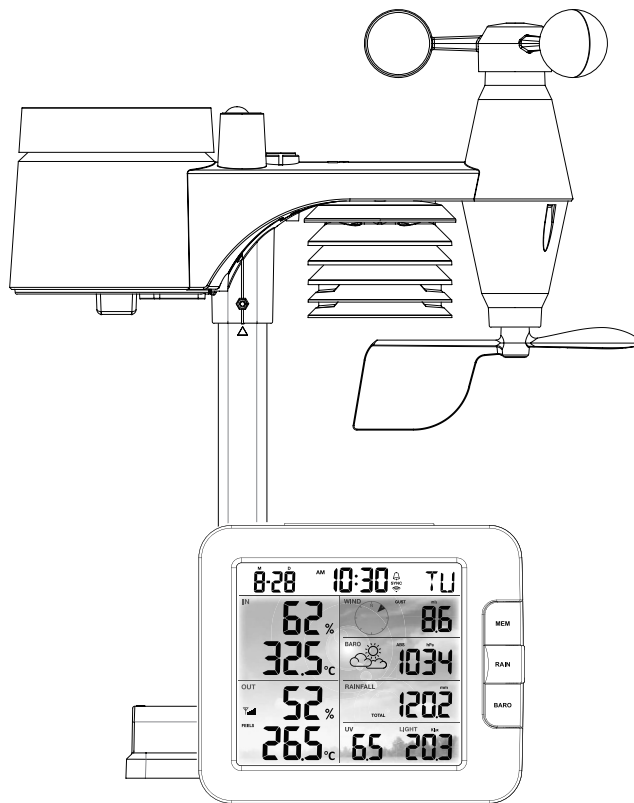

GEBRUIKSHANDLEIDING USER MANUAL MODE D'EMPLOI BENUTZERHANDBUCH

WS5400

TABEL MET TALEN

1. NEDERLANDS	2
2. ENGLISH	24
3. FRANÇAIS	46
4. DEUTSCH	68

NEDERLANDS

INHOUDSOPGAVE

1. INLEIDING	3
2. PRODUCTOVERZICHT	4
3. INSTALLATIE VAN DE WS5400	5
4. WERKEN MET DE SMARTLIFE-APP.....	9
5. DE WS5400 (FIRMWARE) UPDATEN	14
6. INSTELLINGEN & FUNCTIES VAN DE CONSOLE	14
7. ONDERHOUD	20
8. SPECIFICATIES.....	22

OVER DEZE GEBRUIKSHANDLEIDING



Dit symbool vertegenwoordigt een waarschuwing. Om veilig gebruik te waarborgen, moeten de instructies in deze documentatie te allen tijde worden opgevolgd.



Dit symbool wordt gevold door een tip voor de gebruiker.

1. INLEIDING

Hartelijk bedankt voor het kiezen van het Alecto WS5400 7-in-1 weerstation.
De WS5400 heeft een WiFi-module en is compatibel met het Smartlife-platform.

De buiteneenheid is een 7-in-1 station voor het registreren van temperatuur, luchtvochtigheid, windsnelheid, windrichting, neerslag, UV-straling en lichtintensiteit. De gegevens gemeten door de sensoren worden naar de weergave-eenheid gezonden.

Via de Smartlife-app kunt u de weergegevens controleren die door de binnen- en buiteneenheden zijn verzameld. De WS5400 kan via het Smartlife-platform met duizenden andere intelligente producten verbinding maken en scenario's triggeren gebaseerd op realtime gegevens.

De binneneenheid ontvangt de gemeten gegevens van de buiteneenheid is is ook voorzien van zijn eigen temperatuur-, vochtigheid- en druksensor. De gemeten gegevens worden op een duidelijke en ordelijke wijze weergegeven.

Opmerking:

Deze gebruikshandleiding bevat nuttige informatie over het juiste gebruik en onderhoud van dit product. Lees deze handleiding volledig door om alle functies goed te begrijpen en weten te gebruiken, en bewaar de instructies voor toekomstig gebruik.

2. PRODUCTOVERZICHT

DISPLAY

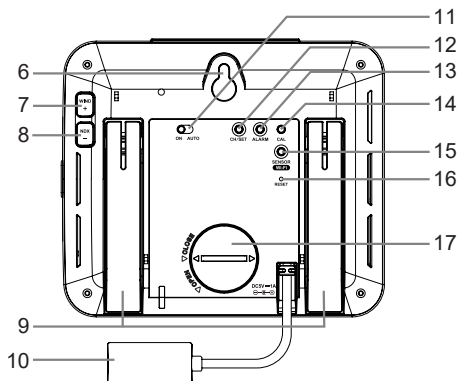
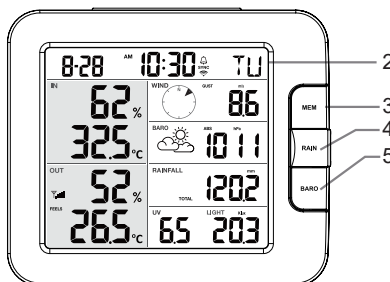
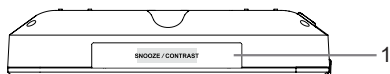

1. SLUIMER-/CONTRAST-toets

2. LCD-display

3. MEM-toets

4. NEERSLAG-toets

5. BARO-toets

6. Gat voor wandmontage

7. Toets WIND / +

8. Toets NDX / -

9. Tafelsteun

18. Tijd & datum

19. Binnentemperatuur & -vochtigheid

20. Buitentemperatuur & -vochtigheid

21. WIND, BARO, NEERSLAG, UV en lichtintensiteit

10. Voedingsingang

11. ON-/AUTO-schuifschakelaar

12. KANAAL-/INSTELLING-toets

13. ALARM-toets

14. KAL-toets

15. SENSOR/WiFi-toets

16. RESET-toets

17. Batterijklep

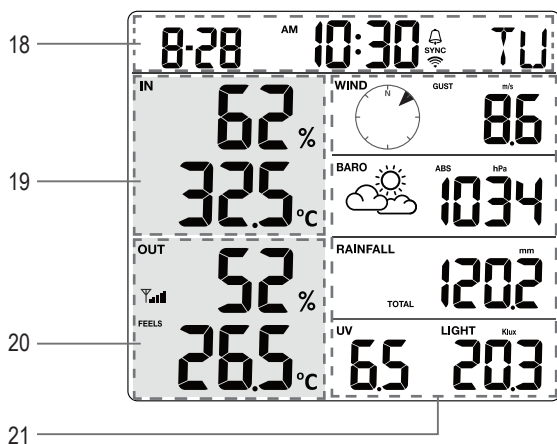

DRAADLOZE 7-IN-1 SENSORINRICHTING

- 22. Antenne
- 23. Regenvanger
- 24. UV-/lichtsensor
- 25. Installatiemast
- 26. Installatiebasis
- 27. Balansindicator
- 28. Windcup
- 29. Stralingschild
- 30. Windvaan
- 31. Rode led-indicator
- 32. RESET-toets
- 33. Batterijklep
- 34. Installatieklem
- 35. Regensensor
- 36. Kiepbak
- 37. Afvoergaten

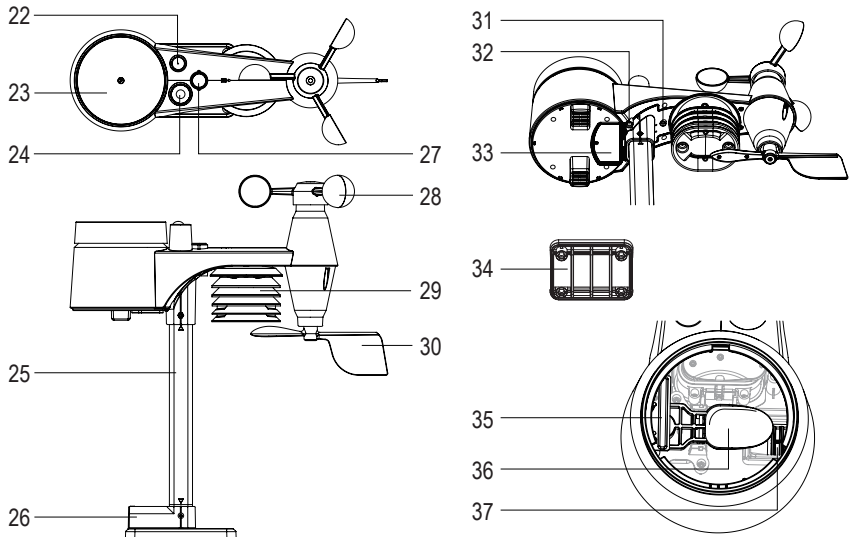

3. INSTALLATIE VAN DE WS5400

VOORBEREIDENDE CONTROLE

Voordat u uw weerstation permanent installeert, wordt het aanbevolen om het weerstation uit te proberen op een gemakkelijk te bereiken plek. U kunt uzelf op deze manier eerst bekend maken met de functies en kalibratieprocedures van het weerstation, om correct gebruik te waarborgen voordat u het permanent installeert.

EEN LOCATIE BEPALEN

Houd rekening met het volgende voordat u de sensorinrichting installeert:

1. De regenmeter moet elke 3 maanden worden gereinigd.
2. De batterijen moeten ongeveer elk jaar worden vervangen. Wij raden voor de beste prestaties aan om lithiumbatterijen te gebruiken.
3. Vermijd stralende warmteoverdracht van gebouwen en constructies in de buurt. De sensorinrichting wordt ideaal op 1,5m (5') afstand van gebouwen, structuren, de grond of daken geïnstalleerd.
4. Kies een open ruimte in direct zonlicht waar regen, wind en zonlicht niet wordt belemmerd.
5. Het overdrachtsbereik tussen de sensorinrichting en displayconsole kan een afstand van 100m bereiken, vooropgesteld dat er in of in de buurt van de gezichtslijn geen versturende obstakels aanwezig zijn. Controleer de kwaliteit van het ontvangstsignaal om een goede ontvangst te waarborgen.

BATTERIJEN INSTALLEREN IN DE BUITENEENHEID

Schroef de batterijklep los op de onderzijde van het apparaat en installeer de batterijen volgens de gemarkeerde +/- polariteit. Schroef de stevig vast op het batterijvak nadat de batterijen zijn geplaatst.



Opmerking:
De rode led (10) zal elke 12 seconden beginnen te knipperen.

Telkens wanneer u de batterijen van de draadloze sensor vervangt, moet u handmatig een nieuwe synchronisatie uitvoeren.

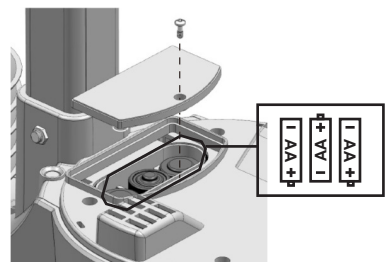

DE INSTALLATIEMAST INSTALLEREN

1. Steek de bovenzijde van de mast in het vierkante gat van de weersensor.



Zorg ervoor de mast en sensorindicator goed op elkaar te passen.

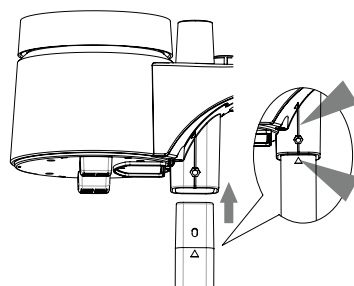

2. Plaats de moer in het zeskantgat op de sensor, steek vervolgens de schroef in de andere zijde en draai aan met een schroevendraaier.

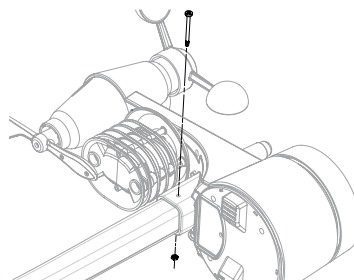

3. Steek de andere zijde van de mast in het vierkante gat van de plastic steun.



Pas de mast en steunmarkering goed op elkaar.

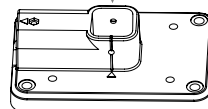
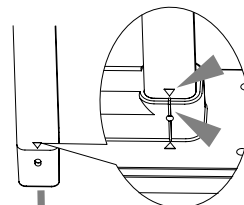

4. Plaats de moer in het zeskantgat op de sensor, steek vervolgens de schroef in de andere zijde en draai aan met een schroevendraaier.

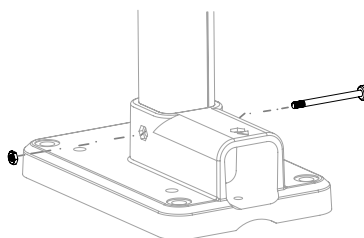

5. Installeer de draadloze binneneenheid met het windmetereinde gericht op het noorden, zodat de windvaan de juiste kant op wijst.

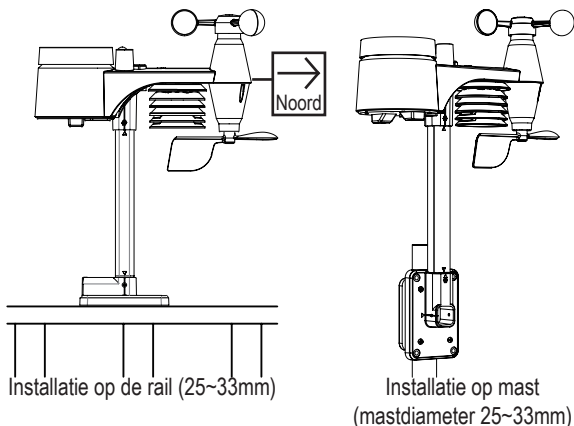

6. Bij montage op de mast.
Gebruik de meegeleverde schroeven om de verticaal geïnstalleerde installatiesteun en de inbegrepen klem vast te zetten op de paal/mast.

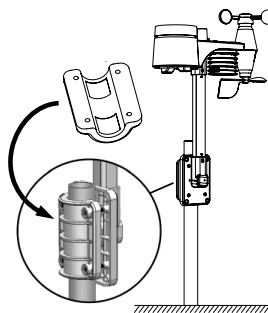

Installeer de draadloze WS5400-buitensensor minstens 1,5m boven de grond voor betere en nauwkeurigere windmetingen. Installeer de draadloze WS5400-buitensensor zo waterpas mogelijk voor nauwkeurige regen- en windmetingen. Installeer de draadloze WS5400-buitensensor met de windsensoren gericht op het noorden. Zie punt 5 van 'de installatiemast installeren'.

Selecteer een open plek binnen het bereik van de display

BATTERIJEN INSTALLEREN IN DE BINNENEENHEID

De back-upbatterij verstrekt stroom aan de console zodat de kloktijd en datum, max./min. registraties en kalibratiewaarde niet verloren gaan.

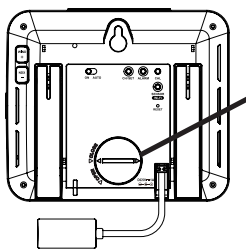

Stap 1	Stap 2	Stap 3
Verwijder de batterijklep van de console met een muntje	Installeer een nieuwe CR2032-knoopcelbatterij	Plaats de batterijklep terug

De back-upbatterij wordt als back-upvoeding gebruikt voor: Tijd & datum, max./min. registraties en kalibratiewaarde. Het ingebouwde geheugen is een back-up voor: verbindinginstellingen.

Verwijder altijd de back-upbatterij als u het apparaat een tijdje niet zult gebruiken. Houd er rekening mee dat zelfs wanneer het apparaat niet wordt gebruikt, bepaalde instellingen zoals de klok, kalibratie en registraties in het geheugen nog steeds de back-upbatterij verbruiken.



DE DISPLAY VAN STROOM VOORZIEN

1. Sluit de stroomadapter aan om de console van stroom te voorzien.
2. Zodra de console inschakelt, worden alle segment van de LCD weergegeven.
3. De console zal de toegangspuntmodus en de synchronisatiemodus voor de sensor automatisch openen.

DE BINNEN- EN BUITENEENHEID HANDMATIG SYNCHRONISEREN

Druk eenmaal op de toets [Sensor / Wi-Fi] van de console om de synchronisatiemodus voor de sensor te openen (het kanaalnummer knippert) en de console zal alle eerdere gekoppelde sensoren opnieuw registreren.

Telkens wanneer u de batterijen van de draadloze sensor vervangt, moet u handmatig een nieuwe synchronisatie uitvoeren.

1. Vervang alle batterijen in de sensor door nieuwe batterijen.
2. Druk op de toets [Sensor / Wi-Fi] van de console om de synchronisatiemodus te openen.
3. De console zal de sensor opnieuw registreren nadat de batterijen zijn vervangen (ongeveer 1 minuut).

DE SENSORVERBINDING VERBREKEN

U kunt elke gewenste sensor handmatig uit de console wissen.

1. Druk op de toets [CH / SET] totdat de display de geselecteerde sensor weergeeft.
2. Houd de toets [REFRESH] 10 seconden ingedrukt totdat de metingen ervan zijn gereset; “ -- , -°C -- % “ wordt weergegeven.

SIGNAALSTERKTE VAN DE DRAADLOZE SENSOR

1. De consoldisplay toont de signaalsterkte van de draadloze sensor(en) volgens de tabel hieronder:

Signaalsterkte van de 7-in-1 buitensensor			
Signaalsterkte van de 7-in-1 buitensensor			
	Geen signaal	Zwak signaal	Goed signaal

2. Als het signaal verloren is geraakt en niet binnen 15 minuten wordt hersteld, zal het signaalpictogram verdwijnen. De temperatuur en vochtigheid worden als “Er” weergegeven voor het corresponderende kanaal.
3. Als het signaal niet binnen 48 uur wordt hersteld, zal de weergave “Er” permanent aanwezig blijven. U dient in dit geval de batterijen te vervangen en vervolgens op de toets [Sensor / Wi-Fi] te drukken om de sensor weer te koppelen.

HARDE RESET NAAR FABRIEKSWAARDEN

Binnenweergave-eenheid

U kunt de console resetten en opnieuw starten door eenmaal op de toets [RESET] te drukken of de back-upbatterij te verwijderen en de adapter vervolgens los te koppelen. Houd de toets [RESET] 6 seconden ingedrukt om de fabrieksinstellingen te herstellen en alle gegevens te wissen.

Buitenweergave-eenheid

Druk eenmaal op de toets [RESET] of verwijder de back-upbatterij om de buiteneenheid te resetten. Houd de toets [RESET] 6 seconden ingedrukt om de fabrieksinstellingen te herstellen en alle gegevens te wissen.





4. WERKEN MET DE SMARTLIFE-APP

De console werkt met de Smart Life-app voor Android- en iOS-smartphones.



1. Scan de QR-code om de Smart Life-downloadpagina te openen
2. Download Smart Life van de Google Play of Apple App Store.
3. Installeer de Smart Life-app.
4. Volg de instructies om uw eigen account te creëren met gebruik van uw telefoonnummer of e-mail.
5. Het homescherm zal verschijnen zodra de accountregistratie is afgerond.

Er is geen registratiecode vereist als u voor de e-mailmethode kiest.

De app kan zonder kennisgeving worden gewijzigd.



U wordt mogelijk gevraagd om de app toegang tot uw locatie te verlenen. Hierdoor kan de app u algemene weersinformatie geven voor uw directe omgeving. De app zal echter nog steeds werken als u de toegang niet autoriseert.

HET WEERSTATION VERBINDEN MET EEN WIFI-NETWERK

1. Houd de toets [SENSOR / Wi-Fi] 6 seconden ingedrukt om de toegangspuntmodus handmatig te openen, zoals aangegeven door het knipperen van AP en . Wanneer u de console voor het eerst inschakelt, zal deze automatisch de toegangspuntmodus geopend houden.
2. Open de Smart Life-app en volg de instructies in de app om het weerstation te verbinden met uw WiFi-netwerk.
3. De console zal de toegangspuntmodus automatisch afsluiten en de normale werking hervatten zodra de verbinding met de WiFi-router is geslaagd.



Stap 1:
Tik op het homescherm  op  rechtsboven in de hoek om uw console toe te voegen.

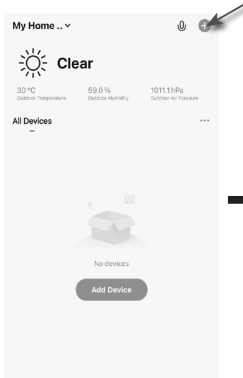

Stap 2:
Selecteer "Sensors" (Sensoren) in de linker menubalk op het scherm "Add Manually" (Handmatig toevoegen) en selecteer vervolgens "Temperature and Humidity Sensor (Wi-Fi)" (Temperatuur- en vochtigheidssensor (WiFi)).

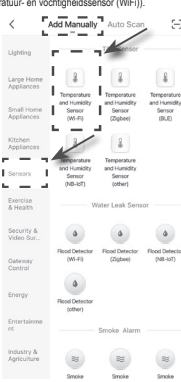

Stap 3:
Zorg ervoor dat u het 2.4 GHz netwerk hebt geselecteerd, voer uw WiFi-wachtwoord in en tik op "Next" (Volgende).

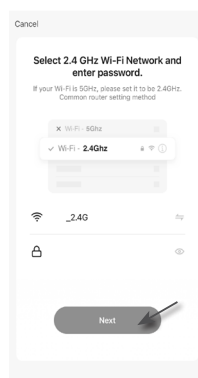

Stap 6:
Nadat dit is geslaagd, verschijnt het consolepictogram en kunt u de informatie ervan aanpassen.



Stap 5:
Uw apparaat zal automatisch worden gescand en geregistreerd.

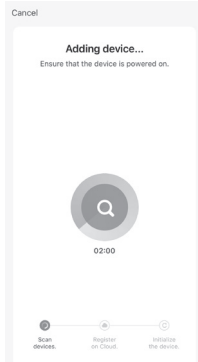

Stap 4:
Controleer of uw apparaat staat ingesteld op de "toegangspuntmodus" en tik op "Next" (Volgende).

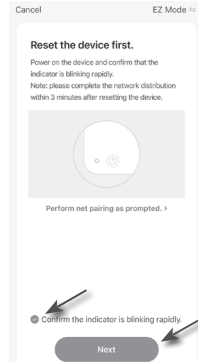

Stap 7:
De console zal op uw homescherm verschijnen. Tik om de metingen te zien.

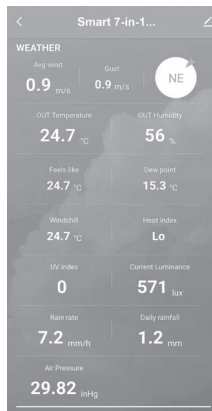
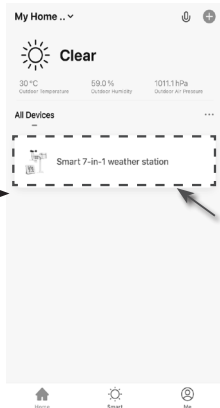

 Dit intelligente weerstation kan alleen verbinding maken met een 2,4G WiFi-netwerk

 Schakel de locatie-informatie op uw mobiele telefoon in wanneer u uw console toevoegt aan de app.

SCHERMOVERZICHT VAN SMARTLIFE WS5400

Het homescherm van het apparaat kan de BINNEN-, BUITEN en (CH) Kanaalmetingen weergeven en u kunt ook op de pictogrammen boven en onder op het scherm tikken om andere functies te openen.

1. Pictogram 'Terug' om terug te keren naar de app-homepagina
2. Pictogram 'Apparaatbeheer' voor geavanceerde functies en firmware-updates
3. Meetsectie BUITEN
4. Meetsectie BINNEN
5. Meetsectie KANAAL 1 ~ KANAAL 3 (wanneer meerdere sensoren zijn geïnstalleerd)
6. Pictogram MAX / MIN, tikken om de pagina MAX / MIN page te openen
7. Pictogram 'Histogram'
8. Instellingspictogram

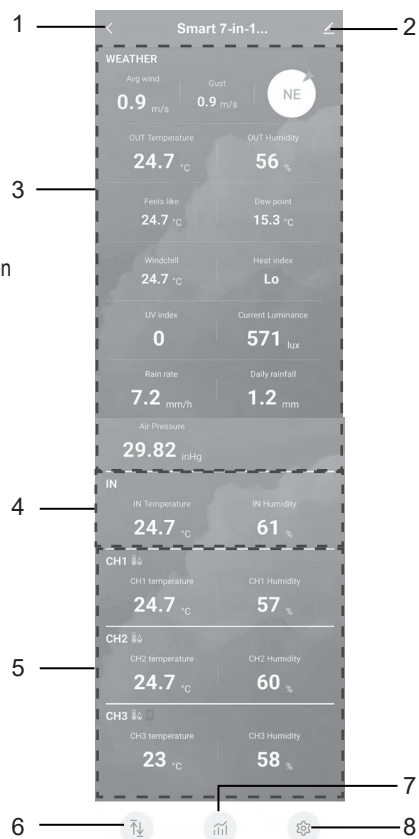

Tik op het pictogram MAX / MIN om de pagina met de max./min. registraties te openen.

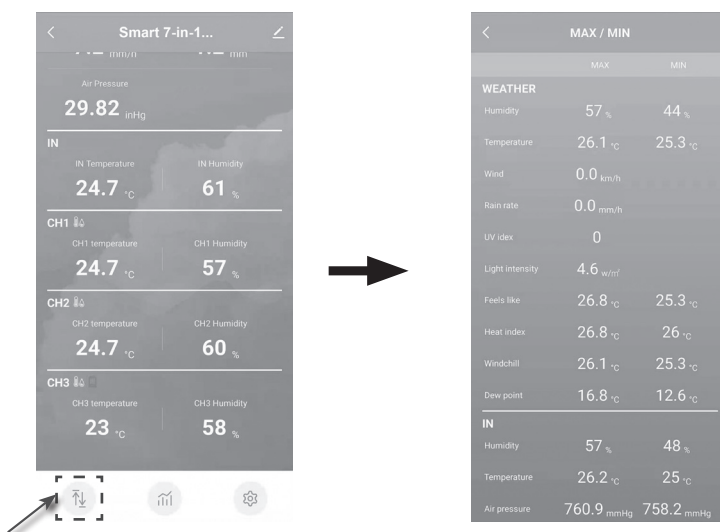

Tik op het histogrampictogram om de pagina met de historische grafiek te openen.

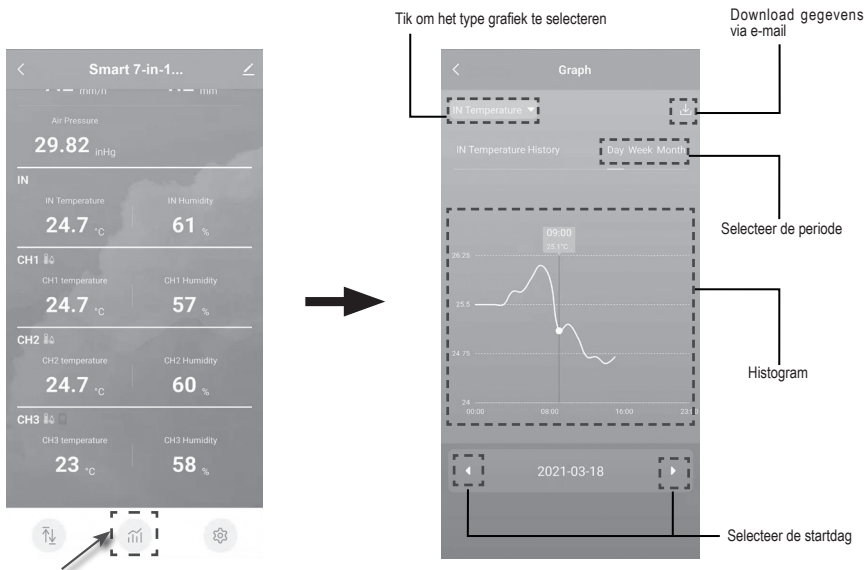

Druk op het pictogram Instellingen om het instellingsmenu te openen. Selecteer de regel met eenheden kies de gewenste standaard voor de weergave op de apparaatpagina's van de app.

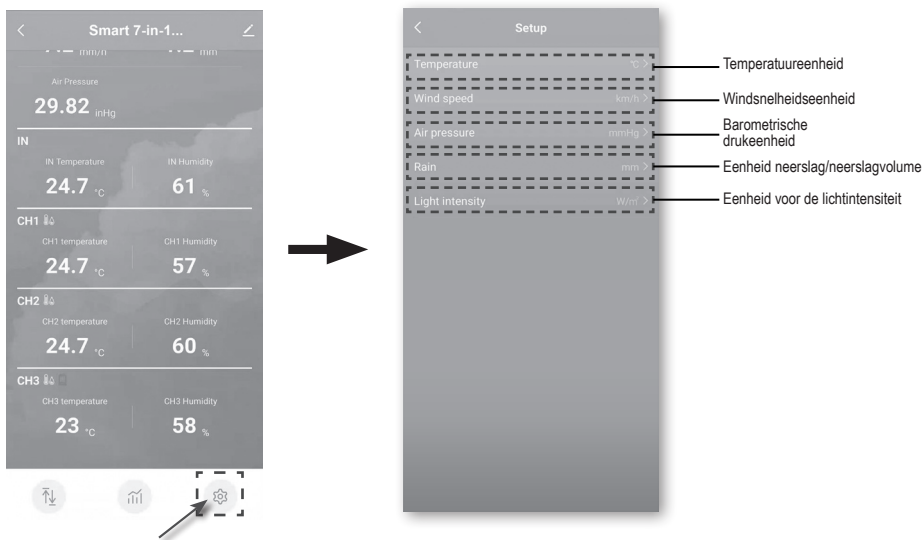



AUTOMATIE MET ANDERE APPARATEN (IOT) DIE SMART LIFE GEBRUIKEN

U kunt de Smart life-app gebruiken om de gegevens van de WS5400, zoals temperatuur en vochtigheid, als condities instellen om andere Smart Life-compatibele apparaten automatisch te regelen.

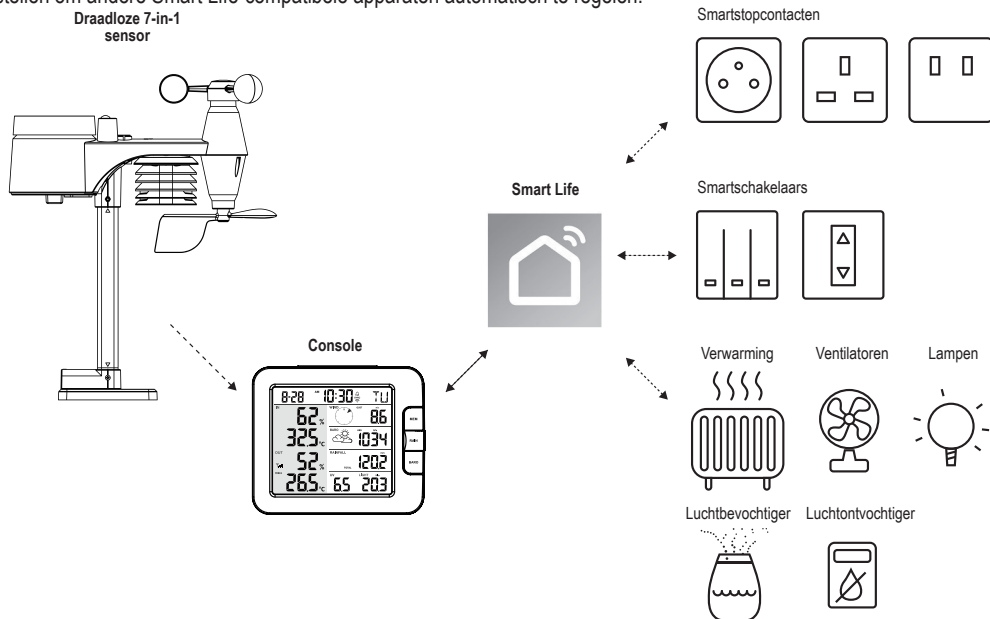

Dit kan worden ingesteld door meerdere scenario's te creëren in de Smart life-app. Wanneer er aan een bepaalde conditie wordt voldaan, worden er acties getriggerd in andere intelligente producten die met Smart life werken.



Stap 1:
Tik op het pictogram "Smart" op het homescherm en volg de instructies om de conditie en taak in te stellen.

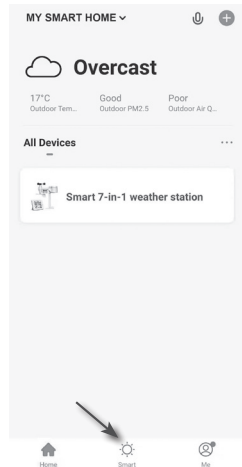

Stap 2:
Tik op het pictogram "+".

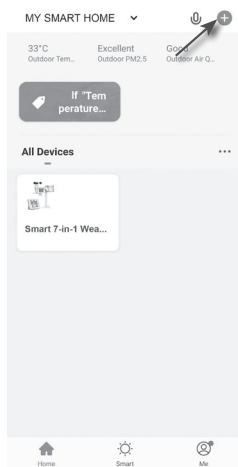

Stap 3:
Tik op een van de onderstaande tags om een andere triggerconditie in te stellen.

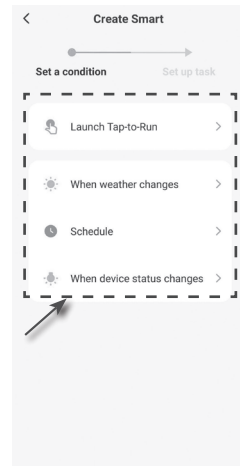

Taken vereist of uitgevoerd door apparaten van derden zijn voor het eigen risico en de keuze van de gebruiker.





5. DE WS5400 (FIRMWARE) UPDATEN

De console kan via uw WiFi-netwerk worden geüpdate. Als er nieuwe firmware beschikbaar is, verschijnt er een notificatie of pop-upmelding op uw mobiele telefoon wanneer u de app opent. Volg de instructies in de app om de update uit te voeren.

80%

WIND



WIND DIRECTION INDICATOR

1888°

1. De console zal tijdens de update de voortgangstatus als een percentage weergeven in het midden van het scherm. Zodra de update is voltooid, zal het consolescherm resetten en terugkeren naar de normale modus.
2. Zorg ervoor de voeding niet te onderbreken tijdens de firmware-update.
3. Zorg er ook voor dat de WiFi-verbinding met uw console stabiel is.
4. Wanneer de update is gestart, dient u de console niet te gebruiken totdat de update is voltooid.
5. Instellingen en gegevens kunnen verloren gaan tijdens de update.
6. De console zal tijdens de firmware-update stoppen met het uploaden van gegevens naar de cloudserver. Zodra de firmware-update is geslaagd, zal de console opnieuw verbinding maken met uw WiFi-router en de gegevens weer uploaden. Als de console geen verbinding kan maken met uw router, open dan de pagina SETUP om de instellingen opnieuw uit te voeren.
7. Als de firmware-update mislukt, houdt u de toetsen [ALARM] en [CAL] tegelijkertijd 10 seconden ingedrukt om de originele versie te herstellen en de update opnieuw uit te voeren.

6. INSTELLINGEN & FUNCTIES VAN DE CONSOLE

Gebruik de instellingsmodus om de tijd, datum, meeteenheid en andere functies in te stellen.



Gebruik de toetsen hieronder om het instellingsmenu te doorlopen, waarden te veranderen en veranderingen te bevestigen.



Houd de toets [CH / SET] 2 seconden ingedrukt om de instellingsmodus te openen.

Druk kort op de toets [CH / SET] om verder te gaan naar de volgende instellingsstap.

Druk op de toets [WIND / +] of [NDX / -] om een waarde te veranderen. Houd de toets ingedrukt om sneller aan te passen.

Houd de toets [CH / SET] 2 seconden ingedrukt om de instellingsmodus op elk gewenst moment af te sluiten.



Deze console is ontworpen om automatisch de lokale tijd in te stellen door met uw lokale tijd te synchroniseren. Als u het apparaat offline wilt gebruiken, kunt u de tijd en datum handmatig instellen.

Tabel met instellingen

Stap	Modus	Instellingsprocedure
1	12-/24-uurs formaat	Druk op de toets [WIND / +] of [NDX / -] om het formaat 12 of 24 uur te selecteren
2	Uur	Druk op de toets [WIND / +] of [NDX / -] om de uren aan te passen
3	Minuut	Druk op de toets [WIND / +] of [NDX / -] om de minuten aan te passen
4	Jaar	Druk op de toets [WIND / +] of [NDX / -] om het jaar aan te passen
5	M-D/D-M formaat	Druk op de toets [WIND / +] of [NDX / -] om "Maand / Dag" of "Dag / Maand" als weergaveformaat te kiezen
6	Maand	Druk op de toets [WIND / +] of [NDX / -] om de maand aan te passen
7	Dag	Druk op de toets [WIND / +] of [NDX / -] om de dag aan te passen





Stap	Modus	Instellingsprocedure
8	Tijdsynchronisatie AAN/ UIT	Druk op de toets [WIND / +] of [NDX / -] om de tijdsynchronisatiefunctie in of uit te schakelen Als u de tijd handmatig wilt instellen, moet u de tijdsynchronisatie instellen op UIT
9	Taal van de weekdag	Druk op de toets [WIND / +] of [NDX / -] om een weergavetaal te selecteren voor de weekdays
10	Temperatuureenheid	Druk op de toets [WIND / +] of [NDX / -] om de temperatuureenheid te wisselen tussen °C en °F
11	Windsnelheidseenheid	Druk op de toets [WIND / +] of [NDX / -] om de eenheid achtereenvolgens te veranderen: m/s → km/u → knopen → mpu
12	Baro-eenheid	Druk op de toets [WIND / +] of [NDX / -] om de eenheid achtereenvolgens te veranderen: hPa → inHg → mmHg
13	Neerslageenheid	Druk op de toets [WIND / +] of [NDX / -] om de neerslageenheid te wisselen tussen mm en in
14	Eenheid voor de lichtintensiteit	Druk op de toets [WIND / +] of [NDX / -] om de eenheid voor de lichtintensiteit achtereenvolgens te veranderen: Klux → Kfc → W/m².
15	Automatische kanaalwisseling	Druk op de toets [WIND / +] of [NDX / -] om het automatisch wisselen van de kanalen in of uit te schakelen
16	7-in-1 sensorrichting	Druk op de toets [WIND / +] of [NDX / -] om de hemisfeer te selecteren waar de sensor wordt gebruikt (bijv. de VS en Europese landen zijn ook "N", Australië is "S")



De console zal de instellingsmodus automatisch afsluiten als er 60 seconden lang op geen toets wordt gedrukt.



DE ALARMTIJD INSTELLEN

1. Houd de toets [ALARM] in de normale tijdmodus 2 seconden ingedrukt totdat de uuraanduiding van het alarm knippert om de instellingsmodus van de alarmtijd te openen.
2. Druk op de toets [WIND / +] of [NDX / -] om een waarde te veranderen. Houd de toets ingedrukt om sneller aan te passen.
3. Druk nogmaals op de toets [ALARM] om de instellingswaarde te veranderen in de minuten, waarbij de minuutaanduiding zal knipperen.
4. Druk op de toets [WIND / +] of [NDX / -] om de waarde van het knipperende cijfer te veranderen.
5. Druk op de toets [ALARM] om op te slaan en de instellingen af te sluiten.
6. Wanneer ingeschakeld, zal het pictogram  aanwezig zijn op de LCD.

DE ALARMFUNCTIE ACTIVEREN

1. Druk in de normale modus op de toets [ALARM] om de alarmtijd 5 seconden lang weer te geven.
2. Wanneer de alarmtijd wordt weergegeven, drukt u nogmaals op de toets [ALARM] om de alarmfunctie te activeren.



Wanneer de klok de alarmtijd bereikt, zal de alarmfunctie worden geactiveerd.
Het alarm kan op de volgende 4 manieren worden gestopt

1. Het alarm zal 2 minuten blijven klinken, vervolgens automatisch stoppen en geactiveerd blijven voor de volgende dag.
2. Druk op de toets [SNOOZE / CONTRAST] om de sluimermodus te openen en het alarm 5 minuten uit te stellen.
3. Houd de toets [SNOOZE / CONTRAST] 2 seconden ingedrukt om het alarm te stoppen en voor de volgende dag weer te activeren.



4. Druk op de toets [ALARM] om het alarm te stoppen en voor de volgende dag weer te activeren.

TEMPERATUUR & LUCHTVOCHTIGHEID



De temperatuur- en vochtigheidsmetingen worden weergegeven op de sectie buiten en binnen/kanaal. Als de meting lager is dan het meetbereik, zal "LO" worden weergegeven. Als de meting hoger is dan het meetbereik, wordt "HI" weergegeven.

VOELT ALS, WARMTE-INDEX, GEVOELSTEMPERATUUR & DAUWPUNT



Voelt als, warmte-index, gevoelstemperatuur & dauwpunt kunnen worden bekeken in de temperatuursectie OUT. Druk in de normale modus op de toets [NDX / -] om de buitentemperatuur achtereenvolgens te wisselen:
Buitentemperatuur → Voelt als → Warmte-index → Gevoelstemperatuur → Dauwpunt

VOELT ALS

De 'voelt als'-temperatuur geeft aan hoe de buitentemperatuur zal aanvoelen. Dit wordt berekend door de gevoelstemperatuurfactor en warmte-index te combineren. Voor temperaturen binnen het bereik van 18,1 tot 25,9°C waar zowel de wind als vochtigheid minder belangrijk is in het beïnvloeden van de temperatuur, zal het apparaat de daadwerkelijk gemeten buitentemperatuur weergegeven als de 'voelt als'-temperatuur.

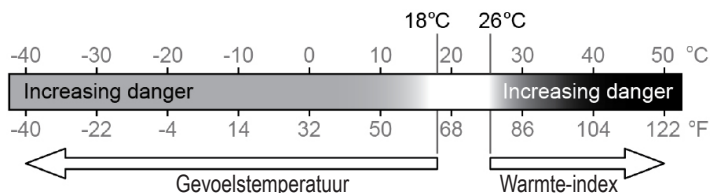

DAUWPUNT

Het dauwpunt is de temperatuur waaronder waterdampen in de lucht bij constante luchtdruk in vloeibaar water condenseren in dezelfde verhouding als waarop ze verdampen. Het gecondenseerde water wordt dauw genoemd wanneer het zich op een solide oppervlak vormt.

De dauwpunttemperatuur wordt bepaald door de temperatuur- en luchtvochtigheidsgegevens van de draadloze 7-in-1 sensor.

WARMTE-INDEX

De warmte-index die wordt bepaald door de temperatuur- en luchtvochtigheidsgegevens van de draadloze 7-in-1 sensor wanneer de temperatuur tussen 26 en 50°C (79 en 120°F) valt.

BEREIK VAN WARMTE-INDEX	WAARSCHUWING	UITLEG
27 tot 32°C (80 tot 90°F)	Opgelet	Kans op hitte-uitputting
33 tot 40°C (91 tot 105°F)	Extreem opletten	Kans op uitdroging door hitte
41 tot 54°C (106 tot 129°F)	Gevaar	Grote kans op hitte-uitputting
≥55°C (≥130°F)	Extreem gevaar	Enorm risico op uitdroging/zonnesteek

GEVOELSTEMPERATUUR

Een combinatie van de temperatuur- en windsnelheidsgegevens van de draadloze 7-in-1 sensor bepaalt de huidige gevoelstemperatuurfactor.

WIND



DE WINDWEERGAVEMODUS SELECTEREN

Druk in de normale modus op de toets [WIND / +] om te wisselen tussen de GEMIDDELDE windsnelheid, WINDSTOOT, windrichting en schaal van BEAUFORT (BFT).

De schaal van Beaufort is een internationale schaal voor windrichtingen met een bereik van 0 (kalm) tot 12 (orkaankracht).

Schaal van Beaufort	Beschrijving	Windsnelheid	Omstandigheden op het land
0	Kalm	< 1 km/u	Kalm. Rook stijgt verticaal.
		< 1 mpu	
		< 1 knoop	
		< 0,3 m/s	
1	Lichte lucht	1,1 ~ 5km/u	Rookbeweging toont windrichting. Bladeren en windvanen blijven stil.
		1 ~ 3 mpu	
		1 ~ 3 knopen	
		0,3 ~ 1,5 m/s	
2	Lichte bries	6 ~ 11 km/u	Wind voelbaar op blote huid. Bladeren ritselen Windvanen beginnen te bewegen.
		4 ~ 7 mpu	
		4 ~ 6 knopen	
		1,6 ~ 3,3 m/s	
3	Zachte bries	12 ~ 19 km/u	Bladeren en kleine takjes bewegen continu, lichte vlaggen staan op.
		8 ~ 12 mpu	
		7 ~ 10 knopen	
		3,4 ~ 5,4 m/s	
4	Middelmatige bries	20 ~ 28 km/u	Stof en los papier waait op. Kleine takken beginnen te bewegen.
		13 ~ 17 mpu	
		11 ~ 16 knopen	
		5,5 ~ 7,9 m/s	
5	Frisse bries	29 ~ 38 km/u	Middelgrote takken bewegen. Kleine bomen in blad beginnen heen en weer te bewegen.
		18 ~ 24 mpu	
		17 ~ 21 knopen	
		8,0 ~ 10,7 m/s	
6	Sterke bries	39 ~ 49 km/u	Grote takken in beweging. Gefluit hoorbaar in hoogspanningskabels. Paraplu moeilijk te gebruiken. Lege klikbakken vallen om.
		25 ~ 30 mpu	
		22 ~ 27 knopen	
		10,8 ~ 13,8 m/s	
7	Hoge wind	50 ~ 61 km/u	Gehele bomen in beweging. Met moeite tegen de wind in lopen.
		31 ~ 38 mpu	
		28 ~ 33 knopen	
		13,9 ~ 17,1 m/s	
8	Harde wind	62 ~ 74 km/u	Sommige takjes breken af van bomen. Auto's bewegen heen en weer op de weg. Met enorm veel moeite lopen
		39 ~ 46 mpu	
		34 ~ 40 knopen	
		17,2 ~ 20,7 m/s	
9	Krachtige wind	75 ~ 88 km/u	Sommige takken breken af van bomen, en sommige kleine bomen blazen om. Constructie-/tijdelijke borden en barricades blazen om.
		47 ~ 54 mpu	
		41 ~ 47 knopen	
		20,8 ~ 24,4 m/s	



Schaal van Beaufort	Beschrijving	Windsnelheid	Omstandigheden op het land
10	Storm	89 ~ 102 km/u	Bomen breken of vallen om, structurele schade waarschijnlijk.
		55 ~ 63 mpu	
		48 ~ 55 knopen	
		24,5 ~ 28,4 m/s	
11	Agressieve storm	103 ~ 117 km/u	Grootschalige vegetatie- en structurele schade waarschijnlijk.
		64 ~ 73 mpu	
		56 ~ 63 knopen	
		28,5 ~ 32,6 m/s	
12	Orkaankracht	≥ 118 km/u	Ernstige grootschalige vegetatie- en structurele schade. Vuil en losse voorwerpen waaien rond.
		≥ 74 mpu	
		≥ 64 knopen	
		≥ 32,7m/s	

WEERSVOORSPELLING

De ingebouwde barometer meet continu de atmosferische druk. Gebaseerd op de verzamelde gegevens, kan deze de weersomstandigheden voorspellen voor de komende 12~24 uur binnen een straal van 30~50km (19~31 mijl).

ZONNIG	HALF BEWOLKT	BEWOLKT	REGENACHTIG	REGEN-/STORMACHTIG	SNEEUW



De nauwkeurigheid van een algemene op druk gebaseerde weersvoorspelling is ongeveer 70 tot 75%. De weersvoorspelling geeft de weersomstandigheden aan voor de komende 12~24 uur en reflecteert mogelijk niet noodzakelijk de huidige situatie.

De weersvoorspelling SNEEUW is niet gebaseerd op de atmosferische druk, maar op de buitentemperatuur. Wanneer de temperatuur lager is dan -3°C (26°F), zal het weerpictogram SNEEUW op de LCD verschijnen.



BAROMETRISCHE DRUK

De atmosferische druk is de druk op een willekeurige locatie op aarde veroorzaakt door het gewicht van de luchtkolom daarboven. Eén atmosferische druk verwijst naar de gemiddelde druk en zal geleidelijk verlagen naargelang de hoogteligging verhoogt. Meteorologen gebruiken barometers om de atmosferische druk te meten. Omdat variaties in atmosferische druk aanzienlijk worden beïnvloed door het weer, is het mogelijk om het weer te voorspellen door de veranderingen in druk te meten.

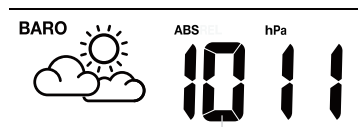

Barometrische drukmeting

Druk in de normale modus op de toets [BARO] om te wisselen tussen ABSOLUTE / RELATIEVE barometrische druk.

De relatieve druk instellen:

1. Houd de toets [BARO] 2 seconden ingedrukt om de instellingsmodus van de relatieve druk te openen.
2. Druk op de toets [WIND / +] of [NDX / -] om de waarde in te stellen
3. Druk op de toets [BARO] om de instelling af te sluiten.





REGEN

De neerslagweergavemodus selecteren

Druk op de toets [RAIN] om te wisselen tussen:

1. DAGELIJKS - de totale hoeveelheid neerslag vanaf middernacht (standaard)
2. WEKELIJKS - de totale hoeveelheid neerslag van de huidige week
3. MAANDELIJKS - de totale hoeveelheid neerslag van de huidige kalendermaand
4. TOTAAL - de totale hoeveelheid neerslag sinds de laatste reset
5. VOLUME - het huidige neerslagvolume (gebaseerd op 10 minuten neerslaggegevens)

Periode van neerslag en neerslagvolume



Houd de toets [Rain] in de normale modus 6 seconden ingedrukt om alle neerslagregistraties te resetten. Zorg ervoor alle neerslagregistraties te resetten wanneer u uw draadloze 7-in-1 sensor op een andere locatie opnieuw installeert, om correcte gegevens te waarborgen.

LICHTINTENSITEIT & UV-INDEX

De gemeten UV-index en lichtintensiteit staan rechtsonder in de hoek van de display.



De console kan in de geheugenmodus de dagelijkse MAX./MIN. registraties laten zien van de verschillende metingen. De MAX./MIN. registraties bekijken



Druk in de normale modus op de toets [MEM] op de voorzijde om achtereenvolgens de registraties te controleren:

MAX temperatuur binnen of huidig kanaal → MIN temperatuur binnen of huidig kanaal → MAX vochtigheid binnen of huidig kanaal → MIN vochtigheid binnen of huidig kanaal → MAX buitentemperatuur → MIN buitentemperatuur → MAX vochtigheid buiten → MIN vochtigheid binnen → MAX 'voelt als'-temperatuur → MIN 'voelt als'-temperatuur → MAX warmte-indextemperatuur → MIN gevoelstemperatuur → MAX dauwpunttemperatuur → MIN dauwpunttemperatuur → MAX gemiddelde windsnelheid → MAX windstoot → MAX Beaufort → MAX relatieve barometrische druk → MIN relatieve barometrische druk → MAX absolute barometrische druk → MIN absolute barometrische druk → MAX neerslagvolume → MAX UV-index, → MAX lichtintensiteit. Druk vervolgens op de toets [MEM] om terug te keren naar de normale modus.

U kunt ook op een andere toets drukken om de geheugenmodus te verlaten.



Houd de toets [MEM] 2 seconden ingedrukt om de huidig weergegeven registratie te resetten.





KALIBRATIE

De console kan de weermetingen ook kalibreren:

1. Houd de toets [CAL] in de normale modus 2 seconden ingedrukt om de kalibratiemodus te openen, zoals hier rechts weergegeven.
2. Druk op de toets [CH / SET] om achtereenvolgens de verschillende parameter te selecteren: Binnentemperatuur → Binnenvochtigheid → Kanaaltemperatuur → Kanaalvochtigheid → Buitentemperatuur → Buitenvochtigheid → Windsnelheid → Windrichting → Absolute barometrische druk → Neerslagvolume → UV-niveau → Lichtintensiteitsniveau.
3. Druk terwijl de meting knippert op de toets [WIND / +] of [-] om de correctiewaarde aan te passen.
4. Wanneer dit is gebeurd, drukt u op [CH / SET] om verder te gaan met de volgende kalibratie door stappen 2 - 3 hierboven te herhalen.
5. Druk eenmaal op de toets [CAL] om terug te keren naar de normale modus.

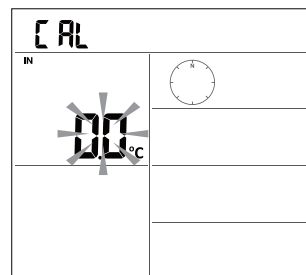

ACHTERGRONDLICHT

Het achtergrondlicht van het hoofdapparaat kan worden aangepast door de [ON / AUTO]-schuifschakelaar te gebruiken en de gewenste helderheid te selecteren:

Schuif naar de stand [ON] om het achtergrondlicht op normale helderheid in te stellen.

Schuif naar de stand [AUTO] om de helderheid van het achtergrondlicht in te stellen volgens het omgevingslichtniveau.

HET CONTRAST INSTELLEN VAN DE LCD-DISPLAY

Druk in de normale modus op de toets [SNOOZE / CONTRAST] om het LCD-contrast aan te passen voor de beste weergave op de tafelsteun of wanneer gemonteerd aan de muur.



7. ONDERHOUD

BATTERIJEN VERVANGEN

Wanneer de 'lage batterij'-indicator "  " verschijnt in de sectie Out of CH van de LCD-display, betekent dit dat het batterijvermogen laag is van de draadloze 7-in-1 sensor of huidige kanaalsensor. Vervang de batterijen door nieuwe batterijen.



DE DRAADLOZE 7-IN-1 SENSOR ONDERHOUDEN

VERVANG DE WINDCUP

1. Verwijder de rubberen dop en schroef los
2. Verwijder de windcup om te vervangen

DE UV-SENSOR REINIGEN EN KALIBREREN

- Voor nauwkeurige UV-metingen dient u de lens van de UV-sensor voorzichtig met een vochtig microvezeldoekje schoon te maken.
- De UV-sensor zal met verloop van tijd degraderen. U kunt de UV-sensor kalibreren met een UV-meter van goede kwaliteit. Zie de paragraaf Kalibratie hierboven voor meer informatie over het kalibreren van de UV-sensor.

VERVANG DE WINDVAAAN

Schroef de windvaan los en verwijder deze om te vervangen

DE REGENVANGER REINIGEN

1. Draai de regenvangervanger 30° linksom.
2. Verwijder de regenvangervanger voorzichtig.
3. Reinig en verwijder vuil of insecten.
4. Installeer de regenvangervanger wanneer deze schoon en geheel droog is.

DE HYGRO-/THERMOSENSOR REINIGEN

1. Verwijder de 2 schroeven op de onderzijde van het stralingsschild.
2. Trek de 4 onderschilden er voorzichtig uit.
3. Verwijder voorzichtig al het vuil of de insecten op de sensor en ventilator (laat de interne sensoren niet nat raken).
4. Reinig het schild met water om vuil of insecten te verwijderen.
5. Installeer alle onderdelen weer wanneer schoon en geheel droog.

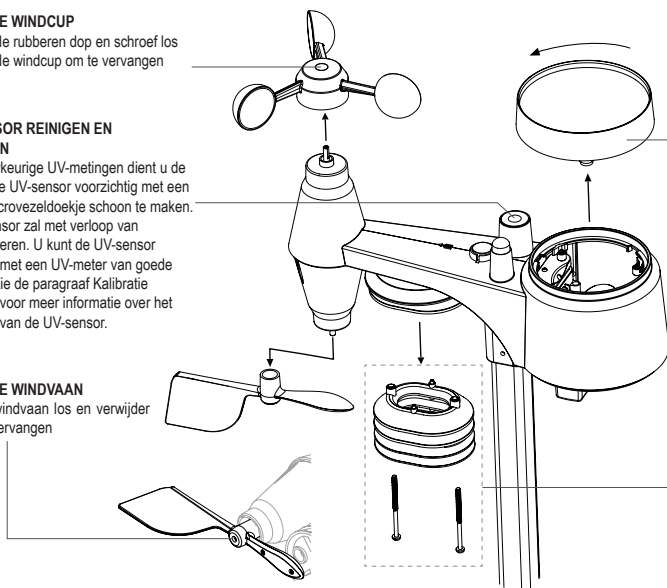

9 PROBLEEMOPLOSSING

Problemen	Oplossing
Vreemde of geen meting van regensensor	<ol style="list-style-type: none"> 1. Controleer het afvoergat in de regenvangervanger. 2. Controleer de balansindicator.
Vreemde of geen meting van thermo-/hygrosensor	<ol style="list-style-type: none"> 1. Controleer het stralingsschild. 2. Controleer de sensorbehuizing.
Vreemde of geen meting van windsnelheid en -richting	<ol style="list-style-type: none"> 1. Controleer de windcupjes (anemometer). 2. Controleer de windvaan.
<p>Y en --- (signaal 15 minuten lang verloren)</p> <p>Y en Er (signaal 1 uur lang verloren)</p>	<ol style="list-style-type: none"> 1. Plaats de console en 7-in-1 sensor dicht bij elkaar. 2. Zorg ervoor dat de console uit de buurt staat van andere elektronische apparaten die de draadloze communicatie kunnen verstoren (tv's, computers, magnetrons). 3. Als het probleem aanhoudt, kunt u zowel de console als de 7-in-1 sensor resetten.
Te hoge meting van buitentemperatuur overdag	Zorg ervoor dat de sensorinrichting zich niet te dicht bij warmtegenererende bronnen of constructies bevindt, zoals gebouwen, bestrating, muren of airconditionings.
Er kan 's nachts wat condensatie vormen onder de UV-sensor	Dit verdwijnt wanneer de temperatuur stijgt onder de zon en heeft geen effect op de prestaties van het apparaat.
Geen WiFi-verbinding	<ol style="list-style-type: none"> 1. Controleer het WiFi-symbool op de display, deze dient altijd te branden. 2. Zorg ervoor het apparaat te verbinden met de 2,4G band en niet de 5G band van uw WiFi-router.
Onnauwkeurige temperatuur of luchtvochtigheid	<ol style="list-style-type: none"> 1. Plaats uw console of sensor niet in de buurt van warmtebronnen 2. Als de sensor nog steeds onnauwkeurig is, kunt u de waarde aanpassen in de kalibratiemodus.

8. SPECIFICATIES

Binnenconsole

Algemene specificaties

Afmetingen (B x H x D)	130 x 112 x 27,5mm (5,1 x 4,4 x 1,1 inch)
Gewicht	220g (met batterijen)
Hoofdvoeding	DC 5V, 1A adapter
Back-upbatterij	CR2032 (niet inbegrepen)
Bereik bedrijfstemperatuur	-5 ~ 50°C
Bereik bedrijfsvochtigheid	10~90% RH
Ondersteunende sensoren	- 1 draadloze 7-in-1 sensor (inbegrepen)
RF-frequentie (Afhankelijk van landversie)	868Mhz (EU- of VK-versie) /

Specificaties tijdgerelateerde functies

Tijdweergave	UU: MM
Uurformaat	12 uur AM / PM of 24 uur
Datumweergave	DD / MM of MM / DD
Methode voor tijdsynchronisatie	Via de server om de lokale tijd te krijgen op de locatie van de console
Taal van de weekdag	EN / DE / FR / ES / IT / NL / RU

BAROMETER

Barometereenheid	hPa, inHg en mmHg
Nauwkeurigheid	(700 ~ 1100hPa ± 5hPa) / (540 ~ 696hPa ± 8hPa) (20,67 ~ 32,48inHg ± 0,15inHg) / (15,95 ~ 20,55inHg ± 0,24inHg) (525 ~ 825mmHg ± 3,8mmHg) / (405 ~ 522mmHg ± 6mmHg) typische bij 25°C (77°F)
Resolutie	1 hPa / inHg is 2 decimalen / mmHg is 1 decimaal

Binnentemperatuur

Temperatuureenheid	°C en °F
Nauwkeurigheid	<0°C of >40°C ± 2°C (<32°F of >104°F ± 3,6°F) 0~40°C ± 1°C (32~104°F ± 1,8°F)
Resolutie	°C / °F (1 decimaal)

Binnenvochtigheid

Vochtigheidseenheid	%
Nauwkeurigheid	1 ~ 20% RH ± 6,5% RH @ 25°C (77°F) 21 ~ 80% RH ± 3,5% RH @ 25°C (77°F) 81 ~ 99% RH ± 6,5% RH @ 25°C (77°F)
Resolutie	1%

Buitentemperatuur

Temperatuureenheid	°C en °F
Nauwkeurigheid	5,1 ~ 60°C ± 0,4°C (41,2 ~ 140°F ± 0,7°F) -19,9 ~ 5°C ± 1°C (-3,8 ~ 41°F ± 1,8°F) -40 ~ -20°C ± 1,5°C (-40 ~ -4°F ± 2,7°F)
Resolutie	°C / °F (1 decimaal)



Buitenvochtigheid	
Vochtigheidseenheid	%
Nauwkeurigheid	1 ~ 20% RH ± 6,5% RH @ 25°C (77°F) 21 ~ 80% RH ± 3,5% RH @ 25°C (77°F) 81 ~ 99% RH ± 6,5% RH @ 25°C (77°F)
Resolutie	1%
Regen	
Neerslageenheid	mm en in
Eenheid neerslagvolume	mm/u en in/u
Nauwkeurigheid	Groter dan +/- 7% of 1 keer kiepen
Resolutie	0,4 mm (0,0157 in)
Wind	
Windsnelheidseenheid	mpu, m/s, km/u, knopen
Bereik	0~112mpu, 50m/s, 180km/u, 97knopen
Nauwkeurigheid (windsnelheid)	< 5m/s: +/- 0,5m/s; > 5m/s: +/- 6%
Resolutie (windsnelheid)	0,1 mpu of 0,1 knoop of 0,1 m/s
Resolutie (windrichting)	16 of 360 graden
UV-index	
Bereik	0~16
Resolutie	1 decimaal
Lichtintensiteit	
Eenheid voor de lichtintensiteit	Klux, Kfc en W/m ²
Bereik	0~200Klux
Resolutie	2 decimalen
WiFi-communicatiespecificaties	
Norm	802.11 b/g/n
Bedrijfsfrequentie:	2,4GHz
App-specificaties	
Ondersteunde apps	- Tuya smart - Smart Life
Ondersteund app-platform	Android-smartphone iPhone

Draadloos 7-in-1 buitenstation

Afmetingen (B x H x D)	343,5 x 393,5 x 136mm (13,5 x 15,5 x 5,35in) geïnstalleerde montage
Gewicht	757g (met batterijen)
Hoofdvoeding	3 x type AA 1,5V batterijen (niet inbegrepen) (Lithiumbatterijen aanbevolen)
Weergegevens	Temperatuur, vochtigheid, windsnelheid, windrichting, neerslag, UV en lichtintensiteit
RF-overdrachtsbereik	150m
RF-frequentie (afhankelijk van landversie)	868Mhz (EU, VK)
Overdrachtsinterval	60 seconden voor temperatuur en vochtigheid 12 seconden voor wind, regen, UV en lichtintensiteit
Bedrijfsbereik	-40 ~ 60°C (-40 ~ 140°F) Lithiumbatterijen vereist
Bereik bedrijfsvochtigheid	1 ~ 99% RH



ENGLISH

TABLE OF CONTENT

1. INTRODUCTION.....	25
2. PRODUCT OVERVIEW	26
3. INSTALLATION OF THE WS5400	27
4. WORKING WITH THE SMARTLIFE APP	31
5. UPDATING THE WS5400 (FIRMWARE).....	36
6. SETTINGS & FUNCTIONS OF THE CONSOLE.....	36
7. MAINTENANCE	42
8. SPECIFICATIONS	43

ABOUT THIS USER'S MANUAL



This symbol represents a warning. To ensure safe use, always adhere to the instructions described in this documentation.



This symbol is followed by a user's tip.

1. INTRODUCTION

Thank you for choosing the Alecto WS5400, 7 in 1 Weather station.
The WS5400 has a Wi-Fi module and is compatible with the Smartlife platform.

The outdoor unit is a 7 in 1 station capturing temperature, humidity, wind speed, wind direction, rain, UV radiation and light intensity. The measurement data from the sensors is transmitted to the display unit.

Through the Smartlife app you can monitor the weather data collected by the indoor and outdoor unit. The Smartlife platform enables the WS5400 to connect with thousands of other smart products and trigger scenario's based on real time data.

The indoor unit receives the measured data from the outdoor unit and also includes its own temperature sensor, humidity sensor and pressure sensor. The measured data is displayed in a clear and orderly way.

Note:

This instruction manual contains useful information on the proper use and care of this product. Please read this manual through to fully understand and enjoy its features, and keep it handy for future use.

2. PRODUCT OVERVIEW

DISPLAY

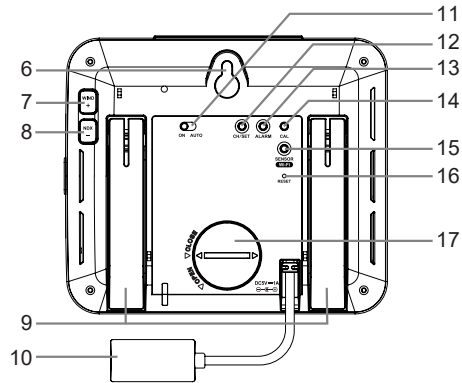
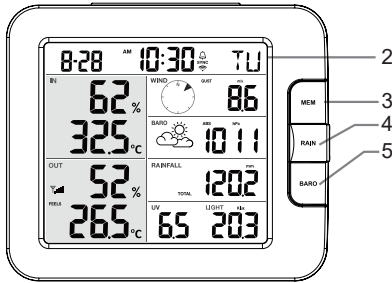
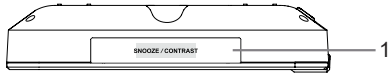

1. SNOOZE/CONTRAST key
2. LCD display
3. MEM key
4. RAIN key
5. BARO key
6. Wall mounting hole
7. WIND / + key
8. NDX / - key
9. Table stand
18. Time & Date
19. Indoor / temperature & humidity
20. Outdoor temperature & humidity
21. WIND, BARO, RAIN, UV and Light intensity

10. Power jack
11. ON / AUTO slide switch
12. CH / SET key
13. ALARM key
14. CAL key
15. SENSOR / Wi-Fi key
16. RESET key
17. Battery door

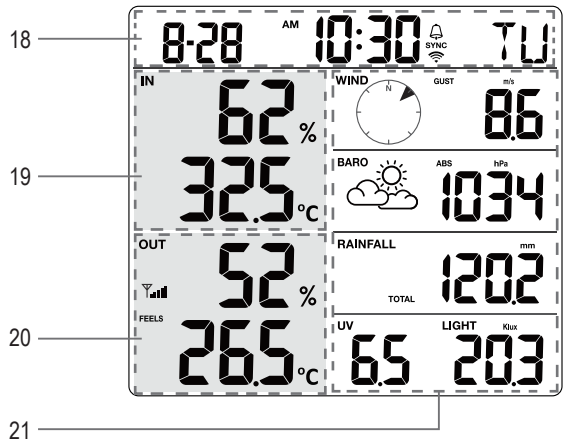



WIRELESS 7-IN-1 SENSOR ARRAY

- 22. Antenna
- 23. Rain collector
- 24. UVI / light sensor
- 25. Mounting pole
- 26. Mounting base
- 27. Balance indicator
- 28. Wind cup
- 29. Radiation shield
- 30. Wind vane
- 31. Red LED indicator
- 32. RESET key
- 33. Battery door
- 34. Mounting clamp
- 35. Rain sensor
- 36. Tipping bucket
- 37. Drain holes

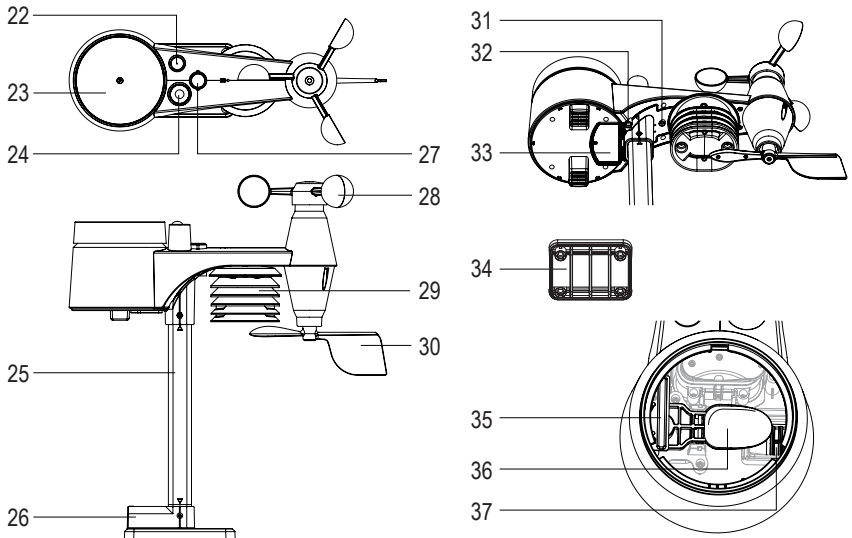

3. INSTALLATION OF THE WS5400

PRE CHECK

Before permanently install your weather station, we recommend the user to operate the weather station at a location which is easy to access to. This will allow you to get familiar with the weather station functions and calibration procedures, to ensure proper operation before installing it permanently.

SITE SELECTION

Before installing the sensor array, please consider the followings:

1. Rain-gauge must be cleaned every 3 months.
2. Batteries must be changed about every year. We recommend using Lithium batteries for best performance.
3. Avoid radiant heat reflected from any adjacent buildings and structures. Ideally, the sensor array should be installed at 1.5m (5') from any building, structure, ground or roof top.
4. Choose an area of open space in direct sunlight without any obstruction of rain, wind, and sunlight.
5. Transmission range between sensor array and display console could reach a distance of 100m at line of sight, providing there are no interfering obstacles in between or nearby. Check the reception signal quality to ensure good reception.

BATTERY INSTALLATION OUTDOOR UNIT

Unscrew the battery door at bottom of unit and insert the batteries according to the +/- polarity indicated. Screw the battery door compartment on tightly after placing the batteries.



Note:
The red LED (10) will begin flashing every 12 seconds.

Whenever you changed the batteries of the wireless sensor, re-synchronization must be done manually.

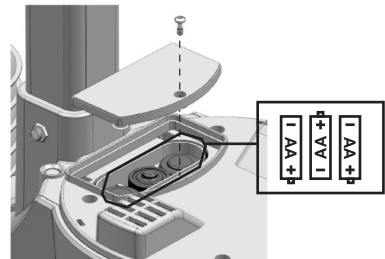

INSTALLING THE MOUNTING POLE

1. Insert the top side of the pole to the square hole of the weather sensor.

 Ensure the pole and sensor's indicator align.

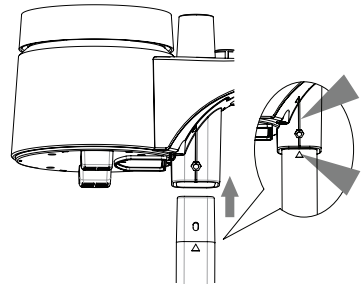

2. Place the nut in the hexagon hole on the sensor, then insert the screw in other side and tighten it by the screw driver.

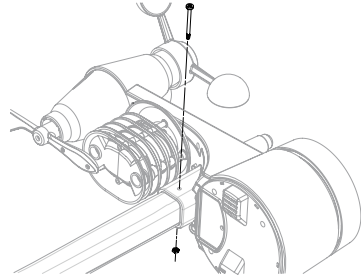

3. Insert the other side of the pole to the square hole of the plastic stand.

 Align the pole and stand marking.

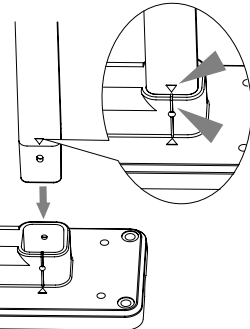

4. Place the nut in the hexagon hole on the sensor, then insert the screw in other side and tighten it by the screw driver.

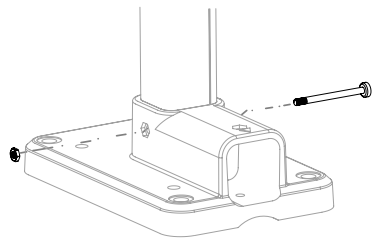

5. Mount the wireless outdoor unit with the wind meter end pointing to the North to correctly orient direction of the wind vane.

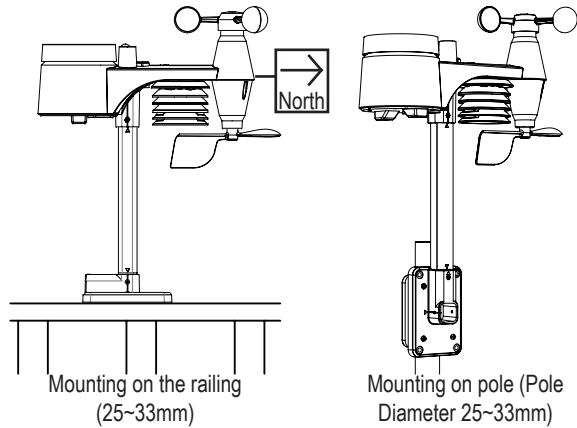

6. When mounting on pole. Secure the vertically installed mounting stand and the included clamp to the post / pole using the included screws.

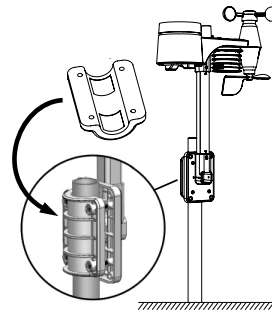

Install the wireless WS5400 outdoor sensor at least 1.5m off the ground for better and more accurate wind measurements. Install the wireless WS5400 outdoor sensor as level as possible to achieve accurate rain and wind measurements. Install the wireless WS5400 outdoor sensor with the wind sensors pointing north. See point 5 of installing the mounting pole. Choose an open area within range of the display

BATTERY INSTALLATION INDOOR UNIT

Backup battery provides power to the console to retain clock time and date, max/min records and calibration value.

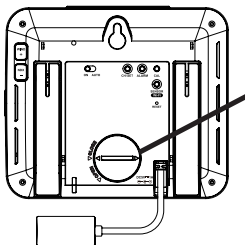

Step 1	Step 2	Step 3
Remove the console battery door with coin	Insert a new CR2032 button cell battery	Replace the battery door

The backup battery can back up: Time & Date, Max/Min records and calibration value.

The built-in memory can back up: connection settings.

Please always remove the back-up battery if the device is not going to be used for a while. Please keep in mind that even when the device is not in use, certain settings, such as the clock, calibration and records in its memory, will still drain the back-up battery.



POWER UP THE DISPLAY

1. Plug in the power adapter to power up the console.
2. Once the console is power up, all the segments of the LCD will be shown.
3. The console will automatically enter AP mode and sensor synchronization mode automatically.

MANUAL SYNCHRONISATION OF INDOOR AND OUTDOOR UNIT

Press the [Sensor / Wi-Fi] key once for the console to enter sensor Synchronization mode (channel number blinking), and the console will re-register all the sensors that have already been paired to it before.

Whenever you changed the batteries of the wireless sensor, re-synchronization must be done manually.

1. Change all the batteries to new ones in the sensor.
2. Press [Sensor / Wi-Fi] key on the console to enter sensor Synchronization mode.
3. Console will re-register the sensor after its batteries are changed (about 1 minute).

REMOVE SENSOR CONNECTION

User may manually delete any sensor from the console.

1. Press the [CH / SET] key until the console shows the display of the selected sensor.
2. Press and hold [REFRESH] key for 10 seconds, until its readings are reset " -- , -°C -- % " is shown.

WIRELESS SENSOR SIGNAL STRENGTH

1. The console display shows the signal strength of the wireless sensor(s), as per table below:

Signal strength of outdoor 7-in-1 sensor			
Signal strength of outdoor 7-in-1 sensor			
	No signal	Weak signal	Good signal

2. If the signal has discontinued and does not recover within 15 minutes, the signal icon will disappear. The temperature and humidity will display "Er" for the corresponding channel.
3. If the signal does not recover within 48 hours, the "Er" display will become permanent. You need to replace the batteries and then press [Sensor / Wi-Fi] key to pair up the sensor again.

FACTORY HARD RESET

Indoor display unit

To reset the console and start again, press the [RESET] key once or remove the backup battery and then unplug the adapter. To resume factory settings and remove all data, press and hold the [RESET] key for 6 seconds.

Outdoor display unit

To reset the outdoor unit, press the [RESET] key once or remove the backup battery. To resume factory settings and remove all data, press and hold the [RESET] key for 6 seconds.





4. WORKING WITH THE SMARTLIFE APP

The console works with Smart Life APP for Android and iOS smart phone.

1. Scan the QR code to go to the Smart Life download page
2. Download Smart Life from Google Play or Apple APP store.
3. Install the Smart Life APP.
4. Follow the instruction to create your own account using phone number or email.
5. Once the account registration is completed, the Home Screen will be shown.



There is no Registration code needed if email method is chosen.



The APP may be subject to change without notice.

You may be prompted to allow the APP to have access to your location. This will allow the APP to give you general weather information in your area. The APP will still work if you don't allow access to that.



CONNECT WEATHER STATION TO WI-FI NETWORK

1. Press and hold the [SENSOR / Wi-Fi] key for 6 seconds to enter AP mode manually, indicated by blinking AP and  .
When the console is power up for the first time, the console will automatically enter and stay at AP mode.
2. Open Smart Life APP and follow the in-APP instructions to connect weather station to your Wi-Fi network.
3. The console will automatically exit AP mode and return to normal operation once it's connected to Wi-Fi router.

Step 1:
At the home screen , tap the  on the top right corner to add your console.

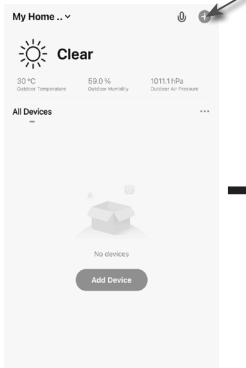

Step 2:
On "Add Manually" screen, choose "Sensors" in the left menu bar and then select "Temperature and Humidity Sensor (Wi-Fi)".



Step 3:
Make sure you select the 2.4G network and enter your Wi-Fi password then tap the "Next".

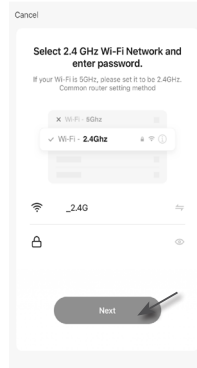

Step 6:
Once it success, the console icon will show, and you can customize its information.



Step 5:
There will auto scan and register your device.

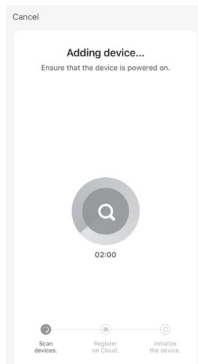

Step 4:
Confirm your device is in "AP mode" and tap "Next".

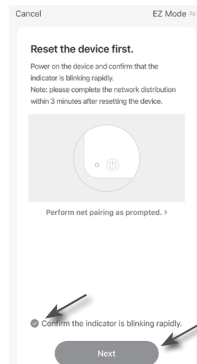

Step 7:
The console will appear on your Home Screen. Tap to see the readings.

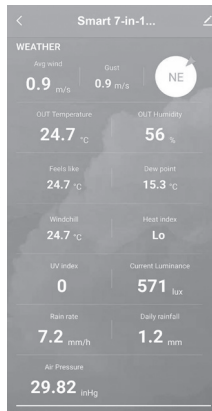
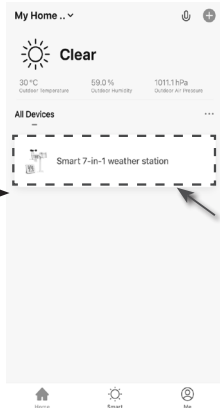

Smart weather station can only connect to 2.4G Wi-Fi network



Enable the location information in your mobile when you add your console to APP.

SMARTLIFE WS5400 SCREEN OVERVIEW

The device home screen can show the IN, OUT and (CH) Channel's readings, also you can tap the top and bottom's icon to access other functions.

1. Back icon for back to APP home page
2. Device management icon for advance feature and firmware update
3. OUTDOOR readings section
4. INDOOR readings section
5. CH1 ~ CH3 readings section (When multiple sensors are installed)
6. MAX / MIN icon, tap to display the MAX / MIN page
7. History graph icon
8. Setting icon

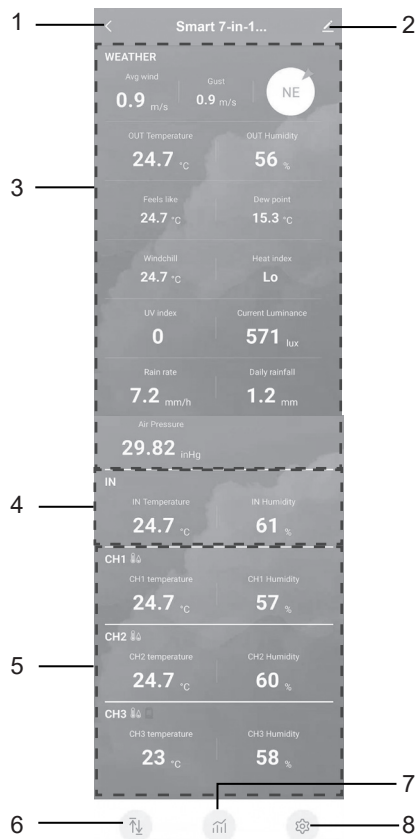

Tap the MAX / MIN icon to enter the max / min records page.

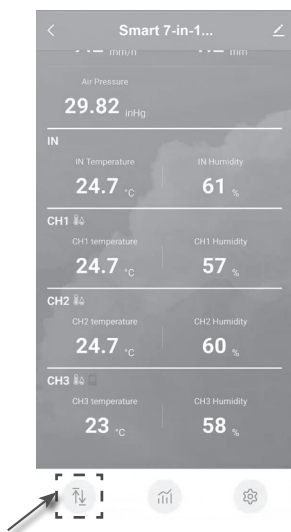

Tap the history graph icon to enter the history graph page.

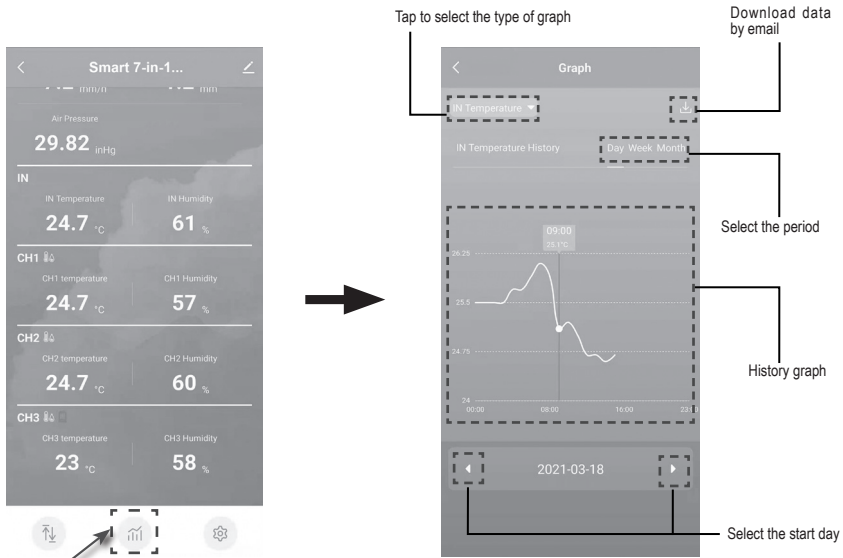

Tap the Setting icon and then tap the unit row to set the display unit in this device pages of the APP

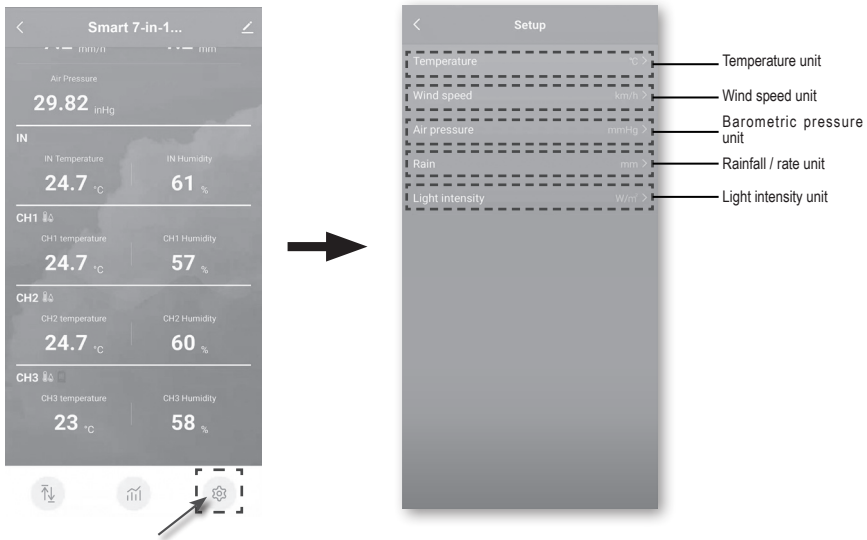



AUTOMATION WITH OTHER DEVICES (IOT) USING SMART LIFE

Through the Smart life APP, you can the WS5400 data such as temperature and humidity as conditions to control other Smart Life compatible device(s) automatically.

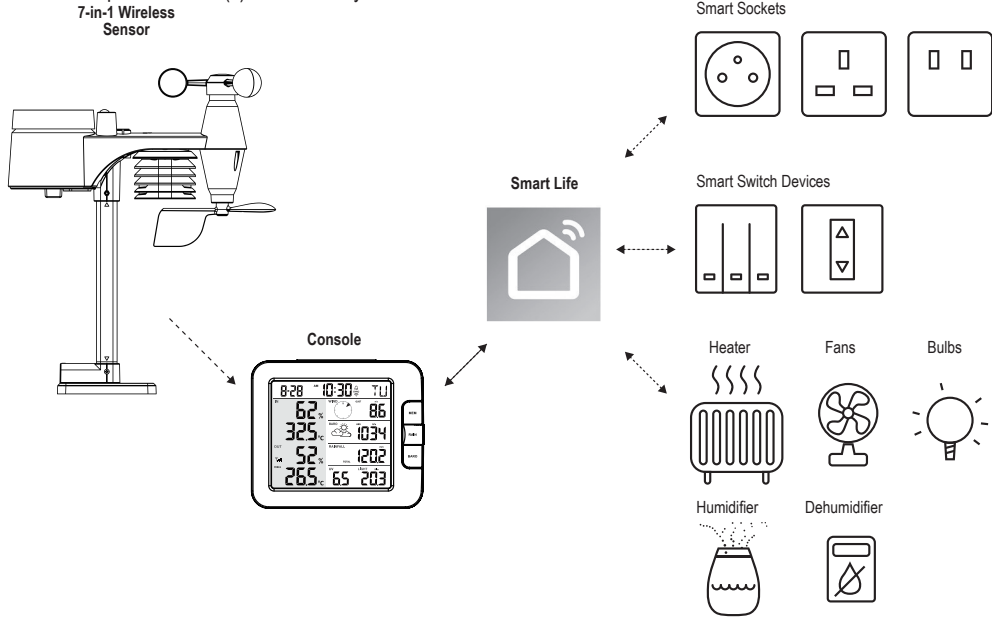

This can be set up by creating smart scenario's in the Smart life app. When a certain condition is met it triggers actions in other smart products working with Smart life.



Step 1:
Tap the "Smart" icon on Home screen, and follow the instruction to set condition and task.

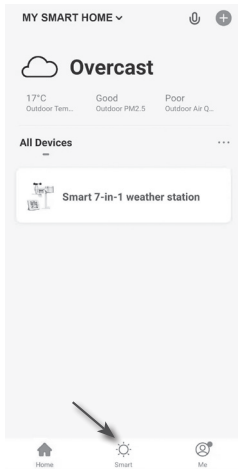

Step 2:
Tap the "+" icon.

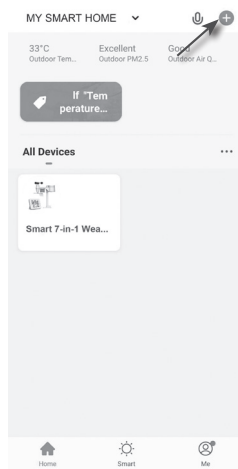

Step 3:
Tap one of below tag to set different trigger condition.

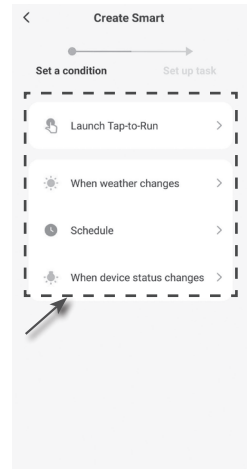

Any tasks required or performed by third party devices are at user's own choice and risk.





5. UPDATING THE WS5400 (FIRMWARE)

The console can be updated through your Wi-Fi network. If new firmware is available, a notification or pop up message will be shown on your mobile when you open the APP. Follow the instruction in the APP to do the update.

80%



1. During the update process, the console will show the progress status percentage at the middle of the screen. Once the update complete, the console screen will reset and back to normal mode.
2. Please keep the power connection during the firmware update process.
3. Please make sure your console Wi-Fi connection is stable.
4. When the update process start, do not operate the console until the update is finished.
5. Settings and data maybe lost during update.
6. During firmware update the console will stop to upload data to the cloud server. It will reconnect to your Wi-Fi router and upload the data again once the firmware update succeed. If the console cannot connect to your router, please enter the SETUP page to setup again.
7. If firmware update fail, press and hold the [ALARM] and [CAL] key at the same time with 10 seconds to go back to the original version, then redo the update procedure again.

6. SETTINGS & FUNCTIONS OF THE CONSOLE

The setting mode can set the time, date, unit of measure and other functions.

Use the below keys to scroll through the setup menu, change values and confirm changes.

Press and hold [CH / SET] key for 2 seconds to enter the setting Mode.

Short press [CH / SET] key to proceed to the next setting step.

Press [WIND / +] or [NDX / -] key to change the value. Press and hold the key for quick-adjust.

Press and hold [CH / SET] key for 2 seconds to exit the SET mode at any time.



This console is designed to automatically obtain the local time by synchronizing with your local time. If you want to use it off line, you can set the time and date manually.

Setting items table

Step	Mode	Setting procedure
1	12/24 hour format	Press [WIND / +] or [NDX / -] key to select 12 or 24 hour format
2	Hour	Press [WIND / +] or [NDX / -] key to adjust the hour
3	Minute	Press [WIND / +] or [NDX / -] key to adjust the minute
4	Year	Press [WIND / +] or [NDX / -] key to adjust the year
5	M-D/D-M format	Press [WIND / +] or [NDX / -] key to select "Month / Day" or "Day / Month" display format
6	Month	Press [WIND / +] or [NDX / -] key to adjust the month
7	Day	Press [WIND / +] or [NDX / -] key to adjust the day
8	Time sync ON/OFF	Press [WIND / +] or [NDX / -] key to enable or disable time sync function If you want to set the time manually, you should set time sync OFF
9	Weekday Language	Press [WIND / +] or [NDX / -] key to select weekday display language





Step	Mode	Setting procedure
10	Temperature unit	Press [WIND / +] or [NDX / -] key to change the rain display unit between °C or °F
11	Wind speed unit	Press [WIND / +] or [NDX / -] key to change the unit in sequence: m/s → km/h → knots → mph
12	Baro unit	Press [WIND / +] or [NDX / -] key to change the unit in sequence: hPa → inHg → mmHg
13	Rain unit	Press [WIND / +] or [NDX / -] key to change the rain display unit between mm or in
14	Light intensity unit	Press [WIND / +] or [NDX / -] key to change the Light intensity unit in sequence: Klux → Kfc → W/m².
15	Channel auto loop	Press [WIND / +] or [NDX / -] key to enable or disable channel auto loop function
16	7-in-1 sensor point to	Press [WIND / +] or [NDX / -] key to select the sensor located hemisphere (e.g. US and EU countries are also "N", Australia is "S")



Console will exit setting mode automatically, if no operation after 60 seconds.

SETTING ALARM TIME

1. In normal time mode, press and hold [ALARM] key for 2 seconds until the alarm hour digit flashes to enter alarm time setting mode.
2. Press [WIND / +] or [NDX / -] key to change the value. Press and hold the key for quick-adjust.
3. Press [ALARM] key again to step the setting value to Minute with the Minute digit flashing.
4. Press [WIND / +] or [NDX / -] key to adjust the value of the flashing digit.
5. Press [ALARM] key to save and exit the setting.
6. When enabled the  icon will be visible on the LCD.

ACTIVATING THE ALARM FUNCTION

1. In normal mode, press [ALARM] key to show the alarm time for 5 seconds.
2. When the alarm time displays, press [ALARM] key again to activate the alarm function.



When clock reaches the alarm time, the alarm function will be triggered.
The alarm can be stopped by either of the following 4 operations

1. After 2 minutes of alarm the alarm will stop automatically while staying activated for the next day.
2. By pressing [SNOOZE / CONTRAST] key to enter snooze mode that will postpone the alarm by 5 minutes.
3. By holding [SNOOZE / CONTRAST] key for 2 seconds to stop the alarm and will activate again in the next day
4. By pressing [ALARM] key to stop the alarm and the alarm will activate again in the next day.

TEMPERATURE & HUMIDITY



The temperature and humidity reading are display on the outdoor and indoor / CH section.

If the reading is below the measurement range, it will show "LO". If reading is above the measurement range, it will show "HI".



FEELS LIKE, HEAT INDEX, WIND CHILL & DEW POINT



Feels like, Heat index, Wind chill & Dew point can be viewed in the OUT temperature section. During normal operation, press [**NDX / -**] key to switch the OUT temperature as below sequence:
 OUT temperature → Feels like → Heat index → Wind chill → Dew point

FEELS LIKE

Feels Like Temperature shows what the outdoor temperature will feel like. It's a collective mixture of Wind Chill factor and the Heat Index. For temperatures in the region between 18.1°C to 25.9°C where both wind and humidity are less significant in affecting the temperature, the device will show the actual outdoor measured temperature as Feels Like Temperature.

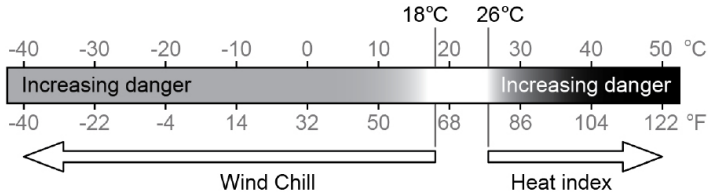

DEW POINT

The dew point is the temperature below which the water vapor in air at constant barometric pressure condenses into liquid water at the same rate at which it evaporates. The condensed water is called dew when it forms on a solid surface. The dew point temperature is determined by the temperature & humidity data from wireless 7-IN-1 sensor.

HEAT INDEX

The heat index which is determined by the wireless 7-IN-1 sensor's temperature & humidity data when the temperature is between 26°C (79°F) and 50°C (120°F).

HEAT INDEX RANGE	WARNING	EXPLANATION
27°C to 32°C (80°F to 90°F)	Caution	Possibility of heat exhaustion
33°C to 40°C (91°F to 105°F)	Extreme caution	Possibility of heat dehydration
41°C to 54°C (106°F to 129°F)	Danger	Heat exhaustion likely
≥55°C (≥130°F)	Extreme danger	Strong risk of dehydration / sun stroke

WIND CHILL

A combination of the wireless 7-IN-1 sensor's temperature and wind speed data determines the current wind chill factor.

WIND

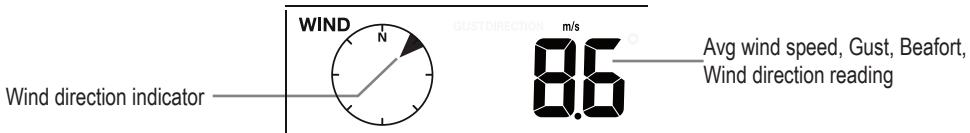



TO SELECT THE WIND DISPLAY MODE

In normal mode, press [WIND / +] key to switch between AVERAGE wind speed, GUST, wind direction and BEAUFORT scale (BFT).

The Beaufort scale is an international scale of wind velocities ranging from 0 (calm) to 12 (Hurricane force).

Beaufort Scale	Description	Wind Speed	Land Condition
0	Calm	< 1 km/h	Calm. Smoke rises vertically.
		< 1 mph	
		< 1 knots	
		< 0.3 m/s	
1	Light air	1.1 ~ 5km/h	Smoke drift indicates wind direction. Leaves and wind vanes are stationary.
		1 ~ 3 mph	
		1 ~ 3 knots	
		0.3 ~ 1.5 m/s	
2	Light breeze	6 ~ 11 km/h	Wind felt on exposed skin. Leaves rustle. Wind vanes begin to move.
		4 ~ 7 mph	
		4 ~ 6 knots	
		1.6 ~ 3.3 m/s	
3	Gentle breeze	12 ~ 19 km/h	Leaves and small twigs constantly moving, light flags extended.
		8 ~ 12 mph	
		7 ~ 10 knots	
		3.4 ~ 5.4 m/s	
4	Moderate breeze	20 ~ 28 km/h	Dust and loose paper raised. Small branches begin to move.
		13 ~ 17 mph	
		11 ~ 16 knots	
		5.5 ~ 7.9 m/s	
5	Fresh breeze	29 ~ 38 km/h	Branches of a moderate size move. Small trees in leaf begin to sway.
		18 ~ 24 mph	
		17 ~ 21 knots	
		8.0 ~ 10.7 m/s	
6	Strong breeze	39 ~ 49 km/h	Large branches in motion. Whistling heard in overhead wires. Umbrella use becomes difficult. Empty plastic bins tip over.
		25 ~ 30 mph	
		22 ~ 27 knots	
		10.8 ~ 13.8 m/s	
7	High wind	50 ~ 61 km/h	Whole trees in motion. Effort needed to walk against the wind.
		31 ~ 38 mph	
		28 ~ 33 knots	
		13.9 ~ 17.1 m/s	
8	Gale	62 ~ 74 km/h	Some twigs broken from trees. Cars veer on road. Progress on foot is seriously impeded
		39 ~ 46 mph	
		34 ~ 40 knots	
		17.2 ~ 20.7 m/s	
9	Strong gale	75 ~ 88 km/h	Some branches break off trees, and some small trees blow over. Construction / temporary signs and barricades blow over.
		47 ~ 54 mph	
		41 ~ 47 knots	
		20.8 ~ 24.4 m/s	
10	Storm	89 ~ 102 km/h	Trees are broken off or uprooted, structural damage likely.
		55 ~ 63 mph	
		48 ~ 55 knots	
11	Violent storm	24.5 ~ 28.4 m/s	Widespread vegetation and structural damage likely.
		103 ~ 117 km/h	
		64 ~ 73 mph	
		56 ~ 63 knots	
		28.5 ~ 32.6 m/s	





Beaufort Scale	Description	Wind Speed	Land Condition
12	Hurricane force	≥ 118 km/h	Severe widespread damage to vegetation and structures. Debris and unsecured objects are hurled about.
		≥ 74 mph	
		≥ 64 knots	
		≥ 32.7m/s	

WEATHER FORECAST

The built-in barometer continually monitors atmospheric pressure. Based on the data collected, it can predict the weather conditions in the forthcoming 12~24 hours within a 30~50km (19~31 miles) radius.

SUNNY	PARTLY CLOUDY	CLOUDY	RAINY	RAINY / STORMY	SNOWY

The accuracy of a general pressure-based weather forecast is about 70% to 75%.

The weather forecast is reflecting the weather situation for next 12~24 hours, it may not necessarily reflect the current situation.



The SNOWY weather forecast is not based on the atmospheric pressure, but based on the temperature of outdoor. When the temperature is below -3°C (26°F), the SNOWY weather icon will be displayed on the LCD.

BAROMETRIC PRESSURE

The atmospheric pressure is the pressure at any location of the earth caused by the weight of the column of air above it. One atmospheric pressure refers to the average pressure and gradually decreases as altitude increases. Meteorologists use barometers to measure atmospheric pressure. Since variation in atmospheric pressure greatly affected by weather, it is possible to forecast the weather by measuring the changes in pressure.

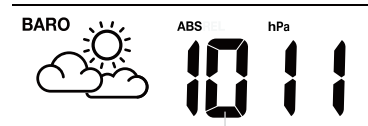

Baro pressure reading

In normal mode, press [BARO] key to switch between ABSOLUTE / RELATIVE barometric pressure.

To set up the relative pressure:

1. Press and hold [BARO] key for 2 seconds to enter relative pressure setting mode.
2. Press [WIND / +] or [NDX / -] key to set the value
3. Press [BARO] key to exit the setting.



RAIN

To select the rainfall display mode
Press [RAIN] key to toggle between:

1. DAILY - the total rainfall from midnight (default)
2. WEEKLY - the total rainfall of the current week
3. MONTHLY- the total rainfall of the current calendar month
4. TOTAL - the total rainfall since the last reset
5. RATE - Current rainfall rate (base on 10 min rain data)

Period of rainfall and rain rate

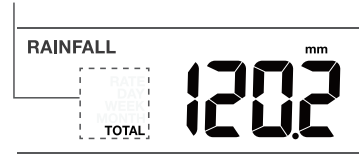

In normal mode, press and hold [Rain] key for 6 seconds to reset all the rainfall records.
To ensure to have correct data, please reset all the rainfall record when you re-install your wireless 7-IN-1 sensor to other location.

LIGHT INTENSITY & UV INDEX

The UV index and light intensity reading show on the bottom right side of the display.



The console can show the different reading's daily MAX / MIN records in memory mode.
To view MAX / MIN records



In normal mode, press [MEM] key on the front side, to check records in below sequence:

Indoor or current CH MAX temperature → Indoor or current CH MIN temperature → Indoor or current CH MAX humidity → Indoor or current CH MIN humidity → outdoor MAX temperature → outdoor MIN temperature → outdoor MAX humidity → outdoor MIN humidity → MAX Feels like temperature → MIN Feels like temperature → MAX heat index temperature → MIN wind chill temperature → MAX dew point temperature → MIN dew point temperature → MAX average wind speed → MAX gust wind → MAX Beaufort → MAX relative baro pressure → MIN relative baro pressure → MAX absolute baro pressure → MIN absolute baro pressure → MAX rain rate → MAX UV index, → MAX light intensity. Then press [MEM] key for back to normal mode.

You can also, press another key to exit memory mode.



Press and hold [MEM] key for 2 seconds to reset the current displayed record.

CALIBRATION

The console is able to calibrate the weather readings:

1. In normal mode, press and hold [CAL] key for 2 seconds to enter the calibration mode as shown on the right.
2. Press [CH / SET] key to select different parameter as sequence: Indoor temperature → Indoor humidity → CH temperature → CH humidity → outdoor temperature → outdoor humidity → wind speed → wind direction → absolute baro pressure → rain gain → UV gain → light intensity gain.
3. While the reading is blinking, press [WIND / +] or [-] key to adjust the offset value.
4. When finished, press [CH / SET] to proceed with next calibration by repeating process 2 - 3 above.
5. To return normal mode, press [CAL] key once.

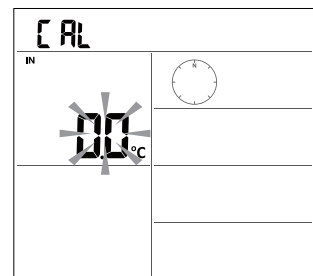

BACK LIGHT

The main unit back light can be adjusted, using the [ON / AUTO] sliding switch to select the Appropriate brightness:
Slide to the [ON] position to set the back light to normal brightness.
Slide to the [AUTO] position to set the back light brightness that according to ambient light level.

SET LCD DISPLAY CONTRAST

In normal mode, press [SNOOZE / CONTRAST] key to adjust LCD contrast for best viewing on table stand or wall mounted.

7. MAINTENANCE

BATTERY REPLACEMENT

When low battery indicator “” is displayed in Out or CH section of the LCD display, it indicates that the wireless 7-in-1 or current channel sensor battery power give wireless sensor shown is low respectively. Please replace with new batteries.

WIRELESS 7-IN-1 SENSOR MAINTENANCE

REPLACE THE WIND CUP

1. Remove rubber cap and Unscrew
2. Remove the wind cup for replacement

CLEANING THE UV SENSOR AND CALIBRATION

- For precision UV measurement, gentle clean the UV sensor cover lens with damp micro-fiber cloth.
- Over time, the UV sensor will naturally degrade. The UV sensor can be calibrated with a utility grade UV meter, please refer to Calibration section in previous page for about the UV sensor calibration.

REPLACE THE WIND VANE

Unscrew and remove the wind vane for replacement

CLEANING THE RAIN COLLECTOR

1. Rotate the rain collector by turning it 30° anti-clockwise.
2. Gently remove the rain collector.
3. Clean and remove any debris or insects.
4. Install the collector when it is clean and fully dried.

CLEANING HYGRO-THERMO SENSOR

1. Remove the 2 screws at the bottom of the radiation shield.
2. Gently pull out the bottom 4 shields.
3. Carefully remove any dirt or insects on the sensor and ventilation fan (do not let the sensors inside get wet).
4. Clean the shield with water to remove any dirt or insects.
5. Install all the parts back when they are clean and fully dried.

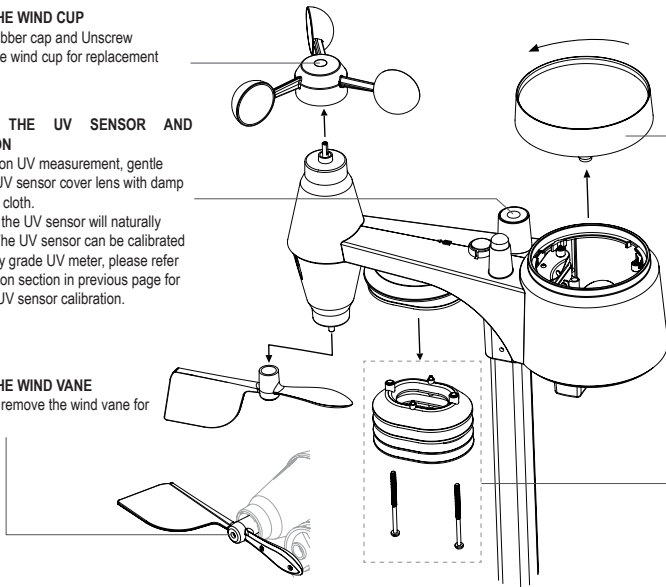

9 TROUBLESHOOTING

Problems	Solution
Strange or no measurement of Rain Sensor	<ol style="list-style-type: none"> 1. Check the drain hole in the rain collector. 2. Check the balance indicator.
Strange or no measurement of Thermo / Hygro Sensor	<ol style="list-style-type: none"> 1. Check the radiation shield. 2. Check the sensor casing.
Strange or no measurement of Wind Speed and Direction	<ol style="list-style-type: none"> 1. Check wind cups (Anemometer). 2. Check the wind vane.
<p>☹ and --- (Signal lost for 15 minutes)</p> <p>☹ and Er (Signal lost for 1 hour)</p>	<ol style="list-style-type: none"> 1. Relocate the console and 7-IN-1 sensor closer to each other. 2. Make sure the console is placed away from other electronic Appliances that may interfere with the wireless communication (TVs, computers, microwaves). 3. If problem continues, reset both console and 7-IN-1 sensor.
Out temperature reading too high in the day time	Make certain that the sensor array is not too close to heat generating sources or structures, such as buildings, pavement, walls or air conditioning units.
Some condensation beneath the UV sensor may occur overnight	This will disappear when temperature rises up under the sun and will not affect the performance of the unit.
No Wi-Fi connection	<ol style="list-style-type: none"> 1. Check for Wi-Fi symbol on the display, it should be always on. 2. Make sure you connect to 2.4G band but not 5G band of your Wi-Fi router.
Temperature or humidity not accurate	<ol style="list-style-type: none"> 1. Do not place your console or sensor close to the heat source 2. If the sensor still not accurate adjust the value in calibration mode.

8. SPECIFICATIONS

Indoor console unit

General Specification	
Dimensions (W x H x D)	130 x 112 x 27.5mm (5.1 x 4.4 x 1.1 in)
Weight	220g (with batteries)
Main power	DC 5V, 1A adaptor
Backup battery	CR2032 (excluded)
Operating temperature range	-5°C ~ 50°C
Operating Humidity range	10~90% RH
Support sensors	- 1 Wireless 7-in-1 sensor (included)
RF frequency (Depend on country version)	868Mhz (EU or UK version) /
Time Related Function Specification	
Time display	HH: MM
Hour format	12hr AM / PM or 24 hr
Date display	DD / MM or MM / DD
Time synchronize method	Through the server to get the local time of the console location
Weekday languages	EN / DE / FR / ES / IT / NL / RU
BAROMETER	
Barometer unit	hPa, inHg and mmHg



Accuracy	(700 ~ 1100hPa \pm 5hPa) / (540 ~ 696hPa \pm 8hPa) (20.67 ~ 32.48inHg \pm 0.15inHg) / (15.95 ~ 20.55inHg \pm 0.24inHg) (525 ~ 825mmHg \pm 3.8mmHg) / (405 ~ 522mmHg \pm 6mmHg) Typical at 25°C (77°F)
Resolution	1 hPa / inHg is 2 decimal place / mmHg is 1 decimal place
In Temperature	
Temperature unit	°C and °F
Accuracy	<0°C or >40°C \pm 2°C (<32°F or >104°F \pm 3.6°F) 0~40°C \pm 1°C (32~104°F \pm 1.8°F)
Resolution	°C / °F (1 decimal place)
In Humidity	
Humidity unit	%
Accuracy	1 ~ 20% RH \pm 6.5% RH @ 25°C (77°F) 21 ~ 80% RH \pm 3.5% RH @ 25°C (77°F) 81 ~ 99% RH \pm 6.5% RH @ 25°C (77°F)
Resolution	1%
Out Temperature	
Temperature unit	°C and °F
Accuracy	5.1 ~ 60°C \pm 0.4°C (41.2 ~ 140°F \pm 0.7°F) -19.9 ~ 5°C \pm 1°C (-3.8 ~ 41°F \pm 1.8°F) -40 ~ -20°C \pm 1.5°C (-40 ~ -4°F \pm 2.7°F)
Resolution	°C / °F (1 decimal place)
Out Humidity	
Humidity unit	%
Accuracy	1 ~ 20% RH \pm 6.5% RH @ 25°C (77°F) 21 ~ 80% RH \pm 3.5% RH @ 25°C (77°F) 81 ~ 99% RH \pm 6.5% RH @ 25°C (77°F)
Resolution	1%
Rain	
Rainfall unit	mm and in
Rain rate unit	mm/h and in/h
Accuracy	Greater of +/- 7% or 1 tip
Resolution	0.4 mm (0.0157 in)
Wind	
Wind speed unit	mph, m/s, km/h, knots
Range	0~112mph, 50m/s, 180km/h, 97knots
Accuracy (wind speed)	< 5m/s: +/- 0.5m/s; > 5m/s: +/- 6%
Resolution (wind speed)	0.1mph or 0.1knot or 0.1m/s
Resolution (wind direction)	16 or 360 degree
UV Index	
Range	0~16
Resolution	1 decimal place
Light Intensity	
Light intensity unit	Klux, Kfc and W/m ²
Range	0~200Klux
Resolution	2 decimal place
Wi-Fi Communication Specification	
Standard	802.11 b/g/n





Operating frequency :	2.4GHz
APP Specification	
Support APP	- Tuya smart - Smart Life
Supported platform of APP	Android smart phone iPhone

Wireless 7-in-1 outdoor station

Dimensions (W x H x D)	343.5 x 393.5 x 136mm (13.5 x 15.5 x 5.35in) installed mounting
Weight	757g (with batteries)
Main power	3 x AA size 1.5V batteries (Excluded) (Lithium batteries recommended)
Weather data	Temperature, Humidity, Wind speed, Wind direction, Rainfall, UV and light intensity
RF transmission range	150m
RF frequency (depend on country version)	868Mhz (EU, UK)
Transmission interval	60 seconds for temperature and humidity 12 seconds for Wind, rain, UV and light intensity
Operating range	-40 ~ 60°C (-40 ~ 140°F) Lithium batteries required
Operating humidity range	1 ~ 99% RH



FRANÇAIS

TABLE DES MATIÈRES

1. INTRODUCTION.....	47
2. APERÇU DU PRODUIT.....	48
3. INSTALLATION DU WS5400	49
4. UTILISATION DE L'APPLICATION SMARTLIFE	53
5. MISE À JOUR DU WS5400 (MICROLOGICIEL)	58
6. RÉGLAGES ET FONCTIONS DE LA CONSOLE.....	58
7. MAINTENANCE	64
8. CARACTÉRISTIQUES TECHNIQUES	66

À PROPOS DU MANUEL UTILISATEUR



Ce symbole représente un avertissement. Pour garantir une utilisation sûre, respectez toujours les instructions décrites dans cette documentation.



Ce symbole est suivi d'un conseil d'utilisation.

1. INTRODUCTION

Merci d'avoir choisi l'Alecto WS5400, station météo 7 en 1.

Le WS5400 dispose d'un module Wi-Fi et est compatible avec la plateforme Smartlife.

L'unité extérieure est une station 7 en 1 qui capte la température, l'humidité, la vitesse et la direction du vent, la pluie, les rayons UV et l'intensité lumineuse. Les données mesurées par les capteurs sont transmises à l'unité d'affichage.

Grâce à l'application Smartlife, vous pouvez surveiller les données météorologiques recueillies par l'unité intérieure et extérieure. La plateforme Smartlife permet au WS5400 de se connecter à des milliers d'autres produits intelligents et de déclencher des scénarios basés sur des données en temps réel.

L'unité intérieure reçoit les données mesurées de l'unité extérieure et possède également son propre capteur de température, d'humidité et de pression atmosphérique. Les données mesurées sont affichées de manière claire et ordonnée.

Remarque :

Ce manuel d'instructions contient des informations utiles sur l'utilisation et l'entretien appropriés de ce produit. Veuillez lire ce manuel dans son intégralité afin de comprendre et de profiter pleinement de ses fonctionnalités, et conservez-le à portée de main pour une utilisation ultérieure.

2. APERÇU DU PRODUIT

AFFICHAGE

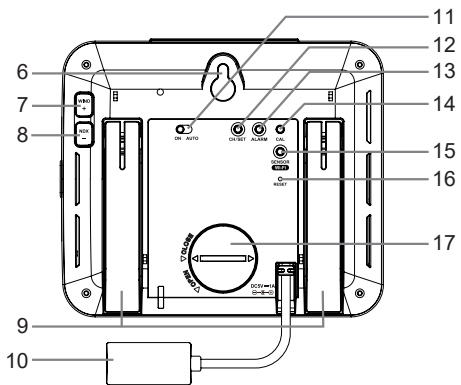
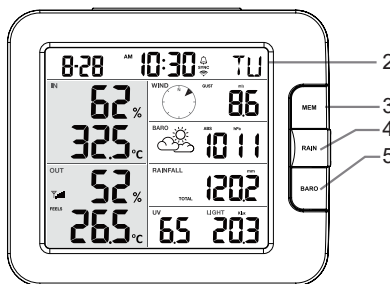
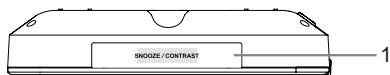

- 1. Touche RÉPÉTITION/CONTRASTE
- 2. Affichage LCD
- 3. Touche MÉMOIRE
- 4. Touche PLUIE
- 5. Touche BAROMÈTRE
- 6. Trou pour montage mural
- 7. Touche VENT / +
- 8. Touche NDX / -
- 9. Support de table
- 18. Heure et date
- 19. Température et humidité intérieures
- 20. Température et humidité extérieures
- 21. VENT, BAROMÈTRE, PLUIE, UV et intensité lumineuse

- 10. Prise d'alimentation
- 11. Interrupteur coulissant MARCHE / AUTO
- 12. Touche CH / RÉGLAGE
- 13. Touche ALARME
- 14. Touche d'étalonnage
- 15. Touche CAPTEUR / Wi-Fi
- 16. Touche de réinitialisation
- 17. Couverture du compartiment à piles

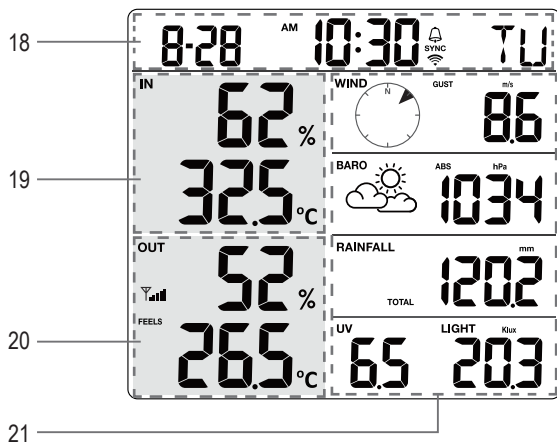

MATRICE DE CAPTEURS SANS FIL 7-EN-1

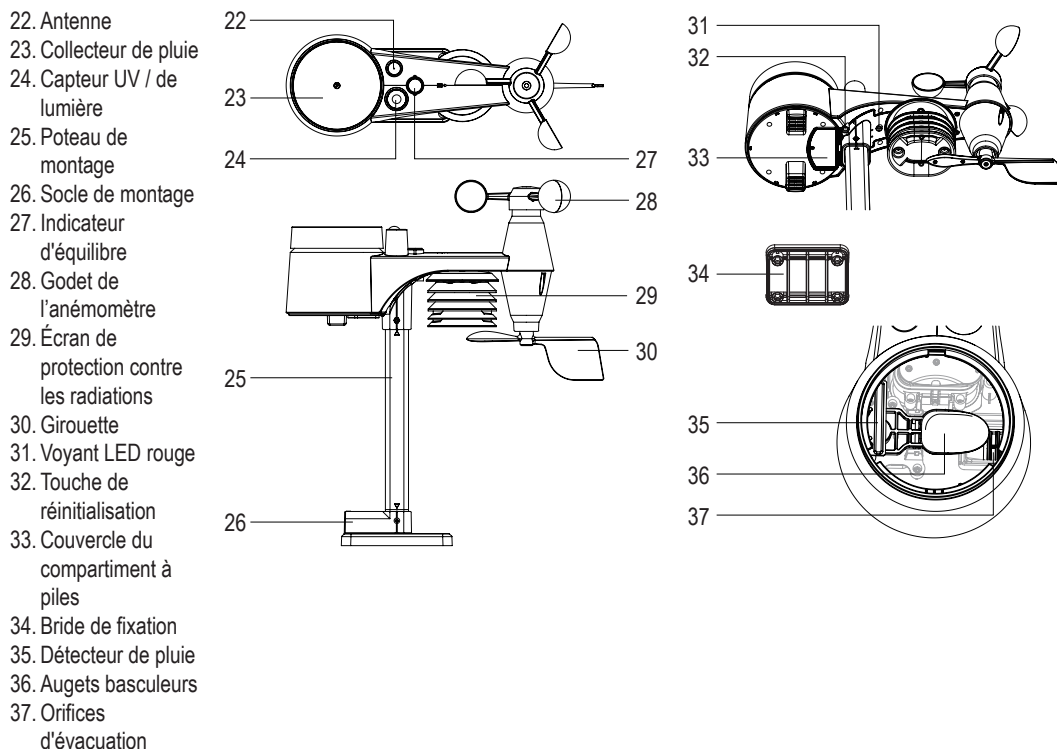

3. INSTALLATION DU WS5400

VÉRIFICATION PRÉALABLE

Avant d'installer définitivement votre station météo, nous recommandons à l'utilisateur de faire fonctionner la station météo à un endroit facile d'accès. Cela vous permettra de vous familiariser avec les fonctions de la station météorologique et les procédures d'étalonnage, afin de garantir son fonctionnement adéquat avant de l'installer définitivement.

CHOIX DU SITE

Avant d'installer la matrice de capteurs, veuillez tenir compte des éléments suivants :

1. Le pluviomètre doit être nettoyé tous les 3 mois.
2. Les piles doivent être remplacées environ tous les ans. Nous recommandons l'utilisation de piles au lithium pour de meilleures performances.
3. Évitez le transfert de chaleur par rayonnement par les bâtiments et structures adjacents. Idéalement, le réseau de capteurs doit être installé à 1,5 m (5 po) de tout bâtiment, structure, sol ou toit.
4. Choisissez un espace ouvert en plein soleil sans aucune obstruction de la pluie, du vent et du soleil.
5. La portée de transmission entre le réseau de capteurs et la console d'affichage peut atteindre 100 m en visibilité directe, à condition qu'il n'y ait pas d'obstacle entre les deux ou à proximité. Vérifiez la qualité du signal pour assurer une bonne réception.

INSTALLATION DES PILES DE L'UNITÉ EXTÉRIEURE

Dévissez le couvercle du compartiment à piles situé au bas de l'appareil et insérez les piles en respectant la polarité +/- indiquée. Vissez fermement le couvercle du compartiment à piles après avoir placé les piles.



Remarque :

Le voyant rouge (10) commence à clignoter, et ce toutes les 12 secondes.

La re-synchronisation doit être effectuée manuellement chaque fois que vous avez changé les piles du capteur sans fil.

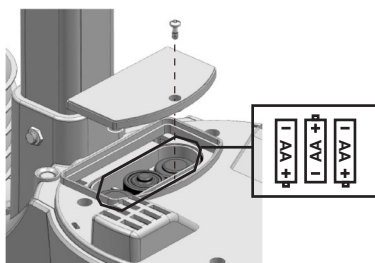

INSTALLATION DU POTEAU DE MONTAGE

1. Insérez le côté supérieur du poteau dans le trou carré du capteur météorologique.



Assurez-vous que le poteau et l'indicateur du capteur sont alignés.

2. Placez l'écrou dans le trou hexagonal du capteur, puis insérez la vis de l'autre côté et serrez-la à l'aide du tournevis.

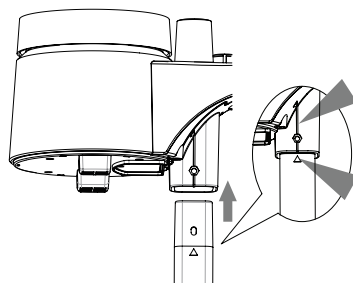

3. Insérez l'autre côté du poteau dans le trou carré du support en plastique.



Alignez le marquage du poteau et du support.

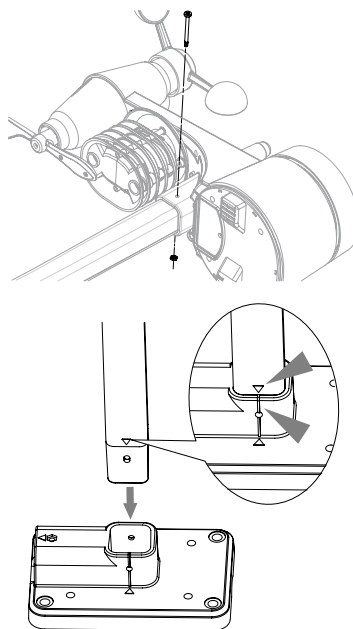

4. Placez l'écrou dans le trou hexagonal du capteur, puis insérez la vis de l'autre côté et serrez-la à l'aide du tournevis.

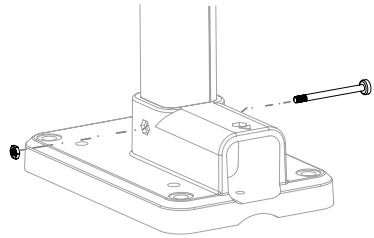

5. Montez l'unité extérieure sans fil avec l'extrémité de l'anémomètre pointant vers le nord pour orienter correctement la direction de la girouette.

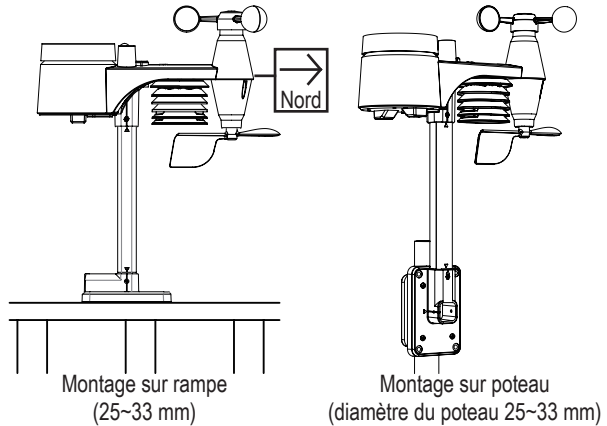

6. Lors du montage sur un poteau. Fixez le support de montage installé verticalement et l'étrier fourni au poteau à l'aide des vis fournies.

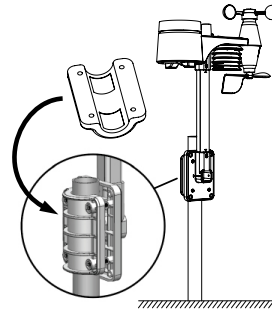

Installez le capteur extérieur sans fil WS5400 à au moins 1,5 m du sol pour obtenir des mesures du vent plus sûres et plus précises.

Installez le capteur extérieur sans fil WS5400 aussi bas que possible pour obtenir des mesures précises de la pluie et du vent.

Installez le capteur extérieur sans fil WS5400 avec les capteurs de vent orientés vers le nord. Voir le point 5 de la section Installation du poteau de montage.

Choisissez une zone ouverte à portée de l'affichage

INSTALLATION DES PILES DE L'UNITÉ INTÉRIEURE

La pile de secours alimente la console pour conserver l'heure et la date, les enregistrements max/min et la valeur d'étalement.

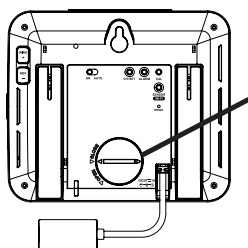

Étape 1	Étape 2	Étape 3
Retirez le couvercle du compartiment à piles de la console à l'aide d'une pièce de monnaie	Insérez une nouvelle pile bouton CR2032	Remettez le couvercle du compartiment à piles en place.

La pile de secours peut sauvegarder : Heure et date, enregistrements Max/Min et valeur d'étalement.

La mémoire intégrée peut sauvegarder : les paramètres de connexion.

Veuillez toujours retirer la pile de secours si vous ne comptez pas utiliser l'appareil pendant un certain temps. N'oubliez pas que même lorsque l'appareil n'est pas utilisé, certains paramètres, tels que l'horloge, l'étalement et les enregistrements dans sa mémoire, continuent de décharger la pile de secours.

ALLUMAGE DE L'ÉCRAN

1. Branchez le bloc d'alimentation pour mettre la console sous tension.
2. Une fois la console mise sous tension, tous les segments de l'écran LCD s'affichent.
3. La console passe automatiquement en mode AP et en mode de synchronisation des capteurs.

SYNCHRONISATION MANUELLE DE L'UNITÉ INTÉRIEURE ET EXTÉRIEURE

Appuyez une fois sur la touche [Sensor / Wi-Fi] pour que la console passe en mode de synchronisation des capteurs (le numéro de canal clignote), et la console réenregistrera tous les capteurs qui ont déjà été appairés avec elle auparavant.

La re-synchronisation doit être effectuée manuellement chaque fois que vous avez changé les piles du capteur sans fil.

1. Remplacez toutes les piles du capteur par des piles neuves.
2. Appuyez sur la touche [Sensor / Wi-Fi] de la console pour accéder au mode de synchronisation des capteurs.
3. La console enregistre à nouveau le capteur après le remplacement de ses piles (environ 1 minute).

DÉSACTIVER LA CONNEXION DU CAPTEUR

L'utilisateur peut supprimer manuellement n'importe quel capteur de la console.

1. Appuyez sur la touche [CH / SET] jusqu'à ce que la console affiche l'écran du capteur sélectionné.
2. Appuyez sur la touche [REFRESH] et maintenez-la enfoncée pendant 10 secondes, jusqu'à ce que ses lectures soient remises à zéro « -- , -°C -- % » s'affiche.



PUISSANCE DU SIGNAL DU CAPTEUR SANS FIL

1. L'écran de la console indique la puissance du signal du ou des capteurs sans fil, conformément au tableau ci-dessous :

Puissance du signal du capteur extérieur 7-en-1			
Puissance du signal du capteur extérieur 7-en-1			
	Aucun signal	Signal faible	Bon signal

- Si le signal s'est interrompu et ne se rétablit pas dans les 15 minutes, l'icône du signal disparaît. La température et l'humidité affichent « Er » pour le canal correspondant.
- Si le signal ne se rétablit pas dans les 48 heures, l'affichage « Er » devient permanent. Vous devez remplacer les piles, puis appuyer sur la touche [Sensor / Wi-Fi] pour apparaître à nouveau le capteur.

RÉINITIALISATION AUX PARAMÈTRES D'USINE

Unité d'affichage intérieure

Pour réinitialiser la console et recommencer, appuyez une fois sur la touche [RESET] ou retirez la pile de secours, puis débranchez l'adaptateur. Pour reprendre les réglages d'usine et supprimer toutes les données, appuyez sur la touche [RESET] et maintenez-la enfoncée pendant 6 secondes.

Unité d'affichage extérieure

Pour réinitialiser l'unité extérieure, appuyez une fois sur la touche [RESET] ou retirez la pile de secours. Pour reprendre les réglages d'usine et supprimer toutes les données, appuyez sur la touche [RESET] et maintenez-la enfoncée pendant 6 secondes.

4. UTILISATION DE L'APPLICATION SMARTLIFE

La console fonctionne avec l'appareil Smart Life pour les téléphones intelligents Android et iOS.

- Scanner le code QR pour aller à la page de téléchargement de Smart Life
- Téléchargez Smart Life sur Google Play ou Apple APP store.
- Installez l'APP Smart Life.
- Suivez les instructions pour créer votre propre compte en utilisant votre numéro de téléphone ou votre adresse électronique.
- Une fois l'enregistrement du compte terminé, l'écran d'accueil s'affiche.



Smart Life pour
Android / iPhone

Aucun code d'enregistrement n'est nécessaire si la méthode par e-mail est choisie.

L'application peut faire l'objet de modifications sans préavis.



Vous serez peut-être invité à autoriser l'application à accéder à votre position. Cela permettra à l'application de vous donner des informations générales sur la météo dans votre région. L'application fonctionnera toujours si vous n'autorisez pas cet accès.

CONNECTER LA STATION MÉTÉOROLOGIQUE AU RÉSEAU WI-FI

- Appuyez sur la touche [SENSOR / Wi-Fi] et maintenez-la enfoncée pendant 6 secondes pour passer en mode AP manuellement, indiqué par le clignotement de AP et de . Lorsque la console est mise sous tension pour la première fois, elle entre automatiquement en mode AP et y reste.
- Ouvrez l'application Smart Life et suivez les instructions pour connecter la station météo à votre réseau Wi-Fi.
- La console quittera automatiquement le mode AP et reviendra au fonctionnement normal une fois qu'elle sera connectée au routeur Wi-Fi.



Étape 1 : Sur l'écran d'accueil, appuyez sur le bouton  dans le coin supérieur droit pour ajouter votre console.

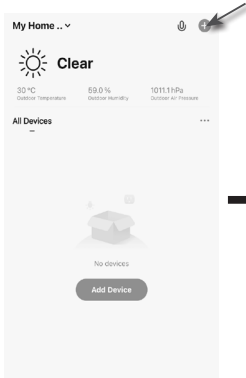

Étape 2 : Sur l'écran « Add Manually » (Ajouter manuellement), choisissez « Sensors » (Capteurs) dans la barre de menu de gauche, puis sélectionnez « Temperature and Humidity Sensor (Wi-Fi) » (Capteur de température et d'humidité (Wi-Fi)).



Étape 3 : Assurez-vous de sélectionner le réseau 2.4G et entrez votre mot de passe Wi-Fi, puis appuyez sur « Next » (Suivant).

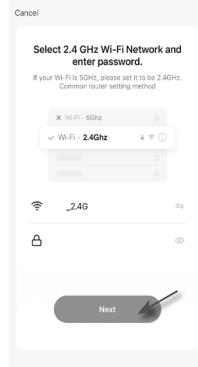

Étape 6 : Une fois cette étape réussie, l'icône de la console s'affiche, et vous pouvez personnaliser ses informations.



Étape 5 : Un scan automatique s'effectue, suivi de l'enregistrement de votre appareil.

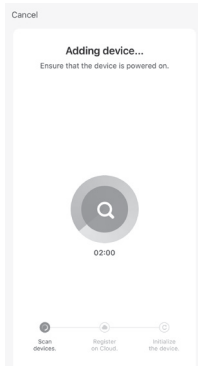

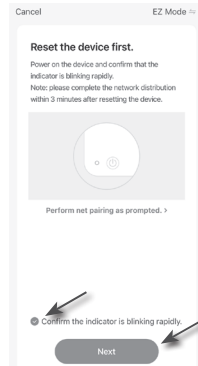

Étape 4 : Confirmez que votre appareil est en « mode AP » et appuyez sur « Next » (Suivant).

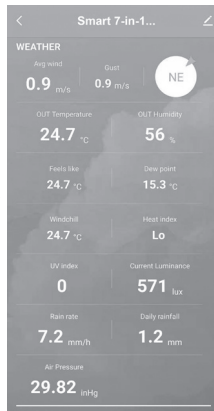
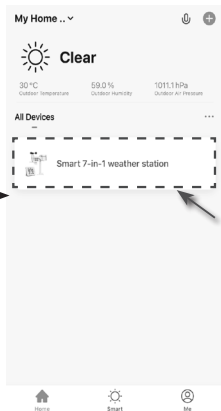

Étape 7 : La console apparaît sur votre écran d'accueil. Appuyez pour voir les relevés.



 La station météo intelligente ne peut se connecter qu'à un réseau Wi-Fi 2.4G

 Activez les informations de localisation dans votre appareil mobile lorsque vous ajoutez votre console à l'application.

APERÇU DE L'ÉCRAN DU SMARTLIFE WS5400

L'écran d'accueil de l'appareil peut afficher les relevés des canaux IN, OUT et (CH). Vous pouvez également toucher l'icône du haut et du bas pour accéder à d'autres fonctions.

1. Icône de retour pour revenir à la page d'accueil de l'application
2. Icône de gestion du dispositif pour la fonction avancée et la mise à jour du micrologiciel
3. Section des lectures extérieures
4. Section des lectures intérieures
5. Section des lectures CH1 ~ CH3 (Lorsque plusieurs capteurs sont installés)
6. Icône MAX / MIN, appuyez dessus pour afficher la page MAX / MIN
7. Icône de graphique d'historique
8. Icône de paramètres

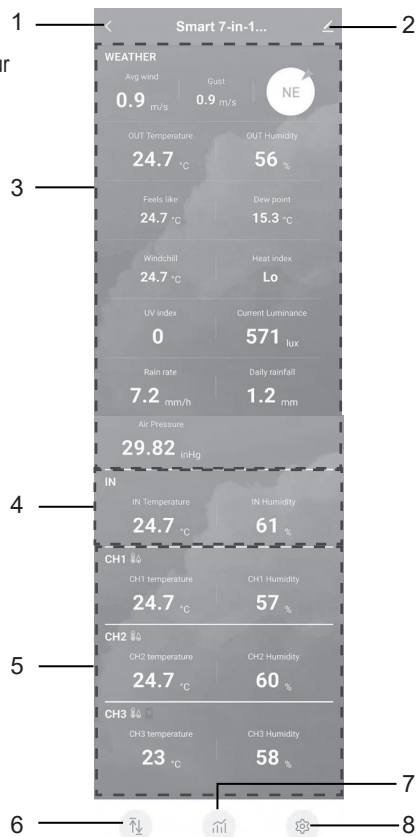

Appuyez sur l'icône MAX / MIN pour accéder à la page des enregistrements max / min.



Appuyez sur l'icône de graphique d'historique pour accéder à la page de graphique d'historique.

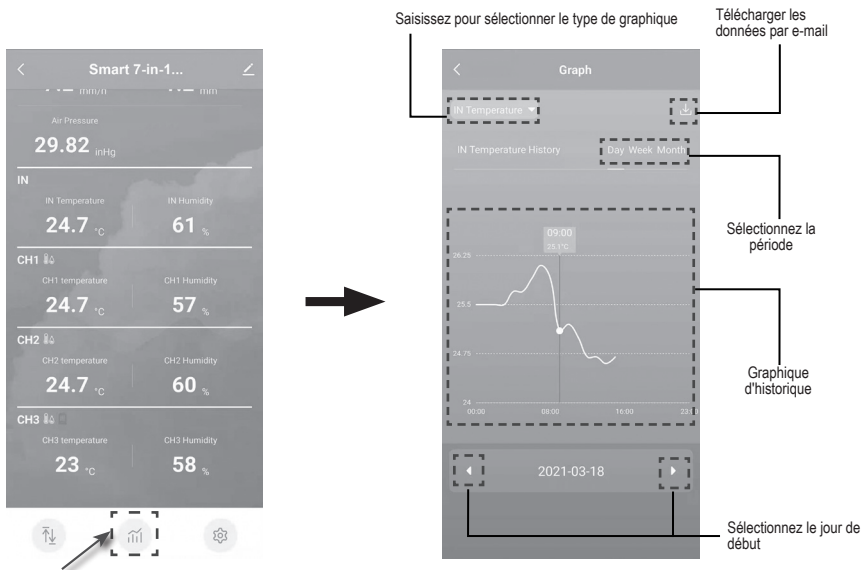

Appuyez sur l'icône de réglage, puis sur la rangée des unités pour définir l'unité d'affichage dans les pages de cet appareil de l'application.

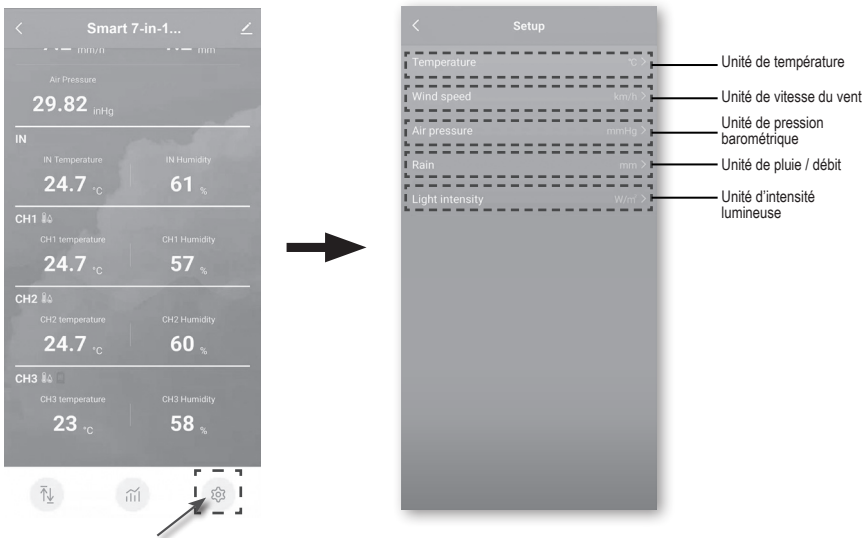



AUTOMATISATION AVEC LES AUTRES DISPOSITIFS (IOT) À L'AIDE DE SMART LIFE

Grâce à l'application Smart Life, vous pouvez utiliser les données du WS5400, telles que la température et l'humidité, pour contrôler automatiquement d'autres appareils compatibles avec Smart Life.

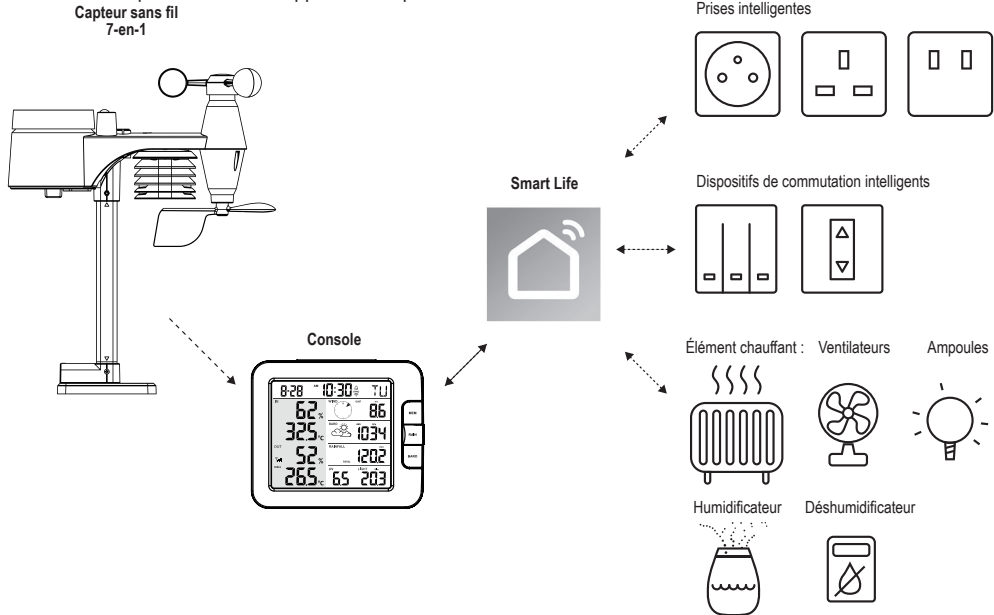

Cela peut être mis en place en créant des scénarios intelligents dans l'application Smart Life. Lorsqu'une condition spécifique est remplie, elle déclenche des actions dans d'autres produits intelligents fonctionnant avec Smart life.



Étape 1 :

Appuyez sur l'icône « Smart » à l'écran d'accueil et suivez les instructions pour définir les conditions et les tâches.

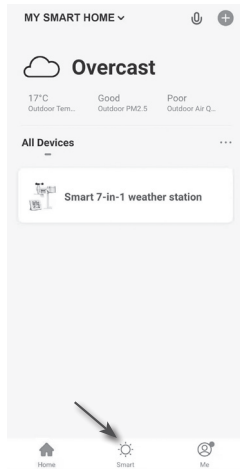

Étape 2 :

Appuyez sur l'icône « + ».

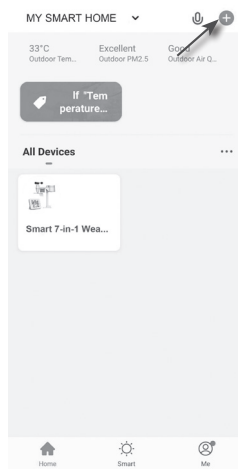

Étape 3 :

Appuyez sur l'une des balises ci-dessous pour définir différentes conditions de déclenchement.

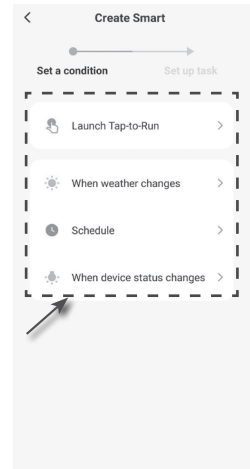

Toute tâche requise ou effectuée par des dispositifs tiers est au choix et aux risques de l'utilisateur.





5. MISE À JOUR DU WS5400 (MICROLOGICIEL)

La console peut être mise à jour via votre réseau Wi-Fi. Si un nouveau micrologiciel est disponible, une notification ou un message contextuel s'affiche sur votre téléphone mobile lorsque vous ouvrez l'application. Suivez les instructions de l'application pour effectuer la mise à jour.

80%



1. Pendant le processus de mise à jour, la console affiche le pourcentage de progression au milieu de l'écran. Une fois la mise à jour terminée, l'écran de la console se réinitialise et revient en mode normal.
2. Veuillez maintenir la connexion électrique pendant le processus de mise à jour du micrologiciel.
3. Veuillez vous assurer que la connexion Wi-Fi de votre console est stable.
4. Lorsque le processus de mise à jour commence, n'utilisez pas la console jusqu'à ce que la mise à jour soit terminée.
5. Les paramètres et les données peuvent s'effacer pendant la mise à jour.
6. Pendant la mise à jour du micrologiciel, la console s'arrête pour télécharger les données sur le serveur du cloud. Elle se reconnecte à votre routeur Wi-Fi et télécharge à nouveau les données une fois la mise à jour du micrologiciel réussie. Si la console ne peut pas se connecter à votre routeur, veuillez accéder à la page SETUP pour reprendre la configuration.
7. Si la mise à jour du micrologiciel échoue, appuyez simultanément sur les touches [ALARM] et [CAL] et maintenez-les enfoncées pendant 10 secondes pour revenir à la version originale, puis recommencez la procédure de mise à jour.

6. RÉGLAGES ET FONCTIONS DE LA CONSOLE

Le mode de réglage permet de régler l'heure, la date, l'unité de mesure et d'autres fonctions.

Utilisez les touches ci-dessous pour faire défiler le menu de configuration, modifier les valeurs et confirmer les modifications.

Appuyez sur la touche [CH / SET] et maintenez-la enfoncée pendant 2 secondes pour accéder au mode de réglage.



Appuyez brièvement sur la touche [CH / SET] pour passer à prochaine étape de réglage.

Appuyez sur la touche [WIND / +] ou [NDX / -] pour modifier la valeur. Appuyez sur la touche et maintenez-la enfoncée pour un ajustement rapide

Appuyez sur la touche [CH / SET] et maintenez-la enfoncée pendant 2 secondes pour quitter le mode de réglage à tout moment.



Cette console est conçue pour obtenir automatiquement l'heure locale via la synchronisation avec votre heure locale. Si vous souhaitez l'utiliser hors ligne, vous pouvez régler l'heure et la date manuellement.

Table des éléments de réglage

Étape	Mode	Procédure de réglage
1	12/24 hour format (Format 12/24 heures)	Appuyez sur la touche [WIND / +] ou [NDX / -] pour sélectionner le format 12 ou 24 heures.
2	Heure	Appuyez sur la touche [WIND / +] ou [NDX / -] pour régler les heures.
3	Minute	Appuyez sur la touche [WIND / +] ou [NDX / -] pour régler les minutes.
4	Année	Appuyez sur la touche [WIND / +] ou [NDX / -] pour régler les années.
5	Format M-J/J-M	Appuyez sur la touche [WIND / +] ou [NDX / -] pour sélectionner le format d'affichage « Mois / Jour » ou « Jour / Mois ».
6	Mois	Appuyez sur la touche [WIND / +] ou [NDX / -] pour régler les mois.
7	Jour	Appuyez sur la touche [WIND / +] ou [NDX / -] pour régler les jours.





Étape	Mode	Procédure de réglage
8	Activer/désactiver la synchronisation de l'heure	Appuyez sur la touche [WIND / +] ou [NDX / -] pour activer ou désactiver la fonction de synchronisation de l'heure. Si vous voulez régler l'heure manuellement, vous devez régler la synchronisation de l'heure sur OFF.
9	Langue d'affichage du jour de la semaine	Appuyez sur la touche [WIND / +] ou [NDX / -] pour sélectionner la langue d'affichage des jours de la semaine.
10	Unité de température	Appuyez sur la touche [WIND / +] ou [NDX / -] pour changer l'unité d'affichage de la pluie entre °C et °F.
11	Unité de vitesse du vent	Appuyez sur la touche [WIND / +] ou [NDX / -] pour changer l'unité de manière séquentielle : m/s → km/h → nœuds → mph
12	Unité Baro	Appuyez sur la touche [WIND / +] ou [NDX / -] pour changer l'unité de manière séquentielle : hPa → inHg → mmHg
13	Unité de pluie	Appuyez sur la touche [WIND / +] ou [NDX / -] pour changer l'unité d'affichage de la pluie entre mm et po.
14	Unité d'intensité lumineuse	Appuyez sur la touche [WIND / +] ou [NDX / -] pour changer l'unité d'intensité lumineuse dans la séquence : Klux → Kfc → W/m ² .
15	Canal en boucle automatique	Appuyez sur la touche [WIND / +] ou [NDX / -] pour activer ou désactiver la fonction de Canal en boucle automatique.
16	Capteur 7-en-1 tourné vers	Appuyez sur la touche [WIND / +] ou [NDX / -] pour sélectionner l'hémisphère dans lequel se trouve le capteur (par exemple, les pays des États-Unis et de l'Union européenne sont également désignés par « N », l'Australie par « S »).



La console quitte automatiquement le mode de réglage si aucune opération n'est effectuée au bout de 60 secondes.



RÉGLAGE DE L'HEURE D'ALARME

1. En mode heure normale, appuyez sur la touche [ALARM] et maintenez-la enfoncée pendant 2 secondes jusqu'à ce que le chiffre des heures de l'alarme clignote pour passer en mode de réglage de l'heure d'alarme.
2. Appuyez sur la touche [WIND / +] ou [NDX / -] pour modifier la valeur. Appuyez sur la touche et maintenez-la enfoncée pour un ajustement rapide
3. Appuyez à nouveau sur la touche [ALARM] pour faire passer la valeur de réglage aux minutes, avec le chiffre des minutes qui clignote.
4. Appuyez sur la touche [WIND / +] ou [NDX / -] pour régler la valeur du chiffre clignotant.
5. Appuyez sur la touche [ALARM] pour enregistrer et quitter le réglage.
6. En cas d'activation, l'icône  est visible à l'écran LCD.

ACTIVATION DE LA FONCTION D'ALARME

1. En mode normal, appuyez sur la touche [ALARM] pour afficher l'heure d'alarme pendant 5 secondes.
2. Lorsque l'heure d'alarme s'affiche, appuyez à nouveau sur la touche [ALARM] pour activer la fonction d'alarme.

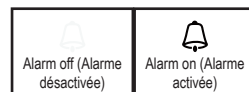

Lorsque l'horloge atteint l'heure d'alarme, la fonction d'alarme se déclenche.

L'alarme peut être arrêtée par l'une des 4 opérations suivantes





1. Au bout de 2 minutes, l'alarme s'arrête automatiquement tout en restant activée pour le jour suivant.
2. En appuyant sur la touche [SNOOZE / CONTRASTE], vous accédez au mode « snooze » (répétition) qui repousse l'alarme de 5 minutes.
3. En maintenant la touche [SNOOZE / CONTRASTE] enfoncée pendant 2 secondes, l'alarme s'arrête et se déclenche à nouveau le jour suivant.
4. En appuyant sur la touche [ALARM] pour arrêter l'alarme, elle se réactivera le jour suivant.

TEMPÉRATURE ET HUMIDITÉ



Les relevés de température et d'humidité s'affichent dans la section extérieure et intérieure / CH. Si la valeur est inférieure à la plage de mesure, l'écran affiche « LO ». Si la valeur est supérieure à la plage de mesure, l'écran affiche « LO ».

SENSATION, INDICE DE CHALEUR, REFROIDISSEMENT ÉOLIEN ET POINT DE ROSÉE



(Feels like, Heat index, Wind chill & Dew point) Température ressentie, indice de chaleur, refroidissement éolien et point de rosée est visible dans la section Température extérieure. Pendant le fonctionnement normal, appuyez sur la touche [NDX / -] pour changer la température extérieure selon la séquence ci-dessous :
 Température extérieure → Température ressentie → Indice de chaleur →
 Refroidissement éolien → Point de rosée

RESSENTIE

La température ressentie indique la température extérieure ressentie. C'est un mélange collectif du facteur de refroidissement éolien et de l'indice de chaleur. Pour les températures comprises entre 18,1 °C et 25,9 °C, où le vent et l'humidité ont moins d'influence sur la température, l'appareil affiche la température extérieure réelle mesurée comme Température ressentie.

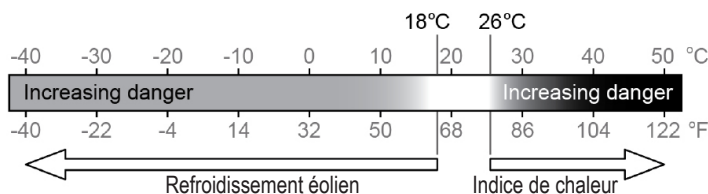

POINT DE ROSÉE

Le point de rosée est la température en dessous de laquelle la vapeur d'eau de l'air à pression barométrique constante se condense en eau liquide au même rythme qu'elle s'évapore. L'eau condensée est appelée rosée lorsqu'elle se forme sur une surface solide.

La température du point de rosée est déterminée par les données de température et d'humidité du capteur sans fil 7-IN-1.

INDICE DE CHALEUR

L'indice de chaleur qui est déterminé par les données de température et d'humidité du capteur sans fil 7-IN-1 lorsque la température est comprise entre 26° C (79° F) et 50° C (120°F).

PLACE D'INDICE DE CHALEUR	AVERTISSEMENT	EXPLICATION
27° C à 32° C (80° F à 90° F)	Attention	Possibilité d'épuisement par la chaleur
33° C à 40° C (91° F à 105° F)	Extrême prudence	Possibilité de déshydratation par la chaleur
41° C à 54° C (106° F à 129° F).	Danger	Risque d'épuisement dû à la chaleur
≥55° C (≥130° F)	Danger extrême	Risque élevé de déshydratation / coup de soleil





REFROIDISSEMENT ÉOLIEN

Une combinaison des données de température et de vitesse du vent du capteur sans fil 7-IN-1 détermine le facteur de refroidissement éolien actuel.

VENT

Indicateur de la direction
du vent



Vitesse moyenne du vent, Rafale, Beaufort, Valeur de la direction du vent

POUR SÉLECTIONNER LE MODE D’AFFICHAGE DU VENT

En mode normal, appuyez sur la touche [WIND / +] pour basculer entre la vitesse MOYENNE du vent, les RAFALES, la direction du vent et l'échelle BEAUFORT (BFT).

L'échelle de Beaufort est une échelle internationale de vitesse du vent allant de 0 (calme) à 12 (force d'un ouragan).

Échelle de Beaufort	Description	Vitesse du vent	État du terrain
0	Calme	< 1 km/h	Calme. La fumée s'élève verticalement.
		< 1 mph	
		< 1 nœud	
		< 0,3 m/s	
1	Air léger	1,1 ~ 5 km/h	La dérive de la fumée indique la direction du vent. Les feuilles et les girouettes sont stationnaires.
		1 ~ 3 mph	
		1 ~ 3 nœuds	
		0,3 ~ 1,5 m/s	
2	Brise légère	6 ~ 11 km/h	Vent ressenti sur la peau nue. Les feuilles bruissent. Les girouettes commencent à bouger.
		4 ~ 7 mph	
		4 ~ 6 nœuds	
		1,6 ~ 3,3 m/s	
3	Douce brise	12 ~ 19 km/h	Feuilles et petites brindilles en mouvement constant, drapeaux légers déployés.
		8 ~ 12 mph	
		7 ~ 10 nœuds	
		3,4 ~ 5,4 m/s	
4	Brise modérée	20 ~ 28 km/h	Poussière et papier en vrac soulevés. Les petites branches commencent à bouger.
		13 ~ 17 mph	
		11 ~ 16 nœuds	
		5,5 ~ 7,9 m/s	
5	Brise fraîche	29 ~ 38 km/h	Des branches de taille moyenne bougent. Les petits arbres commencent à se balancer.
		18 ~ 24 mph	
		17 ~ 21 nœuds	
		8,0 ~ 10,7 m/s	
6	Forte brise	39 ~ 49 km/h	De grandes branches en mouvement. Sifflement entendu dans les câbles aériens. L'utilisation du parapluie devient difficile. Les bacs en plastique vides se renversent.
		25 ~ 30 mph	
		22 ~ 27 nœuds	
		10,8 ~ 13,8 m/s	
7	Vent violent	50 ~ 61 km/h	Des arbres entiers en mouvement. Effort nécessaire pour marcher contre le vent.
		31 ~ 38 mph	
		28 ~ 33 nœuds	
		13,9 ~ 17,1 m/s	
8	Coup de vent	62 ~ 74 km/h	Quelques brindilles tombées des arbres. Les voitures dévient sur la route. La marche à pied est sérieusement entravée.
		39 ~ 46 mph	
		34 ~ 40 nœuds	
		17,2 ~ 20,7 m/s	











Échelle de Beaufort	Description	Vitesse du vent	État du terrain
9	Fort coup de vent	75 ~ 88 km/h	Certaines branches se détachent des arbres, et certains petits arbres sont renversés. Les panneaux de construction/temporaires et les barricades se renversent.
		47 ~ 54 mph	
		41 ~ 47 nœuds	
		20,8 ~ 24,4 m/s	
10	Tempête	89 ~ 102 km/h	Des arbres sont cassés ou déracinés, éventuels dommages structurels.
		55 ~ 63 mph	
		48 ~ 55 nœuds	
		24,5 ~ 28,4 m/s	
11	Violente tempête	103 ~ 117 km/h	Végétation étendue et dommages structurels probables.
		64 ~ 73 mph	
		56 ~ 63 nœuds	
		28,5 ~ 32,6 m/s	
12	Force de l'ouragan	≥ 118 km/h	Graves dommages étendus à la végétation et aux structures. Des débris et des objets non sécurisés sont projetés.
		≥ 74 mph	
		≥ 64 nœuds	
		≥ 32,7 m/s	

PRÉVISIONS MÉTÉOROLOGIQUES

Le baromètre intégré surveille en permanence la pression atmosphérique. Sur la base des données recueillies, il peut prédire les conditions météorologiques des 12 à 24 heures à venir dans un rayon de 30 à 50 km (19 à 31 miles).

					
ENSOLEILLÉ	EN PARTIE NUAGEUX	NUAGEUX	PLUVIEUX	PLUVIEUX / ORAGEUX	ENNEIGÉ

La précision d'une prévision météorologique générale basée sur la pression est d'environ 70 à 75 %. Les prévisions météorologiques reflètent la situation météorologique pour les 12~24 prochaines heures, elles ne reflètent pas nécessairement la situation actuelle.



La prévision météorologique SNOWY n'est pas basée sur la pression atmosphérique, mais sur la température extérieure. Lorsque la température est inférieure à -3° C (26° F), l'icône météo SNOWY s'affiche à l'écran LCD.

PRESSION BAROMÉTRIQUE

La pression atmosphérique est la pression en tout point de la terre provoquée par le poids de la colonne d'air qui la surplombe. La pression atmosphérique fait référence à la pression moyenne et diminue progressivement à mesure que l'altitude augmente. Les météorologues utilisent des baromètres pour mesurer la pression atmosphérique. Comme les variations de la pression atmosphérique influencent grandement le temps, il est possible de prévoir le temps en mesurant les changements de pression.

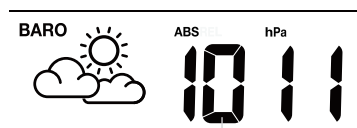

Valeur de la pression barométrique

En mode normal, appuyez sur la touche [BARO] pour basculer entre la pression barométrique ABSOLUE et RELATIVE.





Pour configurer la pression relative :

1. Appuyez sur la touche [BARO] et maintenez-la enfoncée pendant 2 secondes pour accéder au mode de réglage de la pression relative.
2. Appuyez sur la touche [WIND / +] ou [NDX / -] pour régler la valeur.
3. Appuyez sur la touche [BARO] pour quitter le réglage.

PLUIE

Pour sélectionner le mode d'affichage des précipitations

Appuyez sur la touche [RAIN] pour basculer entre :

1. QUOTIDIEN - le total des précipitations à partir de minuit (par défaut)
2. HEBDOMADAIRE - le total des précipitations de la semaine en cours
3. MENSUEL - le total des précipitations du mois civil en cours
4. TOTAL - le total des précipitations depuis la dernière remise à zéro
5. TAUX - Taux de précipitation actuel (basé sur les données de pluie de 10 min)

Période et taux de précipitations



En mode normal, appuyez sur la touche [Rain] et maintenez-la enfoncée pendant 6 secondes pour réinitialiser tous les relevés de pluie.

Pour vous assurer d'avoir des données correctes, veuillez réinitialiser tous les enregistrements de pluie lorsque vous réinstallez votre capteur sans fil 7-IN-1 dans un autre endroit.

INTENSITÉ LUMINEUSE & INDEX UV



L'indice UV et la valeur de l'intensité lumineuse s'affichent en bas à droite de l'écran.



La console peut afficher les enregistrements MAX / MIN quotidiens des différents relevés en mode mémoire.

Pour afficher les enregistrements MAX / MIN

En mode normal, appuyez sur la touche [MEM] sur la face avant pour vérifier les enregistrements dans la séquence ci-dessous :

Température intérieure ou actuelle CH MAX → Température intérieure ou actuelle CH MIN → Humidité intérieure ou actuelle CH MAX → Humidité intérieure ou actuelle CH MIN → Température extérieure MAX → Température extérieure MIN → Humidité extérieure MAX → Humidité extérieure MIN → Température ressentie MAX → Température ressentie MIN → Température MAX de l'indice de chaleur → Température MIN de refroidissement éolien → Température MAX du point de rosée → Température MIN du point de rosée → Vitesse moyenne du vent MAX → Rafale de vent MAX → Beaufort MAX → Pression barométrique relative MAX → Pression barométrique relative MIN → Pression barométrique absolue MAX → Pression barométrique absolue MIN → Taux de pluie MAX → Indice UV MAX, → Intensité lumineuse MAX. Appuyez ensuite sur la touche [MEM] pour revenir au mode normal.

Vous pouvez également, appuyer sur une autre touche pour quitter le mode mémoire.



Appuyez sur la touche [MEM] et maintenez-la enfoncée pendant 2 secondes pour réinitialiser l'enregistrement actuellement affiché.





ÉTALONNAGE

La console est capable d'étalonner les relevés météorologiques :

1. En mode normal, appuyez sur la touche [CAL] et maintenez-la enfoncée pendant 2 secondes pour accéder au mode d'étalonnage comme indiqué à droite.
2. Appuyez sur la touche [CH / SET] pour sélectionner un paramètre différent dans la séquence : Température intérieure → Humidité intérieure → Température CH → Humidité CH → Température extérieure → Humidité extérieure → Vitesse du vent → Direction du vent → Pression barométrique absolue → Gain de pluie → Gain d'UV → Gain d'intensité lumineuse.
3. Pendant que la valeur clignote, appuyez sur la touche [WIND / +] ou [-] pour régler la valeur de décalage.
4. Une fois l'opération terminée, appuyez sur [CH / SET] pour procéder au prochain étalonnage en répétant les processus 2 - 3 ci-dessus.
5. Pour revenir au mode normal, appuyez une fois sur la touche [CAL].

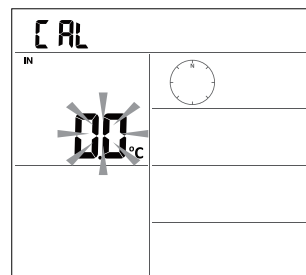

RÉTROÉCLAIRAGE

Le rétroéclairage de l'unité principale peut être réglé à l'aide du commutateur coulissant [ON / AUTO] pour sélectionner la luminosité appropriée :

Faites-le glisser vers la position [ON] pour régler le rétroéclairage à un niveau normal.

Faites-le glisser sur la position [AUTO] pour régler la luminosité du rétroéclairage en fonction du niveau de lumière ambiante.

RÉGLER LE CONTRASTE DE L'ÉCRAN LCD

En mode normal, appuyez sur la touche [SNOOZE / CONTRAST] pour régler le contraste de l'écran LCD afin d'obtenir un affichage optimal sur une table ou un mur.

7. MAINTENANCE

REMPACEMENT DE LA PILE

Lorsque l'indicateur de pile faible «  » s'affiche dans la section Out ou CH de l'écran LCD, il indique que la pile du capteur sans fil 7-en-1 ou du capteur de canal actuel est faible respectivement. Veuillez les remplacer par des piles neuves.



MAINTENANCE DU CAPTEUR SANS FIL 7-IN-1

REMPLACEZ LE GODET DE L'ANÉMOMÈTRE

1. Retirez le capuchon en caoutchouc et dévissez
2. Retirez le godet de l'anémomètre pour le remplacer

NETTOYAGE DU CAPTEUR UV ET ÉTALONNAGE

- Pour une mesure précise des rayons UV, nettoyez délicatement la lentille du capteur UV avec un chiffon humide en microfibras.
- Avec le temps, le capteur UV se dégrade naturellement. Le capteur UV peut être étalonné à l'aide d'un compteur UV de qualité utilitaire, veuillez vous référer à la section Étalonnage de la page précédente pour l'étalonnage du capteur UV.

REMPLACEZ LA GIROQUETTE

Dévissez et retirez la girouette pour la remplacer.

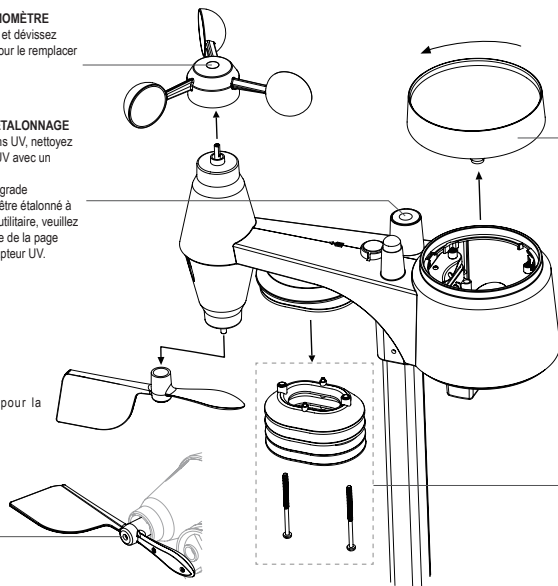

NETTOYAGE DU COLLECTEUR DE PLUIE

1. Faites pivoter le collecteur de pluie en le tournant de 30° dans le sens antihoraire.
2. Retirez délicatement le collecteur de pluie.
3. Nettoyez et enlevez tous les débris ou insectes.
4. Installez le collecteur lorsqu'il est propre et complètement sec.

NETTOYAGE DU CAPTEUR HYGRO-THERMIQUE

1. Retirez les 2 vis au bas de l'écran de protection contre les radiations.
2. Retirez délicatement les 4 écrans inférieurs.
3. Enlevez soigneusement toute saleté ou insecte sur le capteur et le ventilateur (les capteurs à l'intérieur ne doivent pas être mouillés).
4. Nettoyez l'écran avec de l'eau pour éliminer toute saleté ou tout insecte.
5. Réinstallez toutes les pièces une fois qu'elles sont propres et complètement sèches.

9 DÉPANNAGE

Problèmes	Solution
Mesure étrange ou inexistante du capteur de pluie	<ol style="list-style-type: none"> 1. Vérifiez l'orifice d'évacuation du collecteur de pluie. 2. Vérifiez l'indicateur d'équilibre.
Mesure étrange ou inexistante du capteur thermo / hygro	<ol style="list-style-type: none"> 1. Vérifiez l'écran de protection contre les radiations. 2. Vérifiez le boîtier du capteur.
Mesure étrange ou inexistante de la vitesse et de la direction du vent	<ol style="list-style-type: none"> 1. Vérifiez les godets de l'anémomètre (Anémomètre). 2. Vérifiez la girouette.
<p>☹ et --- (aucun signal pendant 15 minutes)</p> <p>☹ et Er (aucun signal pendant 1 heure)</p>	<ol style="list-style-type: none"> 1. Rapprochez la console du capteur 7-IN-1. 2. Assurez-vous que la console est placée à l'écart d'autres appareils électroniques susceptibles d'interférer avec la communication sans fil (téléviseurs, ordinateurs, micro-ondes). 3. Si le problème persiste, réinitialisez la console et le capteur 7-IN-1.
La température extérieure est trop élevée pendant la journée	Assurez-vous que la matrice de capteurs n'est pas trop proche de sources ou de structures génératrices de chaleur, telles que des bâtiments, des chaussées, des murs ou des unités de climatisation.
Une certaine condensation sous le capteur UV peut survenir la nuit.	Cela disparaîtra lorsque la température augmentera sous l'effet du soleil et n'affectera pas les performances de l'appareil.
Aucune connexion Wi-Fi	<ol style="list-style-type: none"> 1. Vérifiez la présence du symbole Wi-Fi à l'écran, il doit être toujours allumé. 2. Assurez-vous que vous vous connectez à la bande 2.4G, mais pas à la bande 5G de votre routeur Wi-Fi.
La température ou l'humidité ne sont pas précises	<ol style="list-style-type: none"> 1. Ne placez pas votre console ou votre capteur à proximité de la source de chaleur. 2. Si le capteur n'est toujours pas précis, ajustez la valeur en mode d'étalonnage.

8. CARACTÉRISTIQUES TECHNIQUES

Console intérieure

Caractéristiques générales

Dimensions (l x H x P)	130 x 112 x 27,5 mm (5,1 x 4,4 x 1,1 po)
Poids	220 g (avec piles)
Alimentation principale	Adaptateur 5 V CC 1 A
Pile de secours	CR2032 (non fournie)
Plage de température de fonctionnement	-5° C ~ 50° C
Plage d'humidité de fonctionnement	10~90 % HR
Capteurs pris en charge	- 1 capteur sans fil 7-IN-1 (fourni)
Fréquence RF (Selon la version du pays)	868 Mhz (version européenne ou britannique) /

Caractéristiques des fonctions liées au temps

Affichage de l'heure	HH: MM
Format horaire	12 heures AM / PM ou 24 heures
Affichage de la date	JJ / MM ou MM / JJ
Méthode de synchronisation de l'heure	Par le serveur pour obtenir l'heure locale de l'emplacement de la console
Langues d'affichage du jour de la semaine	EN / DE / FR / ES / IT / NL / RU

BAROMÈTRE

Unité barométrique	hPa, inHg et mmHg
Précision	(700 ~ 1100hPa ± 5hPa) / (540 ~ 696hPa ± 8hPa) (20.67 ~ 32.48inHg ± 0.15inHg) / (15.95 ~ 20.55inHg ± 0.24inHg) (525 ~ 825mmHg ± 3.8mmHg) / (405 ~ 522mmHg ± 6mmHg) Typique à 25°C (77°F)
Résolution	1 hPa / inHg est de 2 décimales / mmHg est de 1 décimale

Température d'entrée

Unité de température	°C et °F
Précision	<0° C ou >40° C ± 2° C (<32° F ou >104° F ± 3,6° F) 0~40° C ± 1° C (32~104° F ± 1,8° F)
Résolution	°C / °F (1 décimale)

Humidité d'entrée

Unité d'humidité	%
Précision	1 ~ 20 % RH ± 6,5 % HR @ 25° C (77° F) 21 ~ 80 % HR ± 3,5 % HR @ 25° C (77° F) 81 ~ 99 % HR ± 6,5 % HR @ 25° C (77° F)
Résolution	1 %

Température de sortie

Unité de température	°C et °F
Précision	5,1 ~ 60° C ± 0,4° C (41,2 ~ 140° F ± 0,7° F) -19,9 ~ 5° C ± 1° C (-3,8 ~ 41° F ± 1,8° F) -40 ~ -20° C ± 1,5° C (-40 ~ -4° F ± 2,7° F)
Résolution	°C / °F (1 décimale)

Humidité extérieure

Unité d'humidité	%
------------------	---



Précision	1 ~ 20 % RH ± 6,5 % HR @ 25° C (77° F) 21 ~ 80 % HR ± 3,5 % HR @ 25° C (77° F) 81 ~ 99 % HR ± 6,5 % HR @ 25° C (77° F)
Résolution	1 %

Pluie

Unité de pluie	mm et po
Unité du taux de pluie	mm/h et po/h
Précision	La plus grande des deux valeurs suivantes : +/- 7 % ou 1 pointe
Résolution	0,4 mm (0,0157 po)

Vent

Unité de vitesse du vent	mph, m/s, km/h, knots
Plage	0~112 mph, 50 m/s, 180 km/h, 97 nœuds
Précision (vitesse du vent)	< 5 m/s +/- 0,5 m/s ; > 5 m/s : +/- 6%
Résolution (vitesse du vent)	0,1 mph ou 0,1 nœud ou 0,1 m/s
Résolution (direction du vent)	16 à 360 degrés

Indice UV

Plage	0~16
Résolution	1 décimale

Intensité lumineuse

Unité d'intensité lumineuse	Klux, Kfc and W/m ²
Plage	0~200 Klux
Résolution	2 décimale

Caractéristique de la communication Wi-Fi

Standard	802,11 b/g/n
Fréquence de fonctionnement :	2,4 GHz

Caractéristique de l'application

Application prise en charge	- Tuya smart - Smart Life
Plate-forme de l'application prise en charge	Smartphone Android iPhone

Station extérieure sans fil 7-en-1

Dimensions (l x H x P)	343,5 x 393,5 x 136 mm (13,5 x 15,5 x 5,35 po) montage effectué
Poids	757 g (avec piles)
Alimentation principale	3 piles AA de 1,5 V (non fournies) (Piles au lithium recommandées)
Données météorologiques	Température, humidité, vitesse du vent, direction du vent, précipitations, UV et intensité lumineuse
Portée de transmission RF	150 m
Fréquence RF (selon la version du pays)	868 Mhz (UE, UK)
Intervalle de transmission	60 secondes pour la température et l'humidité 12 secondes pour le vent, la pluie, les UV et l'intensité lumineuse
Plage de fonctionnement	-40 ~ 60° C (-40 ~ 140° F) Piles au lithium requises
Plage d'humidité de fonctionnement	1 ~ 99 % HR



DEUTSCH

INHALTSVERZEICHNIS

1. EINLEITUNG.....	69
2. PRODUKTÜBERSICHT.....	70
3. MONTAGE DER WS5400.....	71
4. DIE SMARTLIFE-APP VERWENDEN.....	75
5. AKTUALISIEREN DER WS5400 (FIRMWARE).....	80
6. EINSTELLUNGEN UND FUNKTIONEN DER KONSOLE.....	80
7. WARTUNG.....	86
8. TECHNISCHE DATEN.....	88



ÜBER DIESES BENUTZERHANDBUCH



Dieses Symbol steht für eine Warnung. Halten Sie sich stets an die in dieser Dokumentation beschriebenen Anweisungen, um den sicheren Betrieb des Geräts zu gewährleisten.



Auf dieses Symbol folgt ein Benutzerhinweis.

1. Einleitung

Vielen Dank, dass Sie sich für die 7-in-1-Wetterstation Alecto WS5400 entschieden haben. Die WS5400 ist mit einem WLAN-Modul ausgestattet und mit der Smartlife-Plattform kompatibel.

Bei dem Außengerät handelt es sich um eine 7-in-1-Station, die Temperatur, Luftfeuchtigkeit, Windgeschwindigkeit, Windrichtung, Regenmenge, UV-Strahlung sowie die Lichtintensität erfasst. Die Messdaten der Sensoren werden an das Anzeigergerät übertragen.

Über die Smartlife-App können Sie die vom Innen- und Außengerät erfassten Wetterdaten überwachen. Dank der Smartlife-Plattform ist die WS5400 in der Lage, sich mit Tausenden von anderen intelligenten Produkten zu verbinden sowie Szenarien auf der Grundlage von Echtzeitdaten auszulösen.

Das Innengerät dient zum Empfang der Messdaten vom Außengerät und ist außerdem mit einem eigenen Temperatur-, Feuchtigkeits- und Drucksensor ausgestattet. Die Messdaten werden klar und übersichtlich dargestellt.

Hinweis:

Diese Betriebsanleitung enthält nützliche Informationen zum korrekten Gebrauch und zur Pflege dieses Produkts. Bitte lesen Sie diese Anleitung durch, um die Funktionen des Geräts im vollen Umfang verstehen und nutzen zu können, und bewahren Sie sie für den späteren Gebrauch auf.



2. PRODUKTÜBERSICHT

ANZEIGE

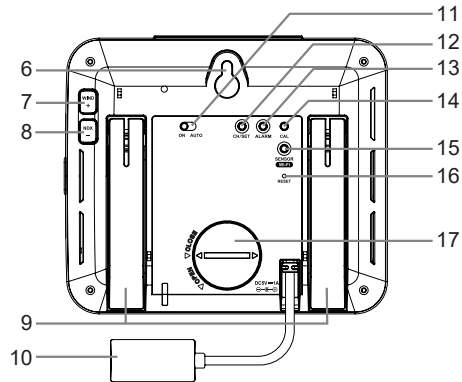
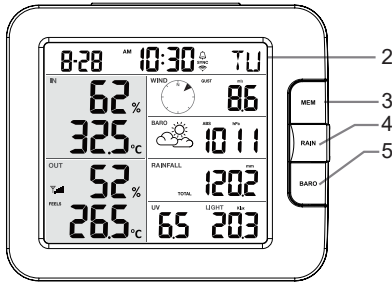
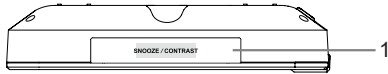

1. SCHLUMMER/KONTRAST-Taste
2. LCD-Anzeige:
3. MEM-Taste
4. REGEN-Taste
5. BARO-Taste
6. Wandmontage Loch
7. WIND/+ Taste
8. NDX/- Taste
9. Tischständer
18. Zeit und Datum
19. Innentemperatur und -luftfeuchtigkeit
20. Außentemperatur und -luftfeuchtigkeit
21. WIND, BARO, REGEN, UV und Lichtintensität

10. Stromanschluss
11. EIN/AUTO-Schiebeschalter
12. CH/SET-Taste
13. ALARM-Taste
14. CAL-Taste
15. SENSOR / WLAN Taste
16. RÜCKSETZEN-Taste
17. Batteriefachdeckel

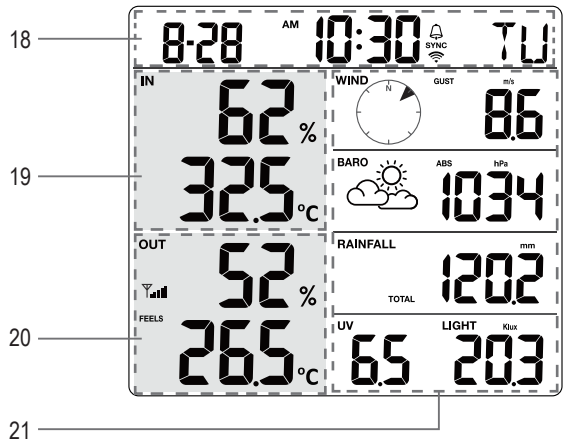

DRAHTLOSE 7-IN-1-SENSOREINHEIT

- 22. Antenne
- 23. Regenmesser
- 24. UVI/Lichtsensoren
- 25. Montagemast
- 26. Montagefuß
- 27. Wasserwaage
- 28. Windschale
- 29. Strahlungsschutz
- 30. Windfahne
- 31. Rote LED-Anzeige
- 32. RÜCKSETZEN-Taste
- 33. Batteriefachdeckel
- 34. Befestigungsschelle
- 35. Regensensor
- 36. Regensammler
- 37. Abflussöffnungen

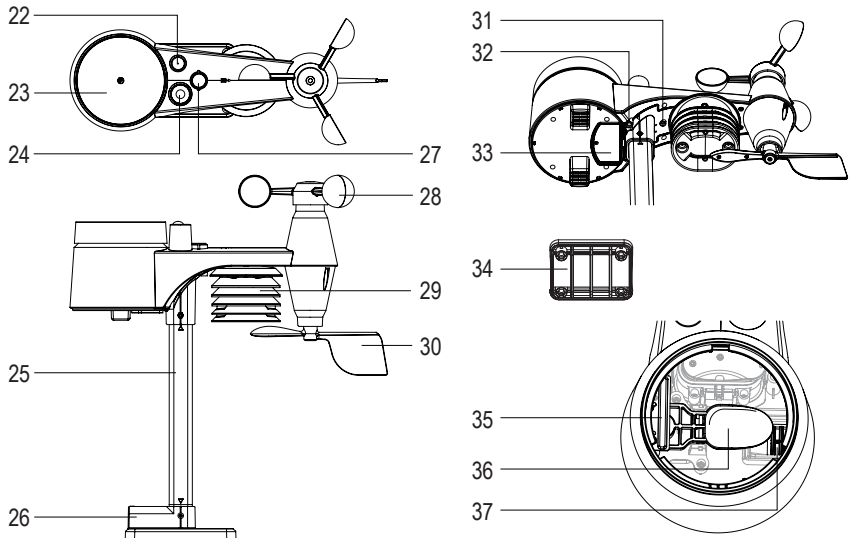

3. MONTAGE DER WS5400

VORPRÜFUNG

Bevor Sie die Wetterstation dauerhaft montieren sollten Sie das Gerät zunächst an einem leicht zugänglichen Ort in Betrieb nehmen. Auf diese Weise können Sie sich mit den Funktionen der Wetterstation sowie den Kalibrierungsverfahren vertraut machen, damit nach der dauerhaften Installation der ordnungsgemäße Betrieb sichergestellt ist.

STANDORTWAHL

Beachten Sie Folgendes, bevor Sie die Sensoreinheit installieren:

1. Der Regenmesser muss alle 3 Monate gereinigt werden.
2. Die Batterien müssen in etwa jährlich gewechselt werden. Für eine optimale Leistung wird es empfohlen, Lithium-Batterien zu verwenden.
3. Vermeiden Sie, dass angrenzende Gebäude und Strukturen Wärmestrahlung auf die Sensoreinheit reflektieren. Installieren Sie die Sensoreinheit idealerweise in einem Abstand von 1,5 m von Gebäuden, Strukturen, dem Boden oder dem Giebel.
4. Der Montageort sollte sich in einem offenen Bereich in direktem Sonnenlicht befinden sowie dem Regen, Wind und Sonnenlicht ohne Hindernisse ausgesetzt sein.
5. Die Übertragungreichweite zwischen der Sensoreinheit und der Anzeigekonsolle kann bei freier Sicht bis zu 100 m betragen, sofern sich keine Hindernisse dazwischen oder in der Nähe befinden. Prüfen Sie die Qualität des Empfangssignals – achten Sie auf einen guten Empfang.

BATTERIEINSTALLATION BEIM AUSSENGERÄT

Entfernen Sie die Schraube des Batteriefachs an der Unterseite des Geräts und legen Sie die Batterien entsprechend der angegebenen Polarität ein. Schrauben Sie den Batteriefachdeckel nach dem Einlegen der Batterien wieder fest zu.



Hinweis:

Die rote LED (10) beginnt alle 12 Sekunden zu blinken. Nach jedem Austausch der Batterien des drahtlosen Sensors muss die Synchronisation erneut manuell durchgeführt werden.

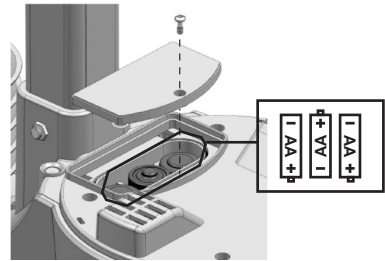

INSTALLATION DES MONTAGEMASTS

1. Stecken Sie das obere Ende des Masts in die quadratische Öffnung des Wettersensors.



Richten Sie den Mast und die Markierung an der Sensoreinheit miteinander aus.

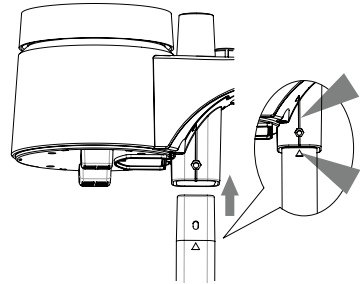

2. Setzen Sie die Mutter in die Sechskantöffnung des Sensors ein, führen Sie die Schraube auf der anderen Seite ein und ziehen Sie diese mit dem Schraubendreher fest.

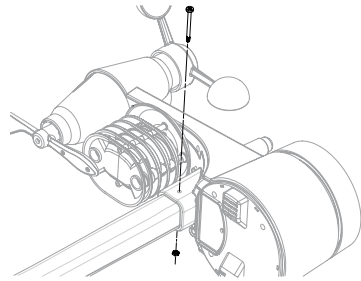

3. Stecken Sie das andere Ende des Masts in die quadratische Öffnung des Kunststofffußes.



Richten Sie den Mast mit der Markierung am Ständer aus.

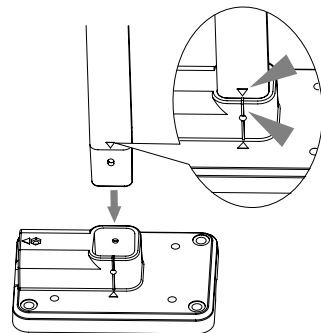

4. Setzen Sie die Mutter in die Sechskantöffnung des Sensors ein, führen Sie die Schraube auf der anderen Seite ein und ziehen Sie diese mit dem Schraubendreher fest.

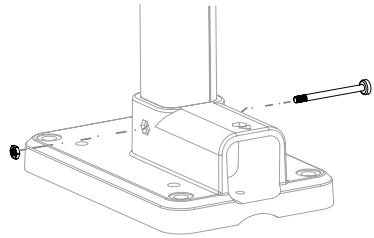

5. Montieren Sie das drahtlose Außengerät so, dass die Spitze des Windmessers nach Norden zeigt. Auf diese Weise wird die Windfahne korrekt ausgerichtet.

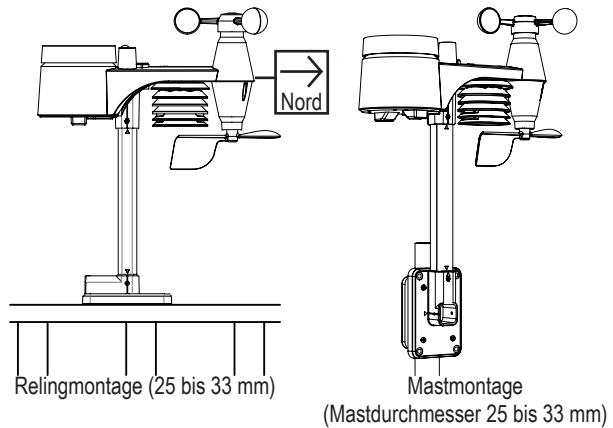

6. Bei Mastmontage. Befestigen Sie den senkrecht installierten Montagefuß und die mitgelieferte Schelle mit den im Lieferumfang enthaltenen Schrauben am Pfosten/Mast.

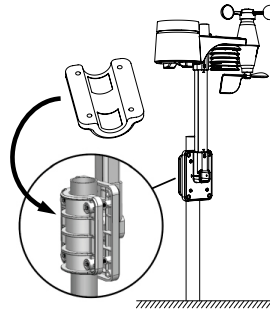

Installieren Sie den drahtlosen WS5400-Außensensor mindestens 1,5 m über dem Boden für bessere und präzisere Windmessergebnisse.

Installieren Sie den drahtlosen WS5400-Außensensor möglichst waagrecht für genaue Regen- und Windmessergebnisse. Installieren Sie den drahtlosen WS5400-Außensensor so, dass die Windsensoren nach Norden zeigen. Siehe Punkt 5 zur Installation des Montagemasts.

Wählen Sie einen offenen Bereich in Reichweite der Anzeigekonzole

BATTERIEINSTALLATION BEI DEM INNENGERÄT

Die Stützbatterie versorgt die Konsole bei Stromausfall mit Strom, damit eingestellte Uhrzeit und Datum, Max/Min-Aufzeichnungen sowie Kalibrierungswerte erhalten bleiben.

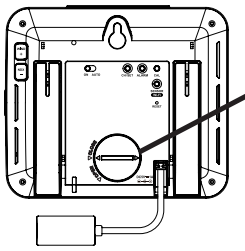

Schritt 1	Schritt 2	Schritt 3
Entfernen Sie das Batteriefach der Konsole mithilfe einer Münze.	Legen Sie eine neue CR2032-Knopfzellenbatterie ein.	Setzen Sie den Batteriefachdeckel wieder ein.

Die Stützbatterie kann Folgendes sichern: Uhrzeit und Datum, Max/Min-Aufzeichnungen und Kalibrierungswert.

Der eingebaute Speicher kann Folgendes sichern: Verbindungseinstellungen.

Entfernen Sie stets die Stützbatterie bei längerer Nichtbenutzung des Geräts. Denken Sie daran, dass bestimmte Einstellungen, wie z. B. die Uhrzeit, die Kalibrierung und die Aufzeichnungen im Speicher auch bei Nichtgebrauch des Geräts die Stützbatterie beanspruchen.

BILDSCHIRM EINSCHALTEN

1. Schließen Sie das Netzteil an, um die Konsole einzuschalten.
2. Sobald die Konsole hochgefahren ist, werden alle Segmente der LCD-Anzeige angezeigt.
3. Die Konsole wechselt automatisch in den AP- und Sensor-Synchronisationsmodus.

MANUELLE SYNCHRONISIERUNG VON INNEN- UND AUSSENGERÄT

Drücken Sie einmal die Taste [Sensor / Wi-Fi], um in den Sensor-Synchronisationsmodus zu wechseln (Kanalnummer blinkt). Die Konsole registriert alle bereits zuvor mit ihr gekoppelten Sensoren neu.

Nach jedem Austausch der Batterien des drahtlosen Sensors muss die Synchronisation erneut manuell durchgeführt werden.

1. Tauschen Sie alle Batterien im Sensor gegen neue aus.
2. Drücken Sie die Taste [Sensor / Wi-Fi] an der Konsole, um in den Sensor-Synchronisationsmodus zu wechseln.
3. Nach dem Austausch der Batterien registriert die Konsole den Sensor neu (dies wird ca. 1 Minute dauern).

AUFHEBEN DER SENSORVERBINDUNG

Jeder der Sensoren kann manuell von der Konsole gelöscht werden.

1. Drücken Sie die Taste [CH / SET], bis der ausgewählte Sensor auf der Konsole angezeigt wird.
2. Halten Sie die Taste [REFRESH] 10 Sekunden lang gedrückt, bis die Anzeige zurückgesetzt wird und „ -- , -°C -- % “ erscheint.

SIGNALSTÄRKE DES DRAHTLOSEN SENSORS

1. Der Konsolenbildschirm zeigt die Signalstärke des/der drahtlosen Sensor(en) wie in der folgenden Tabelle dargestellt an:

Signalstärke des 7-in-1-Außensensors			
Signalstärke des 7-in-1-Außensensors			
	Kein Signal	Schwaches Signal	Gutes Signal



2. Wird das Signal nach einer Unterbrechung nicht innerhalb von 15 Minuten wiederhergestellt, wird das Signalsymbol ausgeblendet. Auf der Temperatur- und Luftfeuchtigkeitsanzeige im entsprechenden Kanal erscheint dann die Anzeige „Er“ (Fehler).
3. Wird das Signal nicht innerhalb von 48 Stunden wiederhergestellt, bleibt die Anzeige „Er“ (Fehler) dauerhaft auf dem Bildschirm. Um den Sensor erneut zu koppeln, tauschen Sie die Batterien aus und drücken Sie dann die Taste [Sensor / Wi-Fi].

ZURÜCKSETZEN AUF DIE WERKSEINSTELLUNGEN

Innenanzeigegerät

Um die Konsole zurückzusetzen und neu zu starten, drücken Sie einmal die Taste [RESET] oder entfernen Sie die Stützbatterie und trennen Sie dann das Netzteil vom Netz. Um das Gerät auf die Werkseinstellungen zurückzusetzen und alle Daten zu löschen, halten Sie die Taste [RESET] 6 Sekunden lang gedrückt.

Außenanzeigegerät

Um das Außengerät zurückzusetzen, drücken Sie einmal die Taste [RESET] oder entfernen Sie die Stützbatterie. Um das Gerät auf die Werkseinstellungen zurückzusetzen und alle Daten zu löschen, halten Sie die Taste [RESET] 6 Sekunden lang gedrückt.

4. DIE SMARTLIFE-APP VERWENDEN

Die Konsole unterstützt die Smart Life-App für Android- und iOS-Smartphones.

1. Scannen Sie den QR-Code, um die Smart Life-Downloadseite aufzurufen.
2. Laden Sie Smart Life von Google Play oder vom Apple App Store herunter.
3. Installieren Sie die Smart Life-App.
4. Folgen Sie den Anweisungen, um ein Konto mit Ihrer Telefonnummer oder E-Mail-Adresse zu erstellen.
5. Sobald die Registrierung des Kontos abgeschlossen ist, wird der Startbildschirm angezeigt.



Bei Registrierung per E-Mail ist kein Registrierungscode erforderlich.
Änderungen an der App vorbehalten.



Sie werden möglicherweise aufgefordert, der APP den Zugriff auf Ihren Standort zu erlauben. Dies ist nötig, damit die App allgemeine Wetterinformationen für Ihr Gebiet liefern kann. Die App wird aber auch ohne Zugriffserlaubnis für den Standort funktionieren.

WETTERSTATION MIT DEM WLAN VERBINDEN

1. Halten Sie die Taste [SENSOR / Wi-Fi] 6 Sekunden lang gedrückt, um manuell in den AP-Modus zu wechseln. Dies wird durch Blinken von AP und  signalisiert. Wenn die Konsole zum ersten Mal hochgefahren wird, wechselt sie automatisch dauerhaft in den AP-Modus.
2. Um die Wetterstation mit Ihrem WLAN zu verbinden, öffnen Sie die Smart Life-App und folgen Sie den Anweisungen darin.
3. Sobald die Konsole mit dem WLAN-Router verbunden ist, beendet sie automatisch den AP-Modus und kehrt zum normalen Betrieb zurück.



Schritt 1:
Tippen Sie auf dem Startbildschirm auf in der oberen rechten Ecke, um Ihre Konsole hinzuzufügen.



Schritt 2:
Tippen Sie auf „Sensors“ (Sensoren) in der linken Menüleiste des Bildschirms „Add Manually“ („Manuell hinzufügen“) und wählen Sie dann „Temperature and Humidity Sensor (Wi-Fi)“ („Temperatur- und Feuchtigkeitssensor (WLAN)“) aus.



Schritt 3:
Stellen Sie sicher, dass Sie das 2,4-GHz-Netzwerk ausgewählt haben, geben Sie Ihr WLAN-Passwort ein und tippen Sie auf „Next“ („Weiter“).

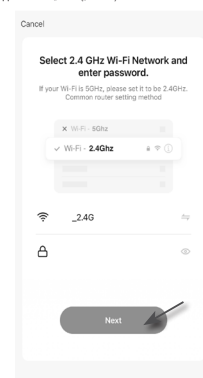

Schritt 6:
Nach der erfolgreichen Registrierung wird das Konsolensymbol angezeigt und die Informationen können angepasst werden.



Schritt 5:
Ihr Gerät wird automatisch gescannt und registriert.

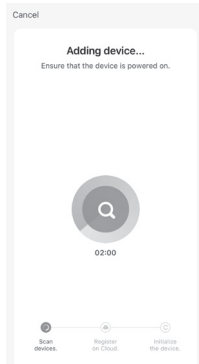

Schritt 4:
Stellen Sie sicher, dass sich Ihr Gerät im „AP mode“ (AP-Modus) befindet, und tippen Sie auf „Next“ („Weiter“).

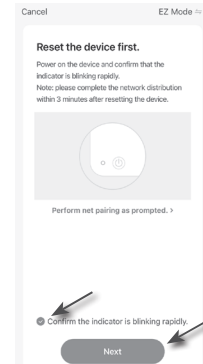

Schritt 7:
Die Konsole erscheint auf Ihrem Startbildschirm. Tippen Sie darauf, um die Messwerte anzuzeigen.

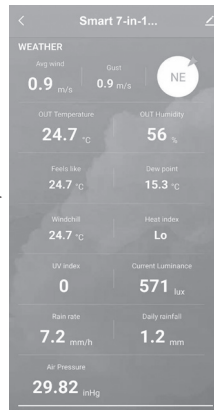
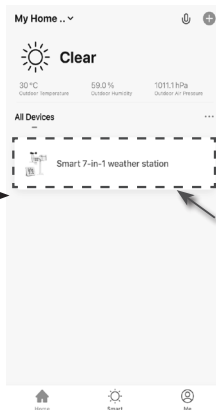

Die intelligente Wetterstation kann die Verbindung nur mit einem 2,4-GHz-WLAN-Netzwerk aufbauen.

Erlauben Sie den Standortzugriff auf Ihrem Smartphone, wenn Sie Ihre Konsole zur APP hinzufügen.



ÜBERSICHT ÜBER DEN BILDSCHIRM DER SMARTLIFE WS5400

Der Startbildschirm des Geräts zeigt die Messwerte für IN (INNEN), OUT (AUSSEN) sowie für einzelne Kanäle (CH) an. Um auf die anderen Funktionen zuzugreifen, tippen Sie auf das Symbol „Pfeil nach oben/unten“.

1. Symbol „Zurück“ für die Rückkehr zur App-Startseite
2. Symbol „Geräteverwaltung“ für erweiterte Funktionen und Firmware-Update
3. Abschnitt für AUSSEN-Messwerte
4. Abschnitt für INNEN-Messwerte
5. Abschnitt für Messwerte von CH1 (Kanal 1) bis CH3 (Kanal 3) (wenn mehrere Sensoren installiert sind)
6. MAX/MIN-Symbol, tippen Sie darauf, um die MAX/MIN-Seite anzuzeigen.
7. Symbol „Verlaufdiagramm“
8. Symbol „Einstellung“

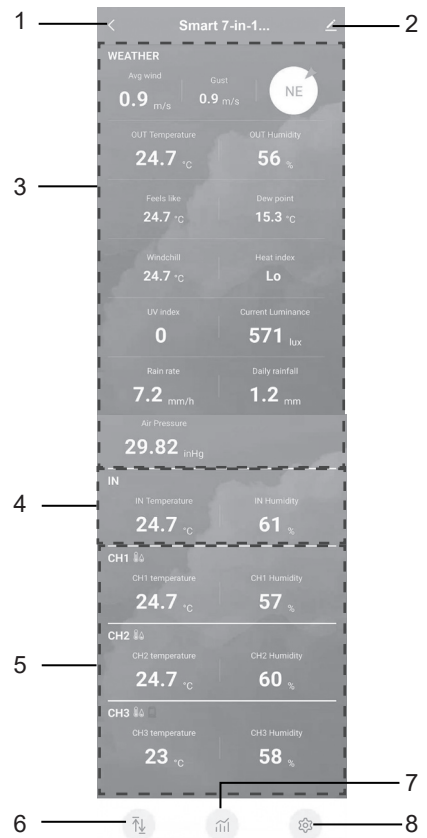

Tippen Sie auf das MAX/MIN-Symbol, um die Seite mit den Max/Min-Daten aufzurufen.



Tippen Sie auf das Symbol „Verlaufdiagramm“, um die Verlaufsdiagramm-Seite aufzurufen.

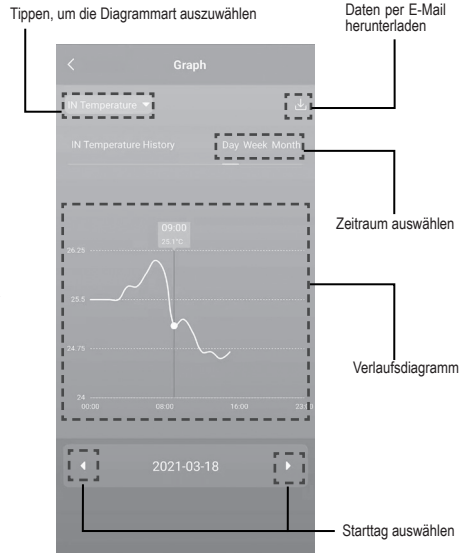
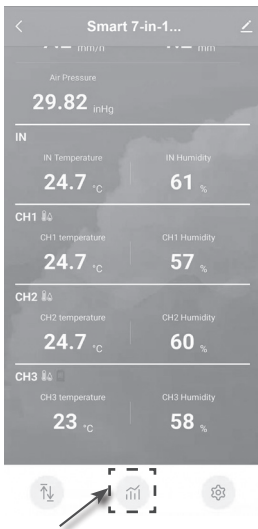

Tippen Sie auf das Symbol „Einstellung“ und dann auf die Zeile mit der jeweiligen Einheit, um Anzeigeeinheit auf dieser Geräteseite in der App einzustellen.

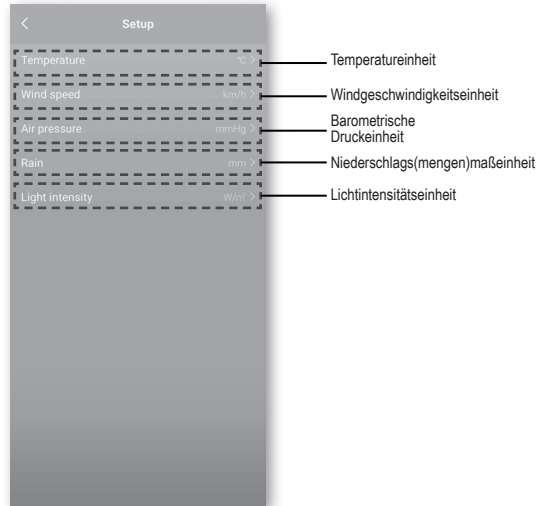
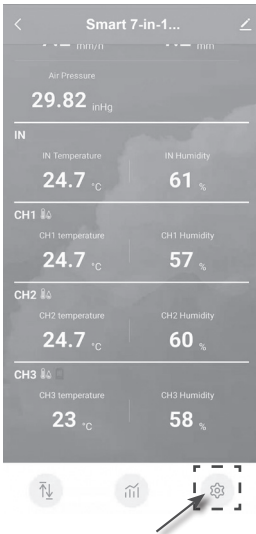



AUTOMATISIERUNG MIT ANDEREN GERÄTEN (IOT) ÜBER SMART LIFE

Mithilfe der Smart LifeApp lassen sich die Messdaten der WS5400 wie Temperatur und Luftfeuchtigkeit als Bedingungen für die automatische Steuerung anderer Smart Life-kompatibler Geräte verwenden.

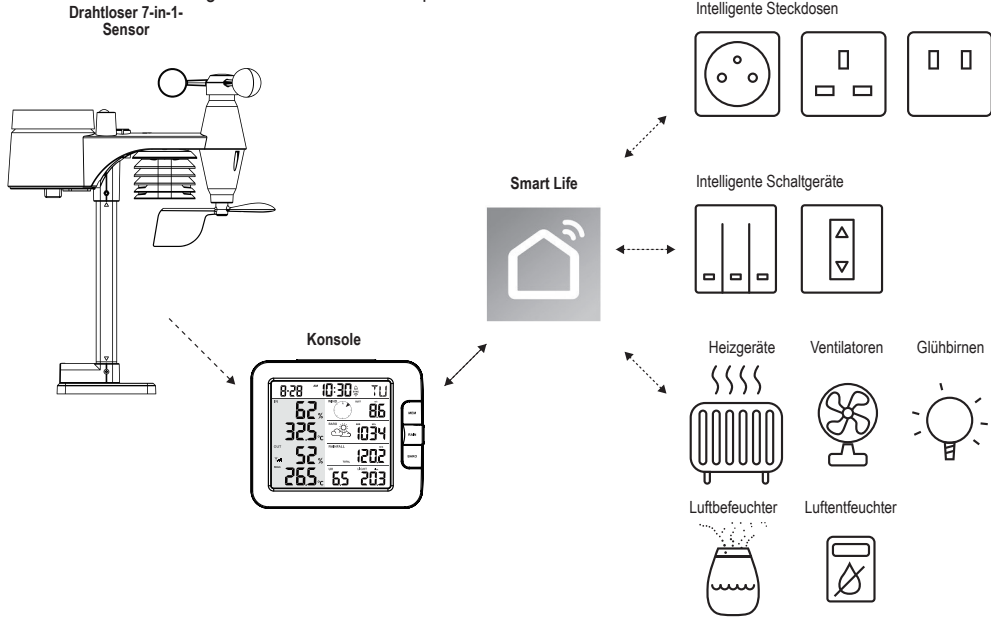

Erstellen Sie dazu intelligente Szenarien in der Smart Life-App. Wenn eine bestimmte Bedingung erfüllt ist, werden Aktionen in anderen intelligenten, Smart Life-kompatiblen Produkten ausgelöst.



Schritt 1:

Tippen Sie auf dem Startbildschirm auf das Symbol „Smart“ und folgen Sie den Anweisungen, um Bedingungen und Aufgaben festzulegen.

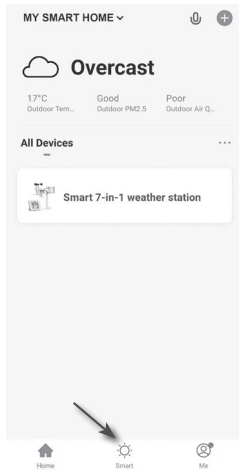

Schritt 2:

Tippen Sie auf das Symbol „+“.

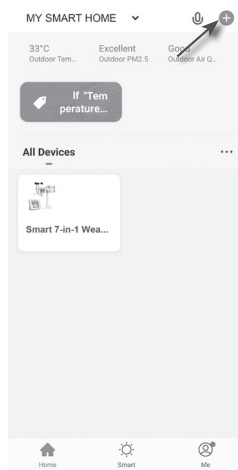

Schritt 3:

Tippen Sie auf eines der unten dargestellten Symbole, um verschiedene Auslösebedingungen festzulegen.

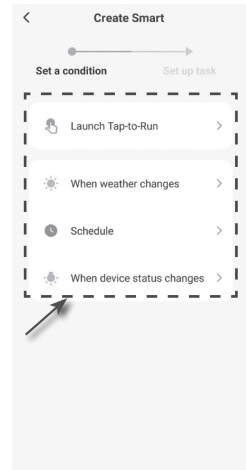

Alle Aufgaben, die für Drittanbietergeräte erforderlich sind oder von ihnen ausgeführt werden, erfolgen auf eigene Entscheidung und Gefahr.





5. AKTUALISIEREN DER WS5400 (FIRMWARE)

Die Konsole kann über das WLAN aktualisiert werden. Sobald eine neue Firmware verfügbar ist, erscheint beim Öffnen der App eine Benachrichtigung oder eine Pop-up-Meldung auf Ihrem Smartphone. Befolgen Sie die Anweisungen in der App, um die Konsole zu aktualisieren.

80%

WIND



FAST DIRECTOR'S OFFICIAL

1888°

1. Während des Aktualisierungsvorgangs zeigt der Konsolenbildschirm in der Mitte den Fortschritt in Prozent an. Sobald die Aktualisierung abgeschlossen ist, wird der Konsolenbildschirm zurückgesetzt und er kehrt in den normalen Modus zurück.
2. Bitte achten Sie darauf, dass während des Firmware-Aktualisierungsvorgangs die Stromversorgung der Konsole nicht unterbrochen wird.
3. Bitte stellen Sie sicher, dass die WLAN-Verbindung Ihrer Konsole stabil ist.
4. Stellen Sie die Bedienung der Konsole nach dem Start des Aktualisierungsvorgangs ein, bis die Aktualisierung abgeschlossen ist.
5. Die Aktualisierung kann unter Umständen zum Verlust von Einstellungen und Daten führen.
6. Während der Firmware-Aktualisierung unterbricht die Konsole den Upload von Daten auf den Cloud-Server. Sobald die Firmware erfolgreich aktualisiert wurde, stellt die Konsole die Verbindung mit dem WLAN-Router wieder her und lädt die Daten erneut hoch. Wenn die Konsole keine Verbindung zum Router herstellen kann, rufen Sie bitte die SETUP (EINSTELLUNGEN)-Seite auf und nehmen Sie die entsprechenden Einstellungen erneut vor.
7. Wenn die Firmware-Aktualisierung fehlschlägt, halten Sie die Tasten [ALARM] und [CAL] gleichzeitig 10 Sekunden lang gedrückt, um zur ursprünglichen Version zurückzukehren. Wiederholen Sie anschließend den Aktualisierungsvorgang.



6. EINSTELLUNGEN UND FUNKTIONEN DER KONSELE

Im Einstellmodus können Sie Uhrzeit, Datum, Maßeinheit und andere Optionen einrichten.

Verwenden Sie die folgenden Tasten, um durch das Einstellmenü zu scrollen, Werte zu ändern sowie Änderungen zu übernehmen.

Halten Sie die Taste [CH / SET] 2 Sekunden lang gedrückt, um in den Einstellmodus zu wechseln.

Drücken Sie kurz die Taste [CH / SET], um mit dem nächsten Schritt fortzufahren.

Drücken Sie die Taste [WIND / +] oder [NDX / -], um den Wert zu ändern. Um eine Schnelleinstellung vorzunehmen, halten Sie diese Taste gedrückt.

Halten Sie die Taste [CH / SET] 2 Sekunden lang gedrückt, um den SET (EINSTELL)-Modus jederzeit zu beenden.

Diese Konsole ist in der Lage, die Zeit automatisch durch die Synchronisation mit Ihrer Ortszeit einzustellen. Bei der Offline-Verwendung des Geräts können die Uhrzeit und das Datum manuell eingestellt werden.



Tabelle der Einstelloptionen

Schritt	Modus	Einstellvorgang
1	12/24-Stunden-Format	Drücken Sie die Taste [WIND / +] oder [NDX / -], um das 12- oder 24-Stunden-Format auszuwählen.
2	Stunde	Drücken Sie die Taste [WIND / +] oder [NDX / -], um die Stunde einzustellen.
3	Minute	Drücken Sie die Tasten [WIND / +] oder [NDX / -], um die Minute einzustellen.





Schritt	Modus	Einstellvorgang
4	Jahr	Drücken Sie die Tasten [WIND / +] oder [NDX / -], um das Jahr einzustellen.
5	M-T/T-M-Format	Drücken Sie die Taste [WIND / +] oder [NDX / -], um das Anzeigeformat „Monat/Tag“ bzw. „Tag/Monat“ auszuwählen.
6	Monat	Drücken Sie die Taste [WIND / +] oder [NDX / -], um den Monat einzustellen.
7	Tag	Drücken Sie die Taste [WIND / +] oder [NDX / -], um den Tag einzustellen.
8	Zeitsynchronisation EIN/AUS	Drücken Sie die Taste [WIND / +] oder [NDX / -], um die Zeitsynchronisationsfunktion zu aktivieren oder zu deaktivieren. Möchten Sie die Zeit manuell einstellen, sollte die Zeitsynchronisation auf OFF (AUS) eingestellt werden.
9	Sprache der Wochentage	Drücken Sie die Taste [WIND / +] oder [NDX / -], um die Sprache für die Wochentagsanzeige auszuwählen.
10	Temperatureinheit	Drücken Sie die Taste [WIND / +] oder [NDX / -], um die Einheit der Temperaturanzeige auf °C oder °F einzustellen.
11	Windgeschwindigkeitseinheit	Drücken Sie die Taste [WIND / +] oder [NDX / -], um die Einheit in folgender Reihenfolge einzustellen: m/s → km/h → Knoten → mph
12	Baro-Einheit	Drücken Sie die Taste [WIND / +] oder [NDX / -], um die Einheit in folgender Reihenfolge einzustellen: hPa → inHg → mmHg
13	Regeneinheit	Drücken Sie die Taste [WIND / +] oder [NDX / -], um die Einheit der Regenanzeige zwischen mm und Zoll zu ändern.
14	Lichtintensitätseinheit	Drücken Sie die Taste [WIND / +] oder [NDX / -], um die Einheit der Lichtintensität in folgender Reihenfolge einzustellen: kLux → kfc → W/ m ² .
15	Kanal-Autoschleife	Drücken Sie die Taste [WIND / +] oder [NDX / -], um die Kanal-Autoschleifenfunktion zu aktivieren oder zu deaktivieren.
16	Richtung des 7-in-1-Sensors	Drücken Sie die Taste [WIND / +] oder [NDX / -], um die Hemisphäre des Sensors auszuwählen (z. B. „N“ für die USA und EU-Länder, „S“ für Australien).



Falls die Konsole länger als 60 Sekunden nicht bedient wird, wird der Einstellmodus automatisch beendet.

WECKZEIT EINSTELLEN

- Halten Sie im normalen Zeitmodus die Taste [ALARM] 2 Sekunden lang gedrückt, bis die Hour (Stunde)-Anzeige für die Weckzeit blinkt, um in den Einstellmodus für die Weckzeit zu gelangen.
- Drücken Sie die Taste [WIND / +] oder [NDX / -], um den Wert zu ändern. Um eine Schnelleinstellung vorzunehmen, halten Sie diese Taste gedrückt.
- Drücken Sie erneut die Taste [ALARM], um die Minuteneinstellung vorzunehmen. Die Minute (Minute)-Anzeige blinkt dabei.
- Drücken Sie die Taste [WIND / +] oder [NDX / -], um den blinkenden Wert einzustellen.
- Drücken Sie die Taste [ALARM], um die Einstellung zu speichern und den Einstellmodus zu beenden.
- Wenn die Funktion aktiviert ist, wird das Symbol  auf dem LCD-Bildschirm angezeigt.





WECKFUNKTION AKTIVIEREN

1. Drücken Sie im Normalmodus die Taste [ALARM], um die Weckzeit für 5 Sekunden anzuzeigen.
2. Wenn die Weckzeit angezeigt wird, drücken Sie erneut die Taste [ALARM], um die Weckfunktion zu aktivieren.



Sobald die Weckzeit erreicht ist, wird die Weckfunktion ausgelöst.
Der Weckton kann auf eine der folgenden 4 Weisen beendet werden.

1. Nach 2 Minuten endet der Weckton automatisch, bleibt aber für den nächsten Tag aktiviert.
2. Drücken Sie die Taste [SNOOZE / CONTRAST], um in den Schlummermodus zu wechseln. Der Weckton wird um 5 Minuten verschoben.
3. Halten Sie die Taste [SNOOZE / CONTRAST] 2 Sekunden lang gedrückt, um den Weckton zu beenden und für den nächsten Tag wieder zu aktivieren.
4. Drücken Sie die Taste [ALARM], um den Weckton zu beenden und für den nächsten Tag wieder zu aktivieren.

TEMPERATUR UND LUFTFEUCHTIGKEIT



Die Temperatur- und Luftfeuchtigkeitswerte werden in den Abschnitten für außen und innen sowie CH (Kanal) angezeigt.

Liegt der Messwert unterhalb des Messbereichs, erscheint die Anzeige „LO“ (TIEF). Liegt der Messwert oberhalb des Messbereichs, erscheint die Anzeige „HI“ (HOCH).

FEELS LIKE, HEAT INDEX, WIND CHILL UND DEW POINT (GEFÜHLTE TEMPERATUR, WÄRMEINDEX, WINDKÜHLE UND TAUPUNKT)



Feels like, Heat index, Wind chill und Dew point (Gefühlte Temperatur, Wärmeindex, Windkühle und Taupunkt) werden im Abschnitt OUT (AUSSEN)-Temperatur angezeigt. Drücken Sie während des normalen Betriebs die Taste [NDX / -], um die OU (AUSSEN)-Temperaturanzeige in folgender Reihenfolge einzustellen:

AUSSEN-Temperatur → Gefühl wie → Wärmeindex → Windkühle → Taupunkt

GEFÜHLTE TEMPERATUR

Die gefühlte Temperatur zeigt an, wie sich die Außentemperatur anfühlt. Dieser Wert setzt sich aus dem Windkühlefaktor und dem Wärmeindex zusammen. Da bei Temperaturen zwischen 18,1 °C und 25,9 °C Wind und Luftfeuchtigkeit die Temperatur weniger stark beeinflussen, zeigt das Gerät die tatsächlich gemessene Außentemperatur als gefühlte Temperatur an.

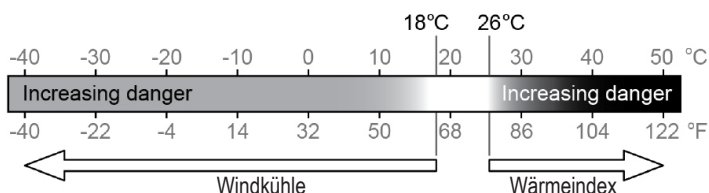

DEW POINT (TAUPUNKT)

Der Taupunkt ist die Temperatur, unter der bei konstantem Luftdruck der in der Luft enthaltene Wasserdampf genauso schnell kondensiert wie flüssiges Wasser verdunstet. Das kondensierte Wasser, das sich auf einer festen Oberfläche bildet, wird als Tau bezeichnet.

Die Taupunkttemperatur wird anhand der Temperatur- und Luftfeuchtigkeitsdaten des drahtlosen 7-IN-1-Sensors ermittelt.





HEAT INDEX (WÄRMEINDEX)

Der Wärmeindex wird anhand der Temperatur- und Luftfeuchtigkeitsdaten des drahtlosen 7-IN-1-Sensors bei Temperaturen zwischen 26 °C und 50 °C berechnet.

WÄRMEINDEXBEREICH	WARNUNG	ERLÄUTERUNG
27 °C bis 32 °C	Vorsicht:	Möglichkeit der Hitzeerschöpfung
33 °C bis 40 °C	Extreme Vorsicht	Möglichkeit der Hitzedehydrierung
41 °C bis 54 °C	Gefahr	Hitzeerschöpfung wahrscheinlich
≥ 55 °C	Extreme Gefahr	Hohes Risiko der Dehydrierung / eines Sonnenstichs

WIND CHILL (WINDKÜHLE)

Der aktuelle Windkühle-Faktor wird durch die Temperatur- und Windgeschwindigkeitsdaten des drahtlosen 7-IN-1-Sensors bestimmt.

WIND

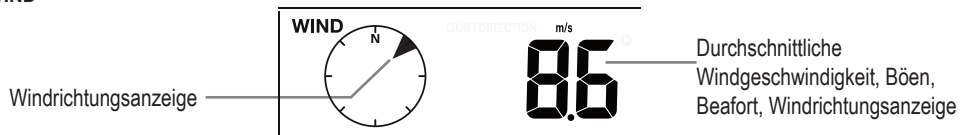

WINDANZEIGEMODUS AUSWÄHLEN

Drücken Sie im Normalmodus die Taste [WIND / +], um zwischen AVERAGE (Durchschnittlicher Windgeschwindigkeit), GUST (BÖE), wind direction (Windrichtung) und BEAUFORT (BEAUFORT)-Skala (BFT) umzuschalten.

Die Beaufort-Skala ist eine internationale Skala für Windgeschwindigkeiten mit Werten von 0 (Windstille) bis 12 (Orkan).

Beaufort-Skala	Beschreibung	Windgeschwindigkeit	Geländebedingungen
0	Windstille	< 1 km/h	Windstille. Rauch steigt senkrecht auf.
		< 1 mph	
		< 1 Knoten	
		< 0,3 m/s	
1	Leiser Zug	1,1–5 km/h	Windrichtung angezeigt durch den Zug des Rauches. Blätter und Windfahnen unbewegt.
		1–3 mph	
		1–3 Knoten	
		0,3–1,5 m/s	
2	Leichte Brise	6–11 km/h	Wind im Gesicht spürbar. Blätter rascheln. Windfahnen bewegen sich.
		4–7 mph	
		4–6 Knoten	
		1,6–3,3 m/s	
3	Schwache Brise	12–19 km/h	Wind bewegt Blätter und dünne Zweige, streckt Wimpel.
		8–12 mph	
		7–10 Knoten	
		3,4–5,4 m/s	
4	Mäßige Brise	20–28 km/h	Wind hebt Staub und loses Papier. Dünnere Äste bewegen sich.
		13–17 mph	
		11–16 Knoten	
		5,5–7,9 m/s	
5	Frische Brise	29–38 km/h	Mittlere Äste bewegen sich. Kleine Laubbäume beginnen zu schwanken.
		18–24 mph	
		17–21 Knoten	
		8,0–10,7 m/s	











Beaufort-Skala	Beschreibung	Windgeschwindigkeit	Geländebedingungen
6	Starker Wind	39–49 km/h	Dicke Äste bewegen sich. Hörbares Pfeifen an Drahtseilen und Telefonleitungen. Verwendung von Regenschirmen wird schwierig. Leere Plastikbehälter kippen um.
		25–30 mph	
		22–27 Knoten	
		10,8–13,8 m/s	
7	Steifer Wind	50–61 km/h	Ganze Bäume bewegen sich. Fühlbare Hemmung beim Gehen gegen den Wind.
		31–38 mph	
		28–33 Knoten	
		13,9–17,1 m/s	
8	Stürmischer Wind	62–74 km/h	Zweige brechen von Bäumen. Autos kommen von der Straße ab. Erhebliche Behinderung beim Gehen
		39–46 mph	
		34–40 Knoten	
		17,2–20,7 m/s	
9	Sturm	75–88 km/h	Äste brechen von den Bäumen, kleinere Bäume biegen sich. Baustellen-/provisorische Verkehrszeichen und Absperrungen kippen um.
		47–54 mph	
		41–47 Knoten	
		20,8–24,4 m/s	
10	Schwerer Sturm	89–102 km/h	Bäume werden entwurzelt, Baumstämme brechen, Schäden an Gebäuden wahrscheinlich.
		55–63 mph	
		48–55 Knoten	
		24,5–28,4 m/s	
11	Orkanartiger Sturm	103–117 km/h	Verbreitet Schäden an Vegetation und Gebäuden wahrscheinlich.
		64–73 mph	
		56–63 Knoten	
		28,5–32,6 m/s	
12	Orkan	≥ 118 km/h	Verbreitet schwere Schäden an Vegetation und Gebäuden. Trümmer und ungesicherte Gegenstände werden herumgeschleudert.
		≥ 74 mph	
		≥ 64 Knoten	
		≥ 32,7 m/s	

WETTERVORHERSAGE (WETTERVORHERSAGE)

Das eingebaute Barometer überwacht ständig den atmosphärischen Druck. Die gesammelten Daten ermöglichen die Vorhersage der Wetterbedingungen in den nächsten 12–24 Stunden in einem Umkreis von 30–50 km.

					
SONNIG	TEILWEISE BEWÖLKT	BEWÖLKT	REGNERISCH	REGNERISCH / STÜRMISCH	SCHNEE

Die Genauigkeit einer allgemeinen Wettervorhersage auf der Grundlage der Druckdaten liegt bei etwa 70 % bis 75 %.



Die Wettervorhersage bildet die Wettersituation für die nächsten 12–24 Stunden ab und spiegelt nicht unbedingt die aktuelle Situation wider.

Die SCHNEE-Vorhersage basiert nicht auf dem atmosphärischen Druck, sondern auf der Außentemperatur. Wenn die Temperatur unterhalb -3 °C liegt, erscheint das Wettersymbol für SCHNEE auf dem LCD.





BAROMETRIC PRESSURE (BAROMETRISCHER DRUCK)

Der atmosphärische Druck bezeichnet den Druck an einem beliebigen Ort auf der Erde, der durch das Gewicht der darüber befindlichen Luftsäule ausgeübt wird. Ein Luftdruck von einer Atmosphäre entspricht dem durchschnittlichen atmosphärischen Druck und nimmt mit zunehmender Höhe ab. Meteorologen verwenden Barometer zur Messung des atmosphärischen Drucks. Da die Schwankungen des atmosphärischen Drucks stark vom Wetter abhängen, lässt sich das Wetter durch Messung der Druckänderungen relativ gut vorhersagen.

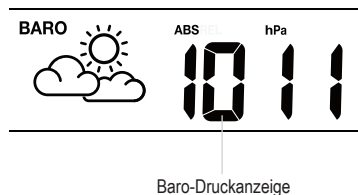

Drücken Sie im Normalmodus die Taste [BARO], um zwischen ABSOLUTE (ABSOLUTEM) und RELATIVE (RELATIVEM) Luftdruck umzuschalten.

Um den relativen Druck einzustellen:

1. Halten Sie die Taste [BARO] 2 Sekunden lang gedrückt, um in den Einstellmodus für den relativen Druck zu wechseln.
2. Drücken Sie die Taste [WIND / +] oder [NDX / -], um den Wert einzustellen.
3. Drücken Sie die Taste [BARO], um die Einstellung zu beenden.

REGEN

Den Anzeigemodus für Rainfall (Niederschlagsmenge) auswählen

Drücken Sie die Taste [RAIN], um zwischen den folgenden Modi zu wechseln:

1. DAILY (TÄGLICH) – die Gesamtregenmenge ab Mitternacht (Standard)
2. WEEKLY (WÖCHENTLICH) – die Gesamtregenmenge der aktuellen Woche
3. MONTHLY (MONATLICH) – die Gesamtregenmenge des aktuellen Kalendermonats
4. TOTAL (GESAMT) – die Gesamtregenmenge seit dem letzten Zurücksetzen
5. RATE (MENGE) – Aktuelle Niederschlagsmenge (auf der Grundlage von 10 Minuten Regendaten)

Niederschlagsdauer und -menge



Halten Sie im Normalmodus die Taste [Rain] 6 Sekunden lang gedrückt, um alle Niederschlagsaufzeichnungen zurückzusetzen.

Um die Korrektheit der Daten zu gewährleisten, setzen Sie bitte beim Standortwechsel des drahtlosen 7-IN-1-Sensors alle Niederschlagsaufzeichnungen zurück.

LICHTINTENSITÄT UND UV-INDEX

Der UV-Index und die Lichtintensität werden unten rechts auf dem Bildschirm angezeigt.



Im Speichermodus zeigt die Konsole die täglichen MAX/MIN-Aufzeichnungen der verschiedenen Messwerte an. So zeigen Sie die MAX/MIN-Werte an

Drücken Sie im Normalmodus die Taste [MEM] auf der Vorderseite, um die Aufzeichnungen der Reihe nach wie folgt anzuzeigen:





Innen- oder aktuelle MAX-Temperatur des Kanals → Innen- oder aktuelle MIN-Temperatur des Kanals → Innen- oder aktuelle MAX-Luftfeuchtigkeit des Kanals → Innen- oder aktuelle MIN-Luftfeuchtigkeit des Kanals → Außen-MAX-Temperatur → Außen-MIN-Temperatur → Außen-MAX-Luftfeuchtigkeit → Außen-MIN-Luftfeuchtigkeit → MAX Gefühlte Temperatur → MIN Gefühlte Temperatur → MAX Wärmeindex-Temperatur → MIN Windkühle-Temperatur → MAX Taupunkt-Temperatur → MIN Taupunkt-Temperatur → MAX durchschnittliche Windgeschwindigkeit → MAX Windböen → MAX Beaufort → MAX relativer Luftdruck → MIN relativer Luftdruck → MAX absoluter Luftdruck → MIN absoluter Luftdruck → MAX Niederschlagsmenge → MAX UV-Index → MAX Lichtintensität. Drücken Sie anschließend die Taste [MEM], um zurück in den Normalmodus zu wechseln.

Sie können auch eine andere Taste drücken, um den Speichermodus zu beenden.



Halten Sie die Taste [MEM] 2 Sekunden lang gedrückt, um die aktuell angezeigte Aufzeichnung zurückzusetzen.

KALIBRIERUNG

Es ist möglich, die Wettermesswerte der Konsole zu kalibrieren:

1. Halten Sie im Normalmodus die Taste [CAL] 2 Sekunden lang gedrückt, um in den Kalibrierungsmodus zu wechseln (siehe Abbildung rechts).
2. Drücken Sie die Taste [CH / SET], um verschiedene Parameter in folgender Reihenfolge auszuwählen: Innentemperatur → Innenluftfeuchtigkeit → Temperatur des Kanals → Luftfeuchtigkeit des Kanals → Außentemperatur → Außenluftfeuchtigkeit → Windgeschwindigkeit → Windrichtung → absoluter Luftdruck → Niederschlagszunahme → UV-Zunahme → Lichtintensitätszunahme.
3. Während die Anzeige blinkt, drücken Sie die Taste [WIND / +] oder [-], um den Korrekturwert einzustellen.
4. Wenn Sie fertig sind, drücken Sie [CH / SET], um mit der nächsten Kalibrierung fortzufahren, und wiederholen Sie die oben beschriebenen Schritte 2-3.
5. Um in den Normalmodus zurückzukehren, drücken Sie einmal die Taste [CAL].

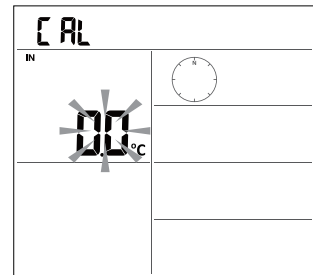

HINTERGRUNDBELEUCHTUNG

Mit dem Schiebeschalter [ON / AUTO] können Sie die Helligkeit der Hintergrundbeleuchtung des Hauptgeräts nach Bedarf einstellen:

Schieben Sie den Schiebeschalter in die Position [ON], um die Hintergrundbeleuchtung auf normale Helligkeit einzustellen.

Schieben Sie den Schiebeschalter in die Position [AUTO], um die Helligkeit der Hintergrundbeleuchtung automatisch an die Umgebungshelligkeit anzupassen.

KONTRAST DER LCD-ANZEIGE EINSTELLEN

Drücken Sie im Normalmodus die Taste [SNOOZE / CONTRAST], um den LCD-Kontrast für die Anzeige bei Tischaufstellung oder Wandmontage optimal einzustellen.

7. WARTUNG

ERSETZEN DER BATTERIEN

Die Anzeige für niedrigen Batteriestand „“ im Abschnitt Out (Außen) oder CH (Kanal) des LCD-Displays bedeutet, dass die Batterie des drahtlosen 7-in-1- bzw. des Kanalsensors schwach ist. Bitte ersetzen Sie die Batterien durch neue.



WARTUNG DES DRAHTLOSEN 7-IN-1-SENSORS

AUSWECHSELN DER WINDSCHALE

1. Entfernen Sie die Gummikappe und schrauben Sie die Windschale ab.
2. Entfernen Sie die Windschale und tauschen Sie diese aus.

REINIGUNG DES UV-SENSORS UND KALIBRIERUNG

- Reinigen Sie zur genauen Messung der UV-Strahlung die Abdecklinse des UV-Sensors vorsichtig mit einem feuchten Mikrofasertuch.
- Im Laufe der Zeit verschlechtert sich die Leistung des UV-Sensors. Der UV-Sensor kann mit einem handelsüblichen UV-Messgerät kalibriert werden. Siehe dazu den Abschnitt Kalibrierung auf der vorherigen Seite.

AUSWECHSELN DER WINDFAHNE

Schrauben Sie die Windfahne ab und nehmen Sie diese zum Austausch heraus.

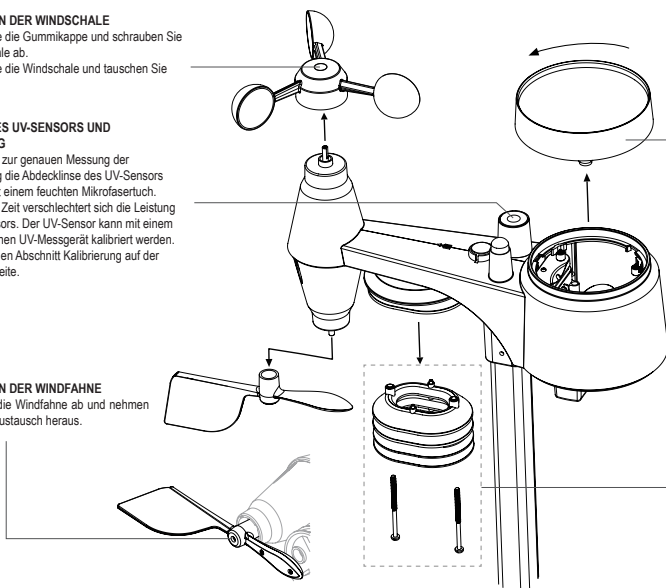

REINIGUNG DES REGENBEHÄLTERS

1. Drehen Sie den Regensammler um 30° gegen den Uhrzeigersinn.
2. Nehmen Sie den Regenbehälter vorsichtig ab.
3. Reinigen Sie ihn und entfernen Sie eventuelle Verschmutzungen oder Insekten.
4. Sobald der Behälter sauber und vollständig getrocknet ist, setzen Sie ihn wieder ein.

REINIGUNG DES HYGRO-THERMO-SENSORS

1. Entfernen Sie 2 Schrauben, die sich an der Unterseite des Strahlungsschutzes befinden.
2. Ziehen Sie die 4 unteren Schutzschilder vorsichtig heraus.
3. Entfernen Sie vorsichtig alle Verschmutzungen oder Insekten auf dem Sensor und dem Ventilator (achten Sie darauf, dass die Sensoren im Inneren nicht nass werden).
4. Reinigen Sie den Strahlungsschutz mit Wasser, um Schmutz und Insekten zu entfernen.
5. Sobald alle Bauteile sauber und vollständig getrocknet sind, setzen Sie diese wieder ein.

9 FEHLERBEHEBUNG

Probleme	Lösung
Ungewöhnliche oder fehlende Messwerte des Niederschlagssensors	<ol style="list-style-type: none"> 1. Überprüfen Sie die Abflussöffnung im Regensammler. 2. Prüfen Sie die Wasserwaage.
Ungewöhnliche oder fehlende Messwerte des Thermo/Hygro-Sensors	<ol style="list-style-type: none"> 1. Überprüfen Sie den Strahlungsschutz. 2. Überprüfen Sie das Sensorgehäuse.
Ungewöhnliche oder fehlende Messwerte von Windgeschwindigkeit und -richtung	<ol style="list-style-type: none"> 1. Überprüfen Sie die Windschalen (Anemometer). 2. Überprüfen Sie die Windfahne.
<p>Y und --- (Signalausfall für 15 Minuten)</p> <p>Y und Er (Signalausfall für 1 Stunde)</p>	<ol style="list-style-type: none"> 1. Verringern Sie den Abstand zwischen der Konsole und dem 7-IN-1-Sensor. 2. Stellen Sie sicher, dass sich die Konsole nicht in der Nähe anderer elektronischer Geräte befindet, welche die drahtlose Kommunikation stören könnten (Fernseher, Computer, Mikrowellenherde). 3. Wenn das Problem weiterhin besteht, setzen Sie sowohl die Konsole als auch den 7-IN-1-Sensor zurück.
Die Außentemperaturmesswerte sind tagsüber zu hoch	Stellen Sie sicher, dass sich das Sensorfeld nicht zu nahe an Wärmequellen oder Strukturen wie Gebäuden, Gehwegen, Wänden oder Klimaanlage befindet.
Über Nacht bildet sich unter dem UV-Sensor gelegentlich etwas Kondenswasser	Das Kondenswasser hat keine Auswirkung auf die Geräteleistung und verschwindet, sobald die Temperatur tagsüber ansteigt.



Probleme	Lösung
Keine WLAN-Verbindung	<ol style="list-style-type: none"> 1. Prüfen Sie, ob das WLAN-Symbol auf dem Bildschirm angezeigt wird. Normalerweise sollte es immer eingeschaltet sein. 2. Stellen Sie sicher, dass Sie eine Verbindung zum 2,4 GHz- und nicht zum 5 GHz-Frequenzband Ihres WLAN-Routers herstellen.
Temperatur- oder Luftfeuchtigkeitsanzeige ungenau	<ol style="list-style-type: none"> 1. Die Konsole oder der Sensor sollten sich nicht in die Nähe einer Wärmequelle befinden. 2. Wenn der Sensor immer noch ungenaue Messungen liefert, passen Sie die Werte im Kalibrierungsmodus an.

8. TECHNISCHE DATEN

Innenkonsole

Allgemeine Spezifikation

Abmessungen (B x H x T):	130 x 112 x 27,5 mm
Gewicht	220 g (mit Batterien)
Hauptstromversorgung	5-V-, 1-A-DC-Netzteil
Stützbatterie	CR2032 (nicht mitgeliefert)
Betriebstemperaturbereich	-5 °C bis 50 °C
Betriebsluftfeuchtigkeitsbereich	10–90 % rF
Unterstützte Sensoren	- 1 drahtloser 7-in-1-Sensor (mitgeliefert)
RF-Frequenz (abhängig von der Länderversion)	868 MHz (EU- oder UK-Version) /

Spezifikation der zeitbezogenen Funktion

Zeitanzeige	HH: MM
Zeitformat	12 Stunden AM / PM oder 24 Stunden
Datumsanzeige	TT / MM oder MM / TT
Zeitsynchronisierungsmethode	Synchronisierung mit der Ortszeit des Konsolenstandorts über den Server
Sprachen der Wochentagsanzeige	EN / DE / FR / ES / IT / NL / RU

BAROMETER

Barometereinheit	hPa, inHg und mmHg
Genauigkeit	(700 bis 1100 hPa \pm 5 hPa) / (540 bis 696 hPa \pm 8 hPa) (20,67 bis 32,48 inHg \pm 0,15 inHg) / (15,95 bis 20,55 inHg \pm 0,24 inHg) (525 bis 825 mmHg \pm 3,8 mmHg) / (405 bis 522 mmHg \pm 6 mmHg) Typisch bei 25 °C
Auflösung	1 hPa/inHg auf 2 Dezimalstellen / mmHg auf 1 Dezimalstelle

Innentemperatur

Temperatureinheit	°C und °F
Genauigkeit	< 0 °C oder > 40 °C \pm 2 °C 0 bis 40 °C \pm 1 °C
Auflösung	°C/°F (1 Dezimalstelle)

Innenluftfeuchtigkeit

Luftfeuchtigkeitseinheit	%
Genauigkeit	1 bis 20 % rF \pm 6,5 % rF bei 25 °C 21 bis 80% rF \pm 3,5% rF bei 25 °C 81 bis 99% rF \pm 6,5 % rF bei 25 °C
Auflösung	1 %



Außentemperatur	
Temperatureinheit	°C und °F
Genauigkeit	5,1 bis 60 °C ± 0,4 °C -19,9 bis 5 °C ± 1 °C -40 bis -20 °C ± 1,5 °C
Auflösung	°C/°F (1 Dezimalstelle)
Außenluftfeuchtigkeit	
Luftfeuchtigkeitseinheit	%
Genauigkeit	1 bis 20 % rF ± 6,5 % rF bei 25 °C 21 bis 80% rF ± 3,5% rF bei 25 °C 81 bis 99% rF ± 6,5 % rF bei 25 °C
Auflösung	1 %
Regen	
Niederschlagsmaßeinheit	mm und Zoll
Niederschlagsmengenmaßeinheit	mm/h und Zoll/h
Genauigkeit	Größer als +/- 7 % oder 1 Spitze
Auflösung	0,4 mm (0,0157 Zoll)
Wind	
Windgeschwindigkeitseinheit	mph, m/s, km/h, Knoten
Bereich:	0 bis 112 mph, 50 m/s, 180 km/h, 97 Knoten
Genauigkeit (Windgeschwindigkeit)	< 5 m/s: +/- 0,5 m/s; > 5 m/s: +/- 6 %
Auflösung (Windgeschwindigkeit)	0,1 mph oder 0,1 Knoten oder 0,1 m/s
Auflösung (Windrichtung)	16 oder 360 Grad
UV-Index	
Bereich:	0 bis 16
Auflösung	1 Dezimalstelle
Lichtintensität	
Lichtintensitätseinheit	kLux, kfc und W/m ²
Bereich:	0 bis 200 kLux
Auflösung	2 Dezimalstellen
WLAN-Verbindungsspezifikation	
Standard	802.11 b/g/n
Betriebsfrequenz:	2,4 GHz
App-Spezifikation	
Unterstützte App	- Tuya smart - Smart Life
Unterstützte APP-Plattform	Android-Smartphone iPhone



Kabellose 7-in-1-Außenstation

Abmessungen (B x H x T):	343,5 x 393,5 x 136 mm montiert
Gewicht	757 g (mit Batterien)
Hauptstromversorgung	3 x 1,5-V-Batterien der Größe AA (nicht mitgeliefert) (Lithium-Batterien empfohlen)
Wetterdaten	Temperatur, Luftfeuchtigkeit, Windgeschwindigkeit, Windrichtung, Niederschlag, UV-Strahlung und Lichtintensität
RF-Übertragungsreichweite	150 m
RF-Frequenz (abhängig von der Länderversion)	868 MHz (EU, UK)
Übertragungsintervall	60 Sekunden für Temperatur und Luftfeuchtigkeit 12 Sekunden für Wind, Niederschlag, UV und Lichtintensität
Betriebstemperaturbereich	-40 bis 60 °C; Lithiumbatterien erforderlich
Betriebsluftfeuchtigkeitsbereich	1 bis 99 % rF

Information Power Adapter:

Manufacturers name and address : Dongguan Shijie Hua Xu Electronics Factory, No. 200,
Technology East Road, Shijie Town, Dongguan City, Guangdong, P.R. China.

Model Identifier : HX075-0501000-AG-001

Input voltage : 100-240VAC

Input AC frequency : 50/60 Hz

Output voltage : 5.0V DC

Output current : 1.0 A

Output Power : 5.0 W

Average active efficiency : 76.81 %

Efficiency at low 10% load : -

No load Power consumption : 0.087 W

DECLARATION OF CONFORMITY

Hereby, Hesdo declares that the radio equipment type Alecto WS5400 is in compliance with
directive 2014/53/EU. The full text of the EU declaration of conformity is available at the following
internet address: http://DOC.hesdo.com/WS5400_DOC.pdf

