

**GEBRUIKSAANWIJZING
MODE D'EMPLOI
BEDIENUNGSANLEITUNG
USER MANUAL
INSTRUCCIONES
BRUKSANVISNING
KÄYTTÖOHJE
BRUGERVEJLEDNING**

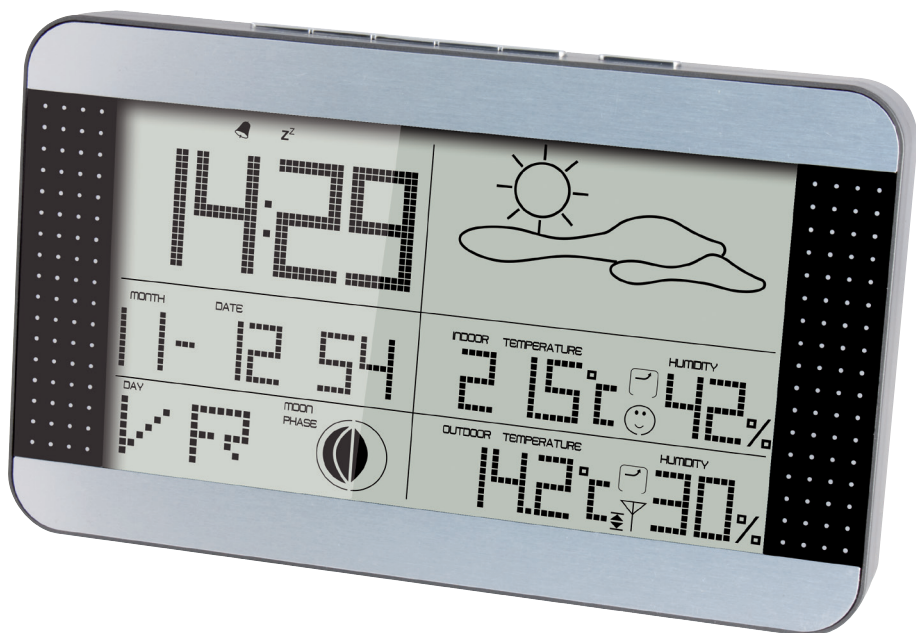

**Weerstation met draadloze buitensensor
Station météo avec détecteur extérieur sans fil
Wetterstation mit Funk-Außensensor
Weather station with wireless outdoor unit
Estación Meteorológica con sensor inalámbrico
Værstasjon med trådløs utendørsenhet
Väderstation med trådlös utomhusenhet
Sääsena langattomalla ulkoyksiköllä
Vejrstation med trådløs udendørsenhet**

ATTENTIE: IN DEZE GEBRUIKS-
AANWIJZING WORDT VERWEZEN
NAAR DE AFBEELDINGEN DIE OP
DE LAATSTE PAGINA'S VAN DEZE
GEBRUIKSAANWIJZING ZIJN
GEPRINT. HOUD DUS DIE PAGINA
OPENGESLAGEN BIJ HET LEZEN
VANDEZEGEBRUIKSAANWIJZING

INSTALLATIE

Voeding:

1. Schuif de batterijdeksel aan de achterzijde van de binnen-unit naar beneden en neem deze af.
2. Plaats 2 batterijen, type AA, 1.5Volt, zoals in het batterijcompartiment is aangegeven. (zie **A** overzicht)
Batterijen zijn niet meegeleverd.
Zodra de batterijen zijn geplaatst, gaat de binnen-unit gedurende 3 minuten 'kijken' of er een buiten-unit in de buurt is. Voer dus de instructies 4, 5 en 6 binnen deze 3 minuten uit.
3. Aan de onderzijde van de buiten-unit op het halve maantje drukken van de batterijdeksel (zie **I**). Trek gelijktijdig de twee delen van het cabinet van elkaar (zie **J**). Neem nu de batterijdeksel (**E**) van de binnen-unit.
4. Plaats 2 batterijen, type AA, 1.5Volt, zoals in het batterijcompartiment is aangegeven. (zie **B** overzicht)

Om de buiten-unit nogmaals te laten zenden.

5. druk op toets "**TX**" (zie **C**) om de buiten-unit nogmaals te laten zenden.
6. druk op toets "**C/F**" (zie **D**) om te wisselen tussen weergave op de buiten-unit tussen °C of °F.

Zodra de binnen- en de buiten-unit elkaar hebben gevonden, verschijnen de buitentemperatuur en luchtvochtigheid op het display van de binnen-unit.

7. Plaats nu de batterijdeksels terug op de binnen- en op de buiten-unit.
8. U kunt de buiten-unit nu aan een schroef ophangen of ergens neer zetten.

Tijdsnotatie instellen:

De tijd kan worden weergegeven in een 12 of 24 uursnotatie. Bij de 12 uursnotatie verschijnt voor de middag "**AM**" in het display, na de middag verschijnt "**PM**" in het display. Bij de 24 uursnotatie telt de klok door van 00 t/m 24 uur.

- druk op toets "**UP**" om te wisselen tussen 12 uur of 24 uur notatie.

Tijd en datum instellen:

Zodra u de batterijen in de binnen-unit plaatst, geven de klok en datum 00:00 aan. Tijd, datum en taal (voor de naam van de dag), kunnen op de volgende manier worden ingesteld.

1. druk op toets "**SET**" en houdt deze 2 seconden ingedrukt. De klok weergave in het display gaat knipperen.
2. druk op toets "**UP**" of "**DOWN**" om de juiste uren in te geven.
3. druk op toets "**SET**" om verder te gaan naar de minuten instelling.
4. druk op toets "**UP**" of "**DOWN**" om de juiste minuten in te geven.
5. druk op toets "**SET**" om verder te gaan naar de jaar instelling.
6. druk op toets "**UP**" of "**DOWN**" om het juiste jaartal in te geven.
7. druk op toets "**SET**" om verder te gaan naar de maand instelling.
8. druk op toets "**UP**" of "**DOWN**" om de juiste maand in te geven.
9. druk op toets "**SET**" om verder te gaan naar de dag instelling.
10. druk op toets "**UP**" of "**DOWN**" om de juiste dag in te geven.
11. druk op toets "**SET**" om verder te gaan naar de taal instelling.
12. druk op toets "**SET**" om verder te gaan naar de taal instelling.

Er kan gekozen worden uit de volgende taal instellingen voor dag aanduiding.

NE - Nederlands
ES - Spaans
DA - Denemarken
GE - Duits
EN - Engels
IT - Italiaans
FR - Frans



13. druk op toets "**UP**" of "**DOWN**" om de juiste taal in te geven.
14. druk op toets "**SET**" om uit de programma modus te gaan of wacht 8 seconden.

Het display knippert niet meer en geeft de tijd en datum juist weer.

- Als er 8 seconden geen toets is ingedrukt stopt het display ook met knipperen.
- Wordt de toets "**UP**" of "**DOWN**" langer dan 2 seconden ingedrukt dan wordt de waarde die knippert met 8 stapjes per seconde gewijzigd.

Alarm (wekker) instellen:

Met de functie alarm kan een wektijd worden ingegeven

1. druk op toets "**ALARM**" en houdt deze 2 seconden ingedrukt. De alarm weergave in het display gaat knipperen.
2. druk op toets "**UP**" of "**DOWN**" om de juiste uren in te geven.
3. druk op toets "**ALARM**" om verder te gaan naar de minuten instelling.
4. druk op toets "**UP**" of "**DOWN**" om de juiste minuten in te geven.
5. druk op toets "**ALARM**" om uit de programma modus te gaan of wacht 8 seconden.
6. druk kort op toets "**ALARM**" om het alarm te activeren (icoon  verschijnt) of te deactiveren (icoon  verdwijnt).

De alarm buzzer werkt als volgt:

- van 0-10 seconden 1 beep/sec.
- van 10-20 seconden 2 beeps/sec.
- van 20-30 seconden 3 beeps/sec.
- van 30-120 seconden 4 beeps/sec.





Temperatuur notatie instellen:

De temperatuur kan worden weergegeven in °C of °F. Toets "**DOWN**" om te wisselen tussen °C of °F.

Temperatuur alert instellen:

Alleen voor de buitentemperatuur is het mogelijk om een hoog en laag niveau temperatuur alarm in te stellen. Op het moment dat de buitentemperatuur boven of onder dit niveau komt zal een alarm worden gegeven.

De toets "**ALERT**" (zie **F** overzicht).

1. druk op toets "**ALERT**" en houdt deze 2 seconden ingedrukt. Het alert maximaal  icoon in het display gaat knipperen.
2. druk op toets "**UP**" of "**DOWN**" om de juiste maximale temperatuur in te geven.
3. druk op toets "**ALERT**" om verder te gaan naar de minimale temperatuur instelling. Het alert minimaal  icoon in het display gaat knipperen.
4. druk op toets "**UP**" of "**DOWN**" om de juiste minimale temperatuur in te geven. druk op toets "**ALERT**" om uit de programma modus te gaan of wacht 8 seconden.
5. druk kort op toets "**ALERT**" om het alarm te activeren (icoon  verschijnt) of te deactiveren (icoon  verdwijnt).

Oplaadbare batterijen:

Naar wens kunt u normale (alkaline) of oplaadbare batterijen plaatsen in zowel de binnen- als in de buiten-unit. Oplaadbare batterijen hebben echter een lagere spanning waardoor de levensduur en de nauwkeurigheid van de WS-1700 afneemt. Oplaadbare batterijen dienen in een externe lader opgeladen te worden.

Batterijen buitenunit:

Omdat normale Alkaline batterijen niet of slecht presteren bij temperaturen van rond of onder 0°C, is het toepassen van standaard Alkaline batterijen in de buiten-unit niet aan te bevelen.

Voor de buiten-unit adviseren wij dan ook om Lithium batterijen te plaatsen die ontwikkeld zijn om te functioneren bij een temperatuurbereik van -20°C tot 60°C. Deze batterijen zijn leverbaar via de serviceafdeling van Commaxx: service@commaxxgroup.com. De batterij levensduur bij Lithium batterijen met een capaciteit van 2900mAh bedraagt ruim een jaar.

Plaatsingstips:

- De binnen-unit niet in direct zonlicht plaatsen en verwijderd houden van warmte uitstralende objecten. (lampen, verwarmingen, e.d.)
- Voor een goede ontvangst van de radio gestuurde signalen, de binnen-unit niet naast grote metalen oppervlakken of zware elektrische apparaten plaatsen
- De buiten-unit is weliswaar geschikt voor plaatsing buiten maar is niet water dicht. Plaats deze unit dus op een voor regen en wind beschutte plaats.
- De afstand tussen binnen- en buiten-unit mag niet meer dan 50 meter bedragen.
- Binnen-unit kan worden opgehangen door het ophangoog aan de achterzijde over een schroefkop te schuiven.
- Om de binnen-unit op een bureau of vesterbank te zetten, trek dan de bureau houder uit de bodemplaat naar voren (zie **G** overzicht).

WEERGAVEN

Algemeen:

De actuele temperatuur, luchtvochtigheid en luchtdruk worden pas correct weergegeven nadat

zowel de binnen- als de buiten-unit gedurende enkele uren hebben aangestaan en niet zijn verplaatst.

De weersvoorspelling en de luchtdruk worden pas na ruim 24 uur correct weergegeven.

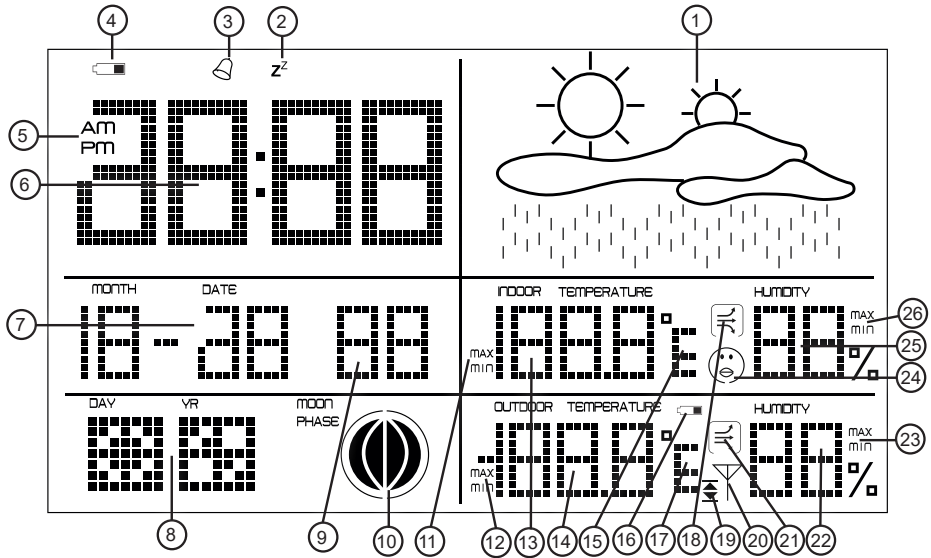

Display overzicht:

1. weersvoorspelling door middel van icoontjes.
2. snooze functie geactiveerd
3. alarm wekker functie aan of uit.
4. lage batterijindicatie binnens-unit
5. 12 uurs klokweergave (AM of PM)
6. tijdsweergave
7. datum weergave
8. weergave van dagnaam
9. seconden weergave
10. maanstand indicatie
11. minimale of maximale weergave
12. minimale of maximale weergave

13. temperatuur binnen
14. temperatuur buiten-unit
15. weergaven in °C of °F
16. lage batterijindicatie buiten-unit
17. weergaven in °C of °F
18. temperatuur verloop icoon binnen
19. hoge en lage temperatuur alert
20. ontvangst icoon
21. temperatuur verloop icoon buiten
22. luchtvochtigheid buiten
23. minimale of maximale weergave
24. comfort icoon
25. luchtvochtigheid binnen
26. minimale of maximale weergave

Buiten-unit

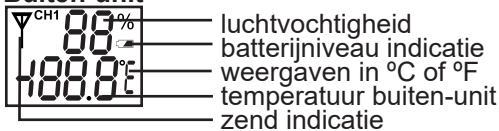

- luchtvochtigheid
- batterijniveau indicatie
- weergaven in °C of °F
- temperatuur buiten-unit
- zend indicatie

BEDIENING

Weersvoorspelling:

Door middel van icoontjes wordt een weersvoorspelling aangegeven. Deze weersvoorspelling komt tot stand door de verandering van de luchtdruk. Hiermee kan een weersvoorspelling met een betrouwbaarheid van 70 tot 75% worden gehaald. Het gebruik van airco's of aanpassingen van het binnenklimaat kan de weersvoorspelling beïnvloeden.

De indicatie van de weersvoorspelling kent 4 icoon combinaties:

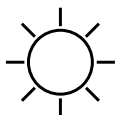

Zonnig



Licht bewolkt



Bewolkt



Regen

Alarm (wekker):

Zie installatie voor het instellen van de wekker.

druk op toets "ALARM" om het alarm te activeren. Op het moment dat de wekker afgaat kunt u op een willekeurige toets drukken om het alarm af te zetten. De alarm functie blijft geactiveerd en zal na 24 uur weer starten.

Snooze functie:

Als het alarm afgaat en u maakt gebruik van de snooze functie door op de toets "SNOOZE" te drukken stopt het alarm en het icoon Z^z verschijnt in het display, en gaat samen met het alarm icoon  knipperen. Na 5 minuten gaat het alarm nogmaals af. Druk op toets "SNOOZE" van de WS-1700 om de snooze functie nogmaals te activeren of druk op een andere willekeurige toets om het alarm uit te zetten.

Maanstand:

De maanstand geeft aan hoeveel er van de maan te zien is (bij onbewolkt weer). Deze weergave is afhankelijk van de datum instelling.

Binnentemperatuur:

De binnentemperatuur wordt om de 12 seconden gemeten. Het temperatuur verloop icoon zal op de volgende wijze aangeven of de temperatuur hoger, gelijk of lager wordt aangegeven.

Als de temperatuurswijziging kleiner is dan 1°C binnen een uur, verschijnt  .

Als de temperatuurswijziging hoger is dan 1°C binnen een uur, verschijnt  .

Als de temperatuurswijziging lager is dan 1°C binnen een uur, verschijnt  .

Meetbereik is van 0°C tot +50°C ±1°C

Luchtvochtigheid binnen:

De luchtvochtigheid wordt om de 12 seconden gemeten. Het percentage van de luchtvochtigheid wordt weergegeven in het display. Het comfort icoon geeft aan of het binnen klimaat aangenaam is.

Wanneer de luchtvochtigheid lager is dan 40% verschijnt:  .

Wanneer de binnentemperatuur tussen 20°C~28°C en de luchtvochtigheid tussen 40%~70% is verschijnt:  .

Er verschijnt geen icoon als de luchtvochtigheid tussen 40%~70% is, maar de binnentemperatuur valt buiten de waarde 20°C~28°C.

Als de luchtvochtigheid boven 70% is verschijnt:  .

Geheugen:

Met de "MAX/MIN" toets kan de maximale en minimale gemeten waarde van de volgende items worden weergegeven.

- binnentemperatuur
 - luchtvochtigheid binnen
 - buitentemperatuur
 - luchtvochtigheid buiten
1. druk op toets "MAX/MIN".
 2. bij de weergaven van de binnentemperatuur, luchtvochtigheid binnen, buitentemperatuur en luchtvochtigheid buiten verschijnt de tekst "MAX". De getoonde waarde geeft de maximaal gemeten waarde.
 3. druk op toets "MAX/MIN".
 4. bij de weergaven van de binnentemperatuur, luchtvochtigheid binnen, buitentemperatuur en luchtvochtigheid buiten verschijnt de tekst "MIN". De getoonde waarde geeft de minimaal gemeten waarde.
 5. druk op toets "MAX/MIN" om deze modus te verlaten of wacht 8 seconden.

Resetten geheugen:

Het is mogelijk om de maximale of minimale waarde of beide te wissen.

om beide waardes te wissen:

1. druk op toets "MAX/MIN" en houdt deze minimaal 2 seconden ingedrukt totdat een piepje hoorbaar is.

Maximaal en minimaal geheugens zijn gewist.

Alert buitentemperatuur:

Zie Temperatuur alert instellen bij hoofdstuk installeren om de alert waarde in te stellen.

alarm activeren/deactiveren:

1. druk toets "ALERT" (zie achterzijde binnen-unit) om het alarm te activeren. (☒ verschijnt in het display)
2. druk toets "ALERT" nogmaals om het alarm te deactiveren. (het icoon ☒ verdwijnt)

Als het alarm is geactiveerd en een boven- of onder temperatuur grens wordt overschreden zal er 5 seconden een alert signaal klinken. De buitentemperatuur zal knipperen. Elke minuut wordt dit alarm signaal herhaald. Dit gaat door totdat de temperatuur terugvalt binnen de grenzen.

Het is ook mogelijk om het alert te deactiveren.

VERVANGEN BATTERIJEN

Binnen-unit:

Nadat de batterijen in de binnen-unit zijn vervangen, zijn alle geheugens en instellingen gewist.

Buiten-unit:

Nadat de batterijen in de buiten-unit(s) zijn vervangen, dient u deze opnieuw aan de binnen-unit aan te melden.

Volg hiertoe de instructies zoals beschreven bij het hoofdstuk 'Installatie'.

RESET / SYSTEEM STORING

Indien u het overzicht tot de instellingen kwijt bent of doordat de WS-1700 een mogelijke storing vertoont, kan het raadzaam zijn de binnen- en de buiten-unit te resetten.

1. Verwijder de batterijen van de binnen- en buiten-unit.
2. Plaats de batterijen na minimaal 10 seconden gewacht te hebben terug.
3. Volg de aanmeld procedure als beschreven in de paragraaf "Installatie".

Na enkele seconden zullen de binnen- en de buiten-unit elkaar weer hebben gevonden en is de WS-1700 weer gebruiksgereed.

Is hiermee de storing nog niet verholpen, neem dan contact op met Commaxx: service@commaxxgroup.com

MILIEU

Op het einde van de levenscyclus van het product mag u dit product niet bij het normale huishoudelijke afval gooien, maar moet u het naar een inzamelpunt brengen voor de recycling van elektrische en elektronische apparatuur.

Uitgewerkte batterijen niet weggooien maar inleveren bij uw plaatselijk depot voor Klein Chemisch Afval (KCA).



SPECIFICATIES

Binnen-unit:

meetbereik binnentemperatuur:
0°C ~ +50°C (32°F ~ +122°F)
resolutie: 1°C (1.8°F)

meetbereik luchtvochtigheid:
Nauwkeurigheid 10%
20% ~ 95% relatieve vochtigheid
resolutie: 1%

Voeding:
2x 1,5V batterij, formaat AA,
alkaline

Buiten-unit:

meetbereik buitentemperatuur:
-50°C ~ +70°C (-58°F ~ 158°F)
resolutie: 1°C (1.8°F)

Voeding:
2x 1,5V batterij, formaat AA,
alkaline

Zendfrequentie:
433MHz

Bereik:
tot 50meter

VERKLARING VAN CONFORMITEIT

Hierbij verklaar ik, Commaxx BV, dat het type radioapparatuur Alecto WS-1700 conform is met Richtlijn 2014/53/EU. De volledige tekst van de EU-conformiteitsverklaring kan worden geraadpleegd op het volgende internetadres:
https://commaxx-certificates.com/doc/ws-1700_doc.pdf

Frequentie bereik: 433.92 MHz
Maximaal vermogen: < 0 dBm

GARANTIEBEWIJS

Op de Alecto WS-1700 heeft u een garantie van 24 MAANDEN na aankoopdatum. Wij garanderen gedurende die periode de kosteloze herstelling van defecten ontstaan door materiaal- en constructiefouten. Een en ander ter uiteindelijke beoordeling van de importeur.

HOE TE HANDELEN:

Bemerkt u een defect, raadpleeg dan eerst de gebruiksaanwijzing. Geeft deze hieromtrent geen uitsluitel, raadpleeg dan uw dealer met een duidelijke klachtschrijving. Deze zal het apparaat tezamen met dit garantiebewijs en de gedateerde aankoopbon innemen en voor spoedige reparatie, resp. franco verzending naar de importeur zorg dragen.

DE GARANTIE VERVALT:

Bij ondeskundig gebruik, foutieve aansluiting, gebruik van niet originele onderdelen of toebehoren, verwaarlozing en bij defecten ontstaan door vuur, overstroming, blikseminslag en natuurrampen. Bij onbevoegde wijzigingen en/of reparaties door derden. Bij onjuist transport van het apparaat zonder geschikte verpakking en indien het apparaat niet vergezeld is van dit garantiebewijs en de aankoopbon. Aansluitsnoeren en stekkers vallen niet onder de garantie.

Iedere verdere aansprakelijkheid, met name voor eventuele gevolgschade, is uitgesloten.

OVERZICHT
APERCU

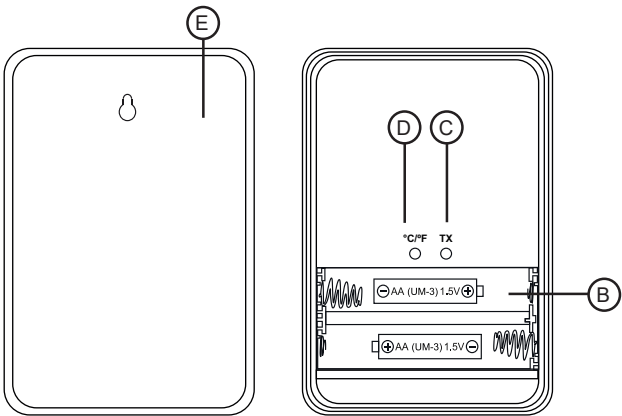
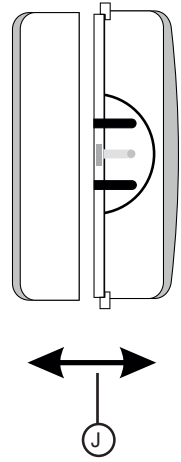
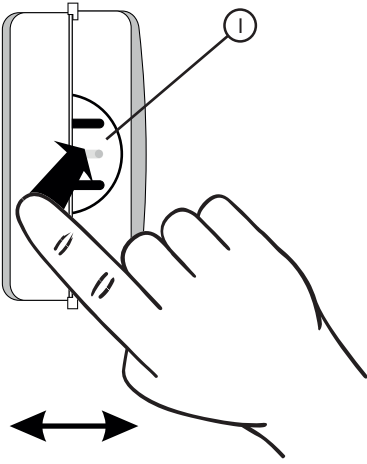
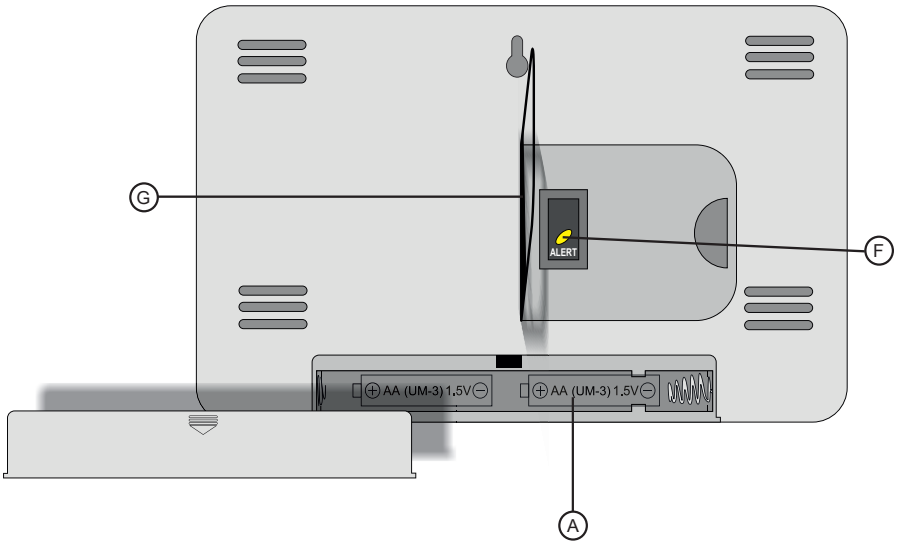

ATTENTION: DANS CE MODE D'EMPLOI, IL EST REFERE AUX IMAGES QUI SE TROUVENT A LA DERNIERE PAGE. GARDEZ DONC CETTE PAGE OUVERTE EN LISANT CE MODE D'EMPLOI

INSTALLATION

Alimentation:

1. Faites glissez le couvercle du compartiment des piles, qui se trouve à l'arrière de l'unité intérieure, vers le bas et retirez-le.
2. Placez 2 piles du type AAA, 1.5Volt, comme indiqué dans le compartiment des piles (voir sommaire **A**). Les piles ne sont pas fournies.

Dès que les piles sont placées, l'unité intérieure va "chercher" pendant 3 minutes s'il y a des unités extérieures dans les environs. Effectuez donc les instructions 4, 5 et 6 pendant ces 3 minutes.

3. Appuyez sur la demi-lune au bas de l'unité extérieure du compartiment des piles (voir **I**). Retirez les deux parties du cabinet en même temps. Enlevez maintenant le couvercle du compartiment des piles (voir **J**)
4. Placez 2 piles du type AA, 1.5Volt, comme indiqué dans le compartiment des piles (voir sommaire **B**).

Pour que l'unité extérieure émet à nouveau.

5. appuyez sur la touche "**TX**" (voir **C**) pour que l'unité d'extérieure émet à nouveau.
6. Appuyez sur la touche "**C/F**" (voir **D**) pour changer l'affichage entre °C ou °F.

La température extérieure et l'humidité de l'aire s'affichent dès que l'unité d'intérieure et d'extérieure se sont trouvés.

7. Remplacez les couvercles des compartiments des piles des unités intérieure et extérieure.
8. Maintenant vous pouvez monter l'unité d'extérieure avec une vis ou la déposer quelque-part.

Régler l'heure:

L'heure peut être affichée en notation de 12 ou 24 heures. Pour l'avant-midi l'heure est affichée à l'écran avec "**AM**" et l'après-midi avec "**PM**" pour la notation en 12 heure. Pour la notation en 24 heures, l'horloge compte de 00 jusqu'à 24 heure.

- Appuyez sur la touche "**UP**" pour changer la notation de 12 à 24 heure.

Régler l'heure et la date:

L'heure et la date affichera 00:00 dès que vous avez placés les piles dans l'unité d'intérieure. L'heure, la date et la langue (pour le nom du jour) peut être réglés de la façon suivante.

1. Appuyez pendant 2 secondes sur la touche "**SET**". L'affichage de l'heure à l'écran clignotera.
2. Appuyez sur la touche "**UP**" ou "**DOWN**" pour programmer la l'heure correcte.
3. Appuyez sur la touche "**SET**" pour aller au réglage des minutes.
4. Appuyez sur la touche "**UP**" ou "**DOWN**" pour programmer les minutes correctes.
5. Appuyez sur la touche "**SET**" pour aller au réglage de la l'année.
6. Appuyez sur la touche "**UP**" ou "**DOWN**" pour programmer l'année correcte.
7. Appuyez sur la touche "**SET**" pour aller au réglage du mois.
8. Appuyez sur la touche "**UP**" ou "**DOWN**" pour programmer le mois correct.
9. Appuyez sur la touche "**SET**" pour aller au réglage du jour.
10. Appuyez sur la touche "**UP**" ou "**DOWN**" pour programmer le jour correct.
11. Appuyez sur la touche "**SET**" pour aller au réglage de la langue.

Vous pouvez choisir entre les langues suivantes pour l'affichage du jour :

NE - Néerlandais
 ES - Espagnole
 DA - Danois
 GE - Allemand
 EN - Anglais
 IT - Italien
 FR - Français



12. Appuyez sur la touche "**UP**" ou "**DOWN**" pour programmer la langue correcte.
13. Appuyez sur la touche "**SET**" pour sortir du mode de la programmation ou attendez 8 secondes.

L'écran ne clignote plus et afficher l'heure et la date correcte.

- L'écran s'arrête de clignoter si aucune touche n'a été enfoncée pendant 8 secondes.
- Si la touche "**UP**" ou "**DOWN**" est enfoncées pendant plus que 2 secondes, la valeur qui clignote sautera de 8 étapes par seconde.

Régler l'alarme (réveil):

La fonction d'alarme permet de programmer une heure de réveil

1. Appuyez pendant 2 secondes sur la touche "**ALARM**". L'affichage de l'alarme à l'écran clignotera.
2. Appuyez sur la touche "**UP**" ou "**DOWN**" pour introduire les heures correctes.
3. Appuyez sur la touche "**ALARM**" pour aller à la programmation des minutes.
4. Appuyez sur la touche "**UP**" ou "**DOWN**" pour introduire les minutes correctes.
5. Appuyez sur la touche "**ALARM**" pour sortir du mode de la programmation ou attendez 8 secondes.
6. Appuyez brièvement sur la touche "**ALARM**" pour activer l'alarme (le symbole  s'affiche) ou pour désactiver l'alarme (le symbole  disparaît) l'alarme.

Le buzzer de l'alarme fonction comme suite:

- De 0-10 secondes 1 beep/sec.
- De 10-20 secondes 2 beeps/sec.
- De 20-30 secondes 3 beeps/sec.
- 30-120 secondes 4 beeps/sec.

Régler la notation de la température:



La température peut être affichée en °C ou °F. Appuyez sur la touche "**DOWN**" pour changer entre °C et °F.

Régler l'alerte de température:

Il est possible d'introduire une alarme de haut ou bas niveau de température, mais uniquement pour la température extérieure. Une alarme retentit dès que la température extérieure est supérieure ou inférieure.

La touche "**ALERT**" (voir sommaire F).

1. Appuyez pendant 2 secondes sur la touche "**ALARM**". L'affichage, le symbole  à l'écran, clignotera.
2. Appuyez sur la touche "**UP**" ou "**DOWN**" pour introduire la température maximale correcte.
3. Appuyez sur la touche "**ALERT**" pour aller à l'introduction de la température minimale correcte.
4. Appuyez sur la touche "**UP**" ou "**DOWN**" pour introduire la température minimale correcte.
5. Appuyez sur la touche "**ALERT**" pour sortir du mode de programmation ou attendez 8 secondes.

6. Appuyez brièvement sur la touche "**ALERT**" pour activer l'alarme (le symbole  s'affiche) ou pour désactiver l'alarme (le symbole  disparaît) l'alarme.

Piles rechargeables:

Vous pouvez choisir d'utiliser des piles normales (alkaline) ou des piles rechargeables dans l'unité intérieure comme dans l'unité extérieure. Les piles rechargeables ont une tension plus basse, ce qui diminue la durée de vie et la précision du WS-1700. Les piles rechargeables doivent être rechargées dans un chargeur externe.

Alimentation l'unité extérieure :

Du fait que les piles alcalines normales fonctionnent mal ou pas du tout à des températures autour ou en dessous de 0°C, nous ne recommandons pas d'utiliser de pile alcaline standard pour l'unité extérieure.

C'est pourquoi nous recommandons d'insérer des piles au Lithium dans l'unité extérieure, car elles sont fabriquées pour fonctionner dans une gamme de température allant de -20°C à 60°C.

Ces piles peuvent être commandées auprès du service client de Commaxx: service@commaxxgroup.com Les piles au lithium avec une capacité de 2900mAh ont une durée de vie d'au moins un an.

Conseils de placement:

- Ne pas placer l'unité d'intérieure dans les rayons de soleil direct, ni près d'une source de chaleur (lampes, chauffage, etc.)
- Ne pas placer l'unité d'intérieur à proximité d'une grande surface métallique ou de gros appareils électriques afin d'obtenir une réception optimale des signaux radio
- L'unité d'extérieure est naturellement conçu pour être placé à l'extérieur mais n'est pas étanche. Placez donc cette unité à l'abri de la pluie et du vent.
- La distance entre l'unité d'intérieure et d'extérieure ne peut dépasser les 50 mètres.
- L'unité d'intérieure peut être suspendue en glissant l'orifice, prévu à cet effet et qui se trouve

à l'arrière, sur une vis.

- Tirez le support de bureau de la plaque du dessous, afin de pouvoir placer l'unité d'intérieure sur un bureau ou un appuis de fenêtre (voir sommaire G).

AFFICHAGE

Générale:

La température actuelle, l'humidité de l'air et la pression sont correctement affichés que si les unités d'intérieure et d'extérieure sont allumées depuis quelques heures et si elles n'ont pas été déplacées.

Les prévisions météorologique et la pression de l'air ne s'affichent correctement qu'après 24 heures.

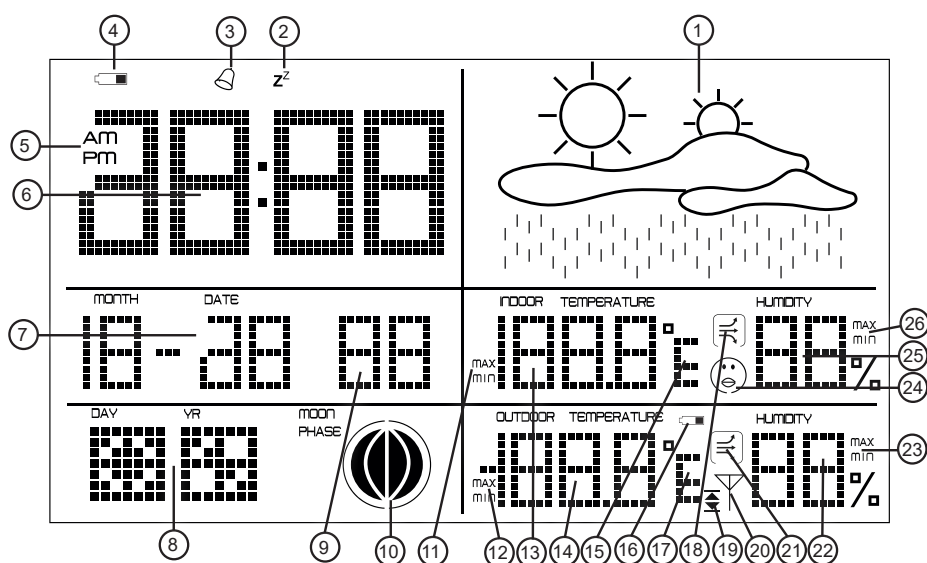

Sommaire de l'écran:

1. prévision météorologique à l'aide des symboles.
2. la fonction répétition activée
3. la fonction d'alarme allumée ou éteinte.
4. indication du niveau des piles de l'unité d'intérieure
5. affichage de l'horloge 12 heures (AM ou PM)
6. affichage de l'heure
7. affichage de la date
8. affichage du nom du jour
9. affichage des secondes
10. indication de la position de la lune
11. affichage minimale ou maximale
12. affichage minimale ou maximale
13. température intérieure
14. température extérieure
15. affichage en °C ou °F
16. indication du niveau des piles de l'unité d'extérieure
17. affichage en °C ou °F
18. symbole du déroulement de la température intérieure
19. alerte de la température haute et basse
20. symbole de réception
21. symbole du déroulement de la température extérieure
22. humidité de l'air extérieure
23. affichage minimale ou maximale
24. symbole de confort
25. humidité de l'air intérieure
26. affichage minimale ou maximale

unité d'extérieure

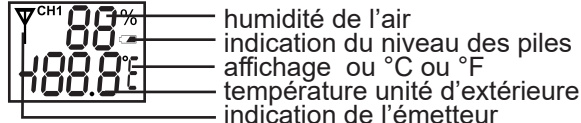

COMMANDE

Prévision météorologique:

La prévision météorologique est affichée à l'aide de symboles. Cette prévision météorologique se produit à cause du changement de la pression de l'air. Grâce à cela la prévision météorologique a une fiabilité entre 70 et 75%. La prévision météorologique peut être influencée à cause de l'utilisation d'airco ou l'adaptation de la température.

L'indication de la prévision météorologique est indiquée par 4 symboles:

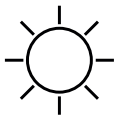

Ensoleillé

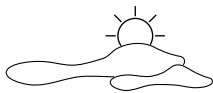

Peu nuageux



Nuageux



Pluie

Alarme (réveil):

Voir installation pour la programmation du réveil. Appuyez sur la touche "ALARM" pour activer l'alarme. Au moment de la sonnerie du réveil vous pouvez appuyer sur n'importe quelle touche pour arrêter la sonnerie. La fonction de l'alarme reste activée et redémarrera après 24 heures.

Fonction de répétition:

Quand la sonnerie de l'alarme retenti et vous utilisez la touche de répétition "SNOOZE", la sonnerie s'arrête et le symbole Z² s'affiche sur l'écran. Celle-ci clignotera en même temps que le symbole . Après 5 minutes la sonnerie retentira à nouveau. Appuyez sur la touche "SNOOZE" du WS-1700 pour réactiver la fonction de répétition ou appuyez sur n'importe quelle touche pour éteindre l'alarme.

Position de la lune:

La position de la lune montre le morceau visible de la lune (par temps non nuageux). Cette affichage est dépendant de l'introduction de la date.

Température intérieure:

La température intérieure est mesurée toutes les 12 secondes. Le symbole du déroulement de la température affichera si la température est plus haute, plus basse ou égale de la façon suivante. Si le changement de la température dans l'heure est moins de 1°C, le symbole suivant  s'affiche.

Si le changement de la température dans l'heure est plus haute que 1°C, le symbole suivant  s'affiche.

Si le changement de la température dans l'heure est plus basse que 1°C, le symbole suivant  s'affiche.

La portée de mesure est de 0°C jusqu'à + 50°C +/- 1°C

Humidité de l'air intérieur:

L'humidité de l'air intérieure est mesurée toutes les 12 secondes. Le pourcentage de l'humidité de l'air est indiqué sur l'écran. Le symbole de confort montre si le climat intérieur est bon.

Si l'humidité de l'air intérieure est moins de 40%, le symbole suivant:  s'affiche.

Si la température intérieure est entre 20°C-28°C et si l'humidité de l'air est entre 40%-70% le symbole suivant:  s'affiche

Il n'y a pas de symbole qui s'affiche si l'humidité de l'air intérieure est entre 40%-70%, mais la valeur de la température intérieure ne se trouve pas entre 20°C-28°C.

Si l'humidité de l'air intérieure est au-dessus de 70% le symbole suivant:  s'affiche.

Mémoire:

Les valeurs maximales et minimales des commandes suivantes peuvent être mesurés avec la touche "MAX/MIN".

- température intérieure
 - humidité de l'air intérieur
 - température extérieure
 - humidité de l'air extérieur
1. puyez sur la touche "MAX/MIN"
 2. e texte "MAX" apparaît pour l'affichage de la température intérieure, l'humidité de l'air intérieur, la température extérieure, l'humidité de l'air extérieur. La valeur affichée donne la valeur maximale mesurée.
 3. appuyez sur la touche "MAX/MIN"
 4. e texte "MIN" apparaît pour l'affichage de la température intérieure, l'humidité de l'air intérieur, la température extérieure, l'humidité de l'air extérieur. La valeur affichée donne la valeur minimale mesurée.
 5. appuyez sur la touche "MAX/MIN" pour quitter ce mode ou attendez 8 secondes.

Effacer la mémoire:

Il est possible d'effacer les maximales, minimales ou les deux.



Pour effacer les deux valeurs:

1. appuyez pendant 2 secondes sur la touche "MAX/MIN" jusqu'à ce qu'une petite sonnerie retentisse.

Les mémoires maximales et minimales sont effacées.

Alerte température extérieure:

Voir programmation de l'alerte de température au chapitre installation pour programmer la valeur de l'alerte. activer/désactiver l'alarme:

1. appuyez sur la touche "ALERT" (voir à l'arrière de l'unité d'intérieure) pour activer l'alarme. (le symbole  s'affiche sur l'écran)
2. appuyez à nouveau sur la touche "ALERT" pour désactiver l'alarme. (le symbole  s'affiche sur l'écran)

Un signal d'alerte retentira pendant 5 secondes si l'alarme est activée et que la température maximale ou minimale est dépassée. La température extérieure clignotera. Le signal d'alerte se répètera toutes les minutes. Ceci jusqu'à ce que la température revient à la normale. Il est aussi possible de désactiver l'alerte.

CHANGER LES PILES

Unité d'intérieure:

Toutes les mémoires et programmation seront effacées après avoir changés les piles de l'unité d'intérieure.

Unité d'extérieure:

Après avoir changer les piles de l'unité d'extérieure il sera nécessaire de la représenter à l'unité d'intérieure.

Suivez les instructions comme décrites au chapitre "installation".

RESET/DERANGEMENT DU SYSTEME

Si vous avez perdu le sommaire des installations ou si le WS-1700 montre des dérangements il est préférable de d'effacer les programmations de l'unité d'intérieure ainsi que celles de l'unité d'extérieure.

1. Enlevez les piles de l'unité d'intérieure et de l'unité d'extérieure.
2. Replacez les piles après avoir attendu au moins 10 secondes.
3. Suivez la procédure de programmation au paragraphe "installation".

près quelques secondes les unités d'intérieure et d'extérieure se seront retrouvées et alors le WS-1700 sera à nouveau prêt à l'utilisation.

ISi après ceci le dérangement persiste, contactez alors Commaxx BV

ENVIRONNEMENT

A la fin de vie de ce produit vous ne pouvez pas le jeter avec les déchets ménagers, mais vous devez le porter à un point de ramassage pour des appareils électriques et électroniques.

Ne pas jeter les piles usagées mais les apporter à un dépôt local pour petits déchet Chimiques (PCC).



SPECIFICATIONS

Unité d'intérieure:

Rayon de mesure de la température intérieure:

0°C ~ +50°C (32°F ~ +122°F)

Résolution: 1°C (1.8°F)

Rayon de mesure de l'humidité de l'air:

Précision 10%

20% ~ 95% humidité relative

Résolution: 1%

Alimentation:

2x 1,5V piles, format AA, Alkaline

Unité d'extérieure:

Rayon de mesure de la température extérieure:

-50°C ~ +70°C (-58°F ~ 158°F)

Résolution: 1°C (1.8°F)

Alimentation:

2x 1,5V piles, format AA, Alkaline

Fréquence d'émission:

433MHz

Rayon:

Jusqu'à 50 mètres

DECLARATION DE CONFORMITE

Le soussigné, Commaxx BV, déclare que l'équipement radioélectrique du type Alecto WS-1700 est conforme à la directive 2014/53/UE. Le texte complet de la déclaration UE de conformité est disponible à l'adresse internet suivante:

https://commaxx-certificates.com/doc/ws-1700_doc.pdf

Gamme de fréquence : 433.92 MHz

Puissance maximale : < 0 dBm

GARANTIE

Vous avez une garantie de 24 MOIS sur l'ALECTO WS-1700 après la date d'achat. Pendant cette période, nous vous assurons une réparation gratuite des défauts causés par des défauts de construction ou de matériaux. Cela au jugement de l'importateur.

COMMENT AGIR:

Si vous constatez un défaut, il faut d'abord consulter le mode d'emploi ou le site d'ALECTO. Si cela ne vous sert à rien, consultez votre fournisseur de cette station météo. En cas d'une défaillance, donnez la station météo avec une plainte bien décrite et le bon d'achat à votre fournisseur. Il assurera une réparation rapide/l'envoi à l'importateur.

LA GARANTIE ÉCHOIT:

En cas d'une utilisation incompétente, d'un raccordement fautif, des piles qui fuient et/ou mal placées, d'une utilisation des pièces détachées ou des accessoires pas originaux et en cas de négligence ou des défauts causés par humidité, incendie, inondation, foudre et catastrophes naturelles.

En cas de modifications illégales et/ou réparations par tiers. En cas de transport fautif de l'appareil sans emballage approprié ou dans le cas où l'appareil n'est pas accompagné de ce bon de garantie et le bon d'achat.

Toute autre responsabilité notamment aux conséquences éventuelles est exclue.

OVERZICHT APERCU

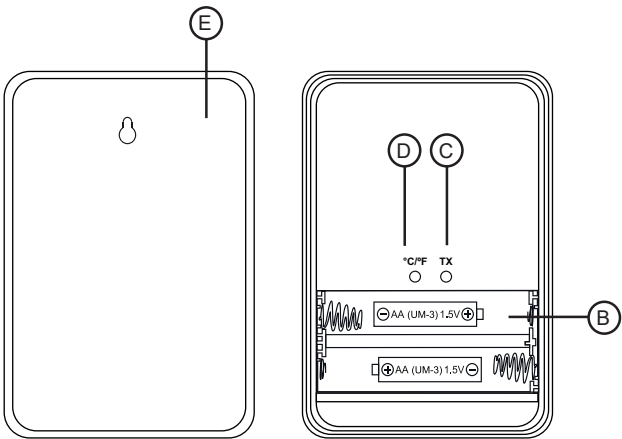
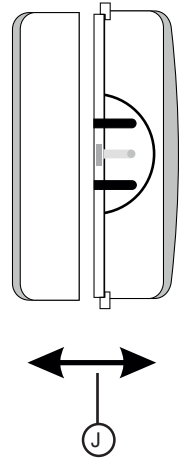
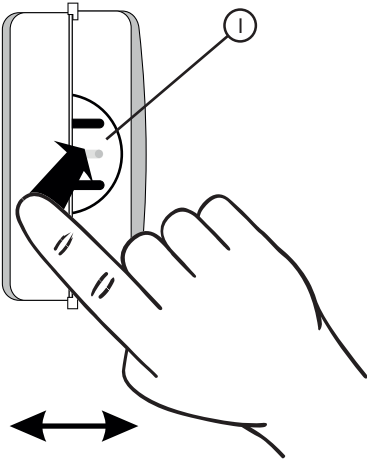
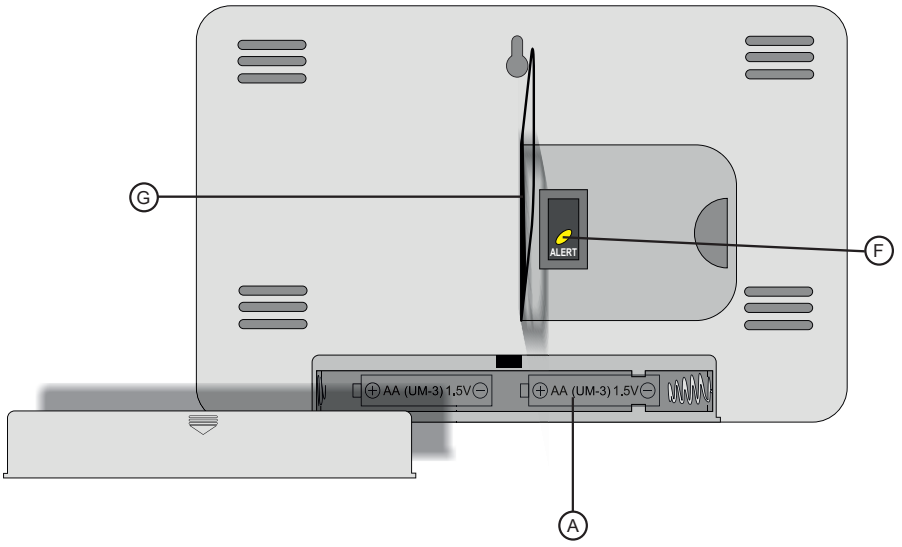

HINWEIS: DIE VORLIEGENDE BEDIENUNGSANLEITUNG ENTHÄLT VERWEISE AUF ZEICHNUNGEN, DIE AUF DEN LETZTEN SEITEN ZU SEHEN SIND. NUTZEN SIE DIESE BEIM LESEN DER ANLEITUNG

INSTALLATION

Versorgung:

1. Schieben Sie den Batteriedeckel im Hinterteil der Inneneinheit nach unten und entfernen Sie diesen.
2. Legen Sie 2 x AA 1.5 Volt Batterien auf die angegebene Weise in das Batteriefach ein (Zeichnung **A**). Die Batterien sind im Lieferumfang nicht enthalten.

Nachdem die Batterien eingelegt wurden, beginnt die Inneneinheit damit 3 Minuten lang nach einer Außeneinheit zu „suchen“. Während dieser 3 Minuten sind die Punkte 4, 5 und 6 der vorliegenden Bedienungsanleitung zu befolgen.

3. Drücken Sie auf den halbmondförmigen Teil des Batteriedeckels auf der Bodenseite der Außeneinheit (siehe **I**). Öffnen Sie das Batteriefach, indem Sie gleichzeitig die beiden Teile voneinander wegschieben (siehe **J**). Entfernen Sie den Batteriedeckel von der Außeneinheit.

4. Legen Sie 2 x AA 1.5 Volt Batterien auf die angegebene Weise in das Batteriefach ein (Zeichnung **B**).

Für das erneute Signalsenden durch die Außeneinheit sind die folgenden Schritte zu befolgen.

5. Drücken Sie die Taste **TX** (siehe **C**).
6. Drücken Sie die Taste **„C/F“** (siehe **D**), um die Anzeigen der Außeneinheit in °C oder in °F zu wählen.

Sobald die Inneneinheit und die Außeneinheit verbunden sind, erscheinen auf dem Display der Inneneinheit die Anzeigen der Außentemperatur und der Luftfeuchtigkeit.

7. Legen Sie den Batteriedeckel auf die beiden Einheiten auf.
8. Die Außeneinheit kann jetzt mit Schraube aufgehängt oder auf einer ausgewählten Stelle positioniert werden.

Zeitformateinstellung:

Die Zeit kann im Format von 12 oder von 24 Stunden angezeigt werden. Sollte das Format von 12 Stunden ausgewählt werden, erscheint vor dem Mittag die Anzeige **„AM“** und am Nachmittag die Anzeige **„PM“**. Sollte das Format von 24 Stunden ausgewählt werden, wird die Uhr die Stunden von 00 bis zu 24 anzeigen.

- Drücken Sie die Taste **„UP“**, um das Format von 12 oder 24 Stunden auszuwählen.

Zeit- und Datumeinstellung:

Nachdem die Batterien in die Inneneinheit eingelegt wurden, werden von der Uhr und von der Datumsanzeige die Werte 00:00 angezeigt. Für die Einstellung des Datums und der Sprache (bei Wochentagen) sind die folgenden Schritte zu befolgen.

1. Drücken Sie die Taste **„SET“** und halten Sie diese für 2 Sekunden gedrückt. Die Uhr auf dem Display beginnt zu blinken.
2. Drücken Sie die Taste **„UP“** oder **„DOWN“**, um die entsprechende Stunde einzustellen.
3. Drücken Sie die Taste **„SET“**, um zur Minuteneinstellung zu gehen.
4. Drücken Sie die Taste **„UP“** oder **„DOWN“**, um die entsprechenden Minuten einzustellen.
5. Drücken Sie die Taste **„SET“**, um zur Jahreinstellung zu gehen.
6. Drücken Sie die Taste **„UP“** oder **„DOWN“**, um das entsprechende Jahr einzustellen.
7. Drücken Sie die Taste **„SET“**, um zur Monatseinstellung zu gehen.
8. Drücken Sie die Taste **„UP“** oder **„DOWN“**, um den entsprechenden Monat einzustellen.
9. Drücken Sie die Taste **„SET“**, um zur Tageseinstellung zu gehen.
10. Drücken Sie die Taste **„UP“** oder **„DOWN“**, um den entsprechenden Tag einzustellen.
11. Drücken Sie die Taste **„SET“**, um zur Spracheinstellung zu gehen.

Es ist möglich, eine der nachstehenden Sprachen für die Bestimmung der Wochentage einzustellen:

NE – Niederländisch
 ES – Spanisch
 DA – Dänisch
 GE – Deutsch
 EN – Englisch
 IT – Italienisch
 FR – Französisch



12. Drücken Sie die Taste **„UP“** oder **„DOWN“**, um die entsprechende Sprache einzustellen.
13. Drücken Sie die Taste **„SET“**, um die Einstellungen zu verlassen oder warten Sie 8 Sekunden lang.

In diesem Zeitpunkt blinkt der Bildschirm nicht mehr und es werden die entsprechenden Stunden- und Datumsanzeigen angegeben.

- Sollte innerhalb von 8 Sekunden keine Taste mehr gedrückt werden, hört der Display mit dem Blinken auf.
- Sollte die Taste „UP“ oder „DOWN“ mehr als 2 Sekunden lang gedrückt werden, werden die Werte um 8 Positionen innerhalb einer Sekunde geändert..

Alarmeinstellung (Weckereinstellung):

Die Alarmfunktion ermöglicht es, die Weckzeit einzustellen

1. Drücken Sie die Taste „ALARM“ und halten Sie diese für 2 Sekunden gedrückt. Die Alarmzeit auf dem Display beginnt zu blinken.
2. Drücken Sie die Taste „UP“ oder „DOWN“, um die Stunde einzustellen.
3. Drücken Sie die Taste „ALARM“, um zur Minuteneinstellung zu gehen.
4. Drücken Sie die Taste „UP“ oder „DOWN“, um die entsprechenden Minuten einzustellen.
5. Drücken Sie die Taste „ALARM“, um die Einstellungen zu verlassen oder warten Sie für 8 Sekunden.
6. Drücken Sie kurz die Taste „ALARM“, um den Alarm zu aktivieren (es erscheint das Symbol  oder zu deaktivieren (das Symbol  verschwindet).

Der Alarmton wirkt auf die folgende Art und Weise:



- 0 bis 10 Sekunden - 1 Piepen pro Sekunde
- 10 bis 20 Sekunden – 2 Piepen pro Sekunde
- 20 bis 30 Sekunden – 3 Piepen pro Sekunde
- 30 bis 120 Sekunden – 4 Piepen pro Sekunde

Temperaturformateinstellung:

Die Temperatur kann in °C oder in °F angezeigt werden. Drücken Sie die Taste „DOWN“, um zwischen Anzeigen von °C und °F umzuschalten

Temperaturalarmeinstellung:

Die Einstellung des Hoch- oder Tieftemperaturalarms ist nur für die Außentemperatur möglich. Der Alarm wird ausgelöst, sobald die Temperatur den vorherig gewählten Wert über- oder unterschreiten. Der Alarm ist für einzelne Kanäle eingestellt. Nutzen Sie die Taste „ALERT“ (siehe die Zeichnung F).

1. Drücken Sie die Taste „ALERT“ und halten diese für 2 Sekunden gedrückt. Der Alarm der Maximaltemperatur  Symbol auf dem Display beginnt zu blinken.
2. Drücken Sie die Taste „UP“ oder „DOWN“, um die entsprechende Maximaltemperatur einzustellen.
3. Drücken Sie die Taste „ALERT“, um zur Einstellung der Minimaltemperatur zu gehen.
4. Drücken Sie die Taste „UP“ oder „DOWN“, um die entsprechende Minimaltemperatur einzustellen.
5. Drücken Sie die Taste „ALERT“, um die Einstellungen zu verlassen oder warten Sie für 8 Sekunden.
6. Drücken Sie kurz die Taste „ALERT“, um den Alarm zu aktivieren (es erscheint das Symbol  oder um ihn zu deaktivieren (das Symbol  verschwindet).

Akkus:

Sowohl in der Innen-, als auch in der Außeneinheit können Sie Batterien oder Akkus verwenden. Akkus weisen jedoch höhere Spannung auf, was die Lebensdauer und Genauigkeit von dem Gerät WS-1700 reduziert. Die Akkus müssen in einem gesonderten Ladegerät geladen werden.

Akku Außeneinheit

Weil reguläre Alkaline Batterien bei Temperaturen um oder unter 0°C eine schlechte Leistung haben, empfehlen wir die Verwendung von Standard Alkaline Batterien für die Außeneinheit nicht. Daher empfehlen wir das Einlegen von Lithium Batterien in die Inneneinheit, weil diese für die unktion innerhalb eines Temperaturbereichs von -20°C bis 60°C entwickelt wurden. Diese Batterien können Sie bei der Kundendienstabteilung von Commaxx: service@commaxxgroup.com. Lithium-Batterien mit einer Kapazität von 2900 mAh haben eine ebensdauer von mindestens einem Jahr.

Hinweise zur Aufstellung:

- Stellen Sie die Inneneinheit an einen Ort, der nicht direkten

Sonnenstrahlen ausgesetzt ist, oder sich in der Nähe von Wärme abgebenden Gegenständen (Leuchten, Heizkörper usw.) befindet.

- Um den guten Empfang des funkgesteuertes Zeitsignals zu erhalten, stellen Sie die Inneneinheit nicht in der Nähe von großen Metalloberflächen oder schweren elektrischen Vorrichtungen auf.
- Die Außeneinheit ist zwar dafür ausgelegt, im Außenbereich verwendet zu werden, ist jedoch nicht wasserfest. Schützen Sie die Außeneinheit vor Regen und Wind.
- Der Abstand zwischen der Innen- und Außeneinheit darf nicht mehr als 50 Meter betragen.
- Die Inneneinheit kann an der Wand am Schraubenkopf unter Verwendung einer Öse im Hinterteil des Gehäuses aufgehängt werden.
- Um die Inneneinheit auf dem Schreibtisch oder auf dem Fensterbrett aufzustellen, klappen Sie die Stütze im Hinterteil des Gehäuses auf (Zeichnung **G**).

ANZEIGEN

Allgemeine Anzeigen:

Aktuelle Temperatur, Luftfeuchtigkeit und Luftdruck werden entsprechend nur dann angezeigt, wenn sowohl die Innen-, als auch die Außeneinheit einige Stunden lang eingeschaltet waren und nicht verstellt wurden.

Die Wettervorhersage und der Luftdruck werden präzise nach 24 Stunden nach der entsprechenden Programmierung angezeigt.

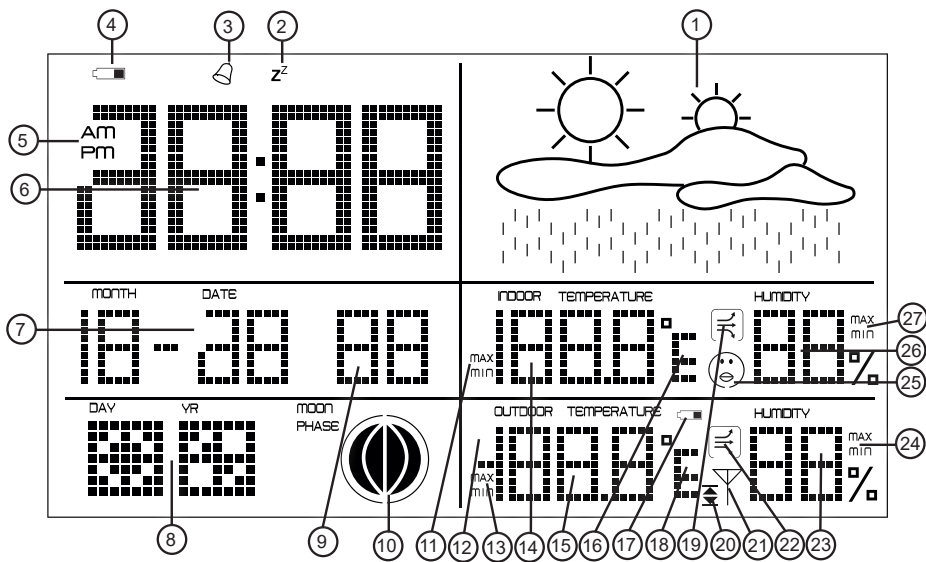

Übersicht der Displayfunktionen:

- | | |
|---|---|
| <ul style="list-style-type: none"> 1. Wettervorhersage mit Symbolen 2. Snooze-Funktion aktiv 3. Alarmfunktion (Weckerfunktion) eingeschaltet/ausgeschaltet 4. Batterie der Inneneinheit 5. 12 (AM oder PM) /24 Stunden 6. Zeit 7. Datum 8. Wochentag 9. Sekunden 10. Mondphase 11. minimalen / maximalen Werte 12. minimalen / maximalen Werte 13. Außentemperatur | <ul style="list-style-type: none"> 14. Temperatur der Außeneinheit 15. °C oder °F 16. Batterie der Außeneinheit 17. °C oder °F 18. Verlauf der Innentemperatur 19. Hoch- und Tieftemperaturalarm 20. Symbol für den Signalempfang 21. Verlauf der Außentemperatur 22. Luftfeuchtigkeit im Außenbereich 23. Anzeige der minimalen oder maximalen Werte 24. Komfort-Symbol 25. Luftfeuchtigkeit im Innenbereich 26. Anzeige der minimalen oder maximalen Werte |
|---|---|

Außeneinheit

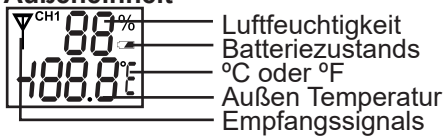

BEDIENUNG

Wettervorhersage:

Die Wettervorhersage ist mithilfe von Symbolen dargestellt. Die Vorhersage wird auf Grundlage der Messungen von Änderungen des Luftdruck erstellt. Auf solche Weise ist es möglich, das Wetter mit der Genauigkeit von 70-75% vorherzusagen. Die Anwendung von Klimaanlage kann diese Vorhersage beeinträchtigen.

Die Anzeige der Wettervorhersage zeigt 4 Kombinationen von Symbolen:

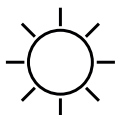

Sonne



Leichte Bewölkung



Bewölkung



Regen

Alarm (Wecker):

Siehe Punkt „Alarminstellung“. Drücken Sie die Taste „**ALARM**“, um den Alarm anzuschalten. Nachdem der Alarm ausgelöst wurde, können Sie eine beliebige Taste drücken, um diesen auszuschalten. Die Alarmfunktion ist weiter aktiv und wird nach 24 Stunden erneut ausgelöst.

Snooze-Funktion:

Falls Sie nach dem Auslösen des Alarms die Snooze-Funktion durch das Betätigen der Taste „**SNOOZE**“ anwenden, wird der Alarm ausgeschaltet, auf dem Display erscheint das Symbol **z²** und beginnt mit dem Symbol  zu blinken. Nach 5 Minuten wird der Alarm erneut ausgelöst. Drücken Sie die Taste „**SNOOZE**“ auf dem Gerät WS-1700, um diese Funktion nochmals zu aktivieren oder drücken Sie eine beliebige Taste, um den Alarm auszuschalten.

Mondphasen:

Die Anzeige der Mondphasen liefert die Angaben zur sichtbaren Mondform (bei wolkenlosem Wetter). Diese Funktion ist von der Datumseinstellung abhängig.

Innentemperatur:

Die Innentemperatur wird alle 12 Sekunden gemessen. Das Symbol des Temperaturverlaufs zeigt auf die folgende Weise, ob die Temperatur angestiegen, gleich geblieben oder gesunken ist:
Soll die Temperaturänderung innerhalb einer Stunde weniger als 1°C sein, wird das Icon  angezeigt.

Ist die Temperatur innerhalb einer Stunde mehr als 1°C gestiegen, wird das Symbol  angezeigt.

Ist die Temperatur innerhalb einer Stunde mehr als 1°C gesunken, wird das Symbol  angezeigt.

Der Messbereich liegt zwischen 0°C bis zu +50°C ±1°C

Luftfeuchtigkeit im Innenbereich:

Die Luftfeuchtigkeit wird alle 12 Sekunden gemessen. Auf dem Bildschirm wird die Luftfeuchtigkeit in Prozenten angezeigt. Das Komfortsymbol zeigt, ob das Innenklima günstig oder ungünstig ist.

Sollte die Luftfeuchtigkeit niedriger als 40% sein, wird das Symbol  angezeigt

Sollte die Innentemperatur zwischen 20°C und 28°C und die Luftfeuchtigkeit zwischen 40%~70% betragen, wird das Symbol  angezeigt

Kein Symbol wird angezeigt, wenn die Luftfeuchtigkeit zwischen 40% und 70% beträgt, aber die Temperatur mehr als 20°C~28°C beträgt.

Wenn die Luftfeuchtigkeit mehr als 70% beträgt, wird das Symbol  angezeigt.

Speicher:

Mit der Betätigung der Taste „**MAX/MIN**“ kann der maximale und minimale Wert der folgenden Parameter angezeigt werden.

- Innentemperatur
 - Luftfeuchtigkeit Innen
 - Außentemperatur
 - Luftfeuchtigkeit Außen
1. Drücken Sie die Taste „**MAX/MIN**“.
 2. Bei der Anzeige der Innentemperatur, der Luftfeuchtigkeit Innen, der Außentemperatur und der Luftfeuchtigkeit Außen wird „**MAX**“ angezeigt. Der angezeigte Wert ist der maximale Wert.
 3. Drücken Sie die Taste „**MAX/MIN**“.
 4. Bei der Anzeige der Innentemperatur, der Luftfeuchtigkeit Innen, der Außentemperatur und der Luftfeuchtigkeit Außen wird „**MIN**“ angezeigt. Der angezeigte Wert ist der minimale Wert.
 5. Drücken Sie die Taste „**MAX/MIN**“, um die Einstellungen zu verlassen oder warten Sie für 8 Sekunden.

Speicher Löschen:

Es ist möglich die maximalen, minimalen oder beide Werte zugleich zu löschen.



Um die beiden Werte zu löschen:

1. 1. Drücken Sie die Taste „**MAX/MIN**“ und halten Sie diese mindestens für 2 Sekunden lang gedrückt, bis ein Piepton ertönt. Die maximalen und minimalen Werte werden gelöscht.

Außentemperaturalarm:

Siehe „Temperaturalarmeinstellung“ im Kapitel „Einbau“, um den Alarmwert einzustellen.

Alarm Auslösen / Ausschalten:

1. Drücken Sie die Taste „**ALERT**“ (im Hinterteil der Inneneinheit), um den Alarm auszulösen (auf dem Bildschirm erscheint das Symbol ).
2. Drücken Sie nochmals die Taste „**ALERT**“, um den Alarm auszuschalten (das Symbol  verschwindet)

Wenn der Alarm ausgelöst wurde und die Ober- oder Untertemperaturgrenze überschritten wird, wird über 5 Sekunden das Alarmsignal erzeugt.

Die Außentemperatur beginnt zu blinken.

Der Alarm wird jede Minute wiederholt, so lange, bis die Temperatur wieder die vorher bestimmten Grenzen erreicht.

Es ist auch möglich, den Alarm auszuschalten.

BATTERIEAUSTAUSCH

Inneneinheit:

Sollten die Batterien in der Inneneinheit ausgetauscht werden müssen, gehen alle Speicherdaten und Einstellungen verloren.

Außeneinheit:

Sollten die Batterien in der Außeneinheit (oder in den Außeneinheiten) ausgetauscht werden müssen, ist diese (oder sind diese) erneut an die Inneneinheit anzuschließen.

Dazu sind die im Kapitel „Einbau“ beschriebenen Anweisungen zu befolgen.

NEUSTART / SYSTEMSTÖRUNG

Sollte das Gerät WS-1700 nicht einwandfrei funktionieren oder sollten Sie die Einsicht in die Einstellungen verlieren, empfiehlt es sich, die Innen- und die Außeneinheit neu zu starten.

1. Entnehmen Sie die Batterien aus der Innen- und aus der Außeneinheit.
2. Nach dem Ablauf von mindestens 10 Sekunden, legen Sie die Batterien erneut in die Batteriefächer ein.
3. Befolgen Sie anschließend die Anweisungen für den Anschluss der Einheiten, die dem Kapitel „Einbau“ zu entnehmen sind.

Nach dem Ablauf von einigen Sekunden sollten sich die Inneneinheit und die Außeneinheit erneut erkennen und das Gerät WS-1700 ist wieder betriebsbereit.

In seltenen Fällen, kann es passieren, dass die Übertragung nicht mehr einwandfrei passiert, bzw. eine Störung auftritt.

Kontaktieren Sie dann den Commaxx: service@commaxxgroup.com

UMWELTSCHUTZ

Das abgenutzte Produkt darf nicht gemeinsam mit dem Haushaltsmüll entsorgt werden. Entsorgen Sie es an einer Sammelstelle für Entsorgung von abgenutzten elektrischen und elektronischen Geräten, damit es recycelt werden kann.

Alte Batterien sollten nicht in den Abfalleimer geworfen werden, sondern sind zu einer bestimmten Stelle für Batterieentsorgung in der jeweiligen Gemeinde zu bringen oder in speziell markierten Containern zu deponieren.



TECHNISCHE ANGABEN

Inneneinheit:

Messbereich der Innentemperatur:
0°C ~ +50°C (32°F ~ +122°F)
Auflösung: 1°C (1.8°F)

Messbereich der Luftfeuchte:
Genauigkeit: 10%
20% ~ 95% der relativen
Auflösung: 1%

Versorgung:
2x 1.5V AA Batterie

Außeneinheit:

Messbereich der Außentemperatur:
-50°C ~ +70°C (-58°F ~ 158°F)
Genauigkeit: 1°C (1.8°F)

Versorgung:
2x 1.5V AA Batterie

Sendefrequenz:
433MHz

Reichweite:
Bis 50 Meter

ÜBEREINSTIMMUNGSERKLÄRUNG

Hiermit erklärt Commaxx BV, dass der Funkanlagentyp Alecto WS-1700 der Richtlinie 2014/53/EU entspricht. Der vollständige Text der EU-Konformitätserklärung ist unter der folgenden Internetadresse verfügbar: https://commaxx-certificates.com/doc/ws-1700_doc.pdf

Frequenzbereich: 433.92 MHz
Maximale Leistung: < 0 dBm

Verbrauchsmaterialien / Ersatzteilen:

Sie können einfach und schnell Batterien sowie Ersatzteile bestellen. Schicken Sie einfach eine Email an: service@commaxxgroup.com

GARANTIESCHEIN

Auf das Gerät Alecto WS-1700 gibt es eine Garantie von 24 MONATEN ab dem Kaufdatum. Während dieser Zeit garantieren wir die kostenlose Reparatur von Störungen wegen Material- und Konstruktionsfehlern nach bindender Beurteilung des Importeurs.

VORGEHENSWEISE:

Bei Feststellung einer Störung suchen Sie zuerst Rat in der Bedienungsanleitung oder auf der Seite von Alecto. Wenn Sie keine konkrete Lösung finden, ziehen Sie den Lieferanten mit klarer Problembeschreibung hinzu. Der Verkäufer nimmt das Gerät zusammen mit vorliegendem Garantieschein und dem Kaufbeleg auf und leitet das Gerät zur umgehenden Reparatur oder zum kostenlosen Versand an den Importeur weiter.

ERLÖSCHEN DER GARANTIE:

Bei nicht bestimmungsgemäßer Nutzung, falschem Anschluss, Nutzung von anderen als Originalteilen und -zubehör, Vernachlässigung und Beschädigungen wegen Feuer, Hochwasser, Blitzeinschlag und Naturkatastrophen; bei vorgenommenen Änderungen durch nicht befugte Personen und/oder Reparaturen durch Dritte; bei nicht ordnungsgemäßigem Transport des Geräts ohne angemessene Verpackung und fehlendem Garantieschein und Kaufbeleg erlöscht die Garantie.

Der Hersteller übernimmt keine Haftung für irgendwelche mittelbare oder unmittelbare Schäden, die sich aus der Nutzung des Geräts ergeben können.

Abbildungen

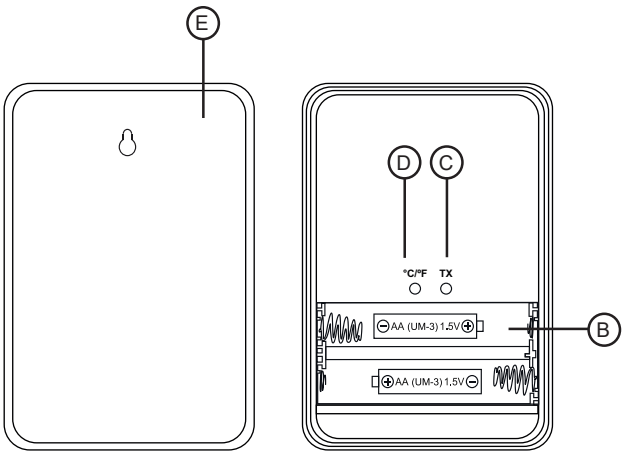
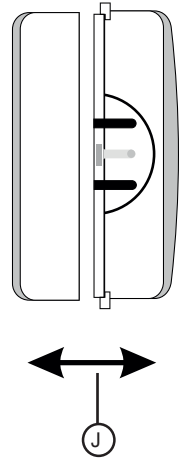
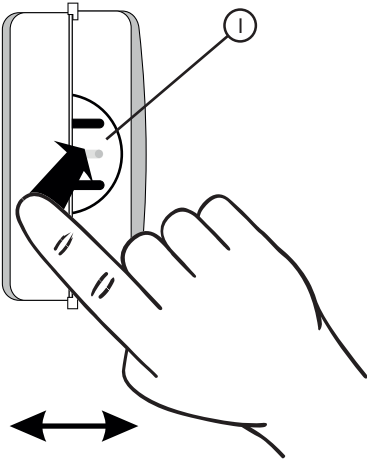
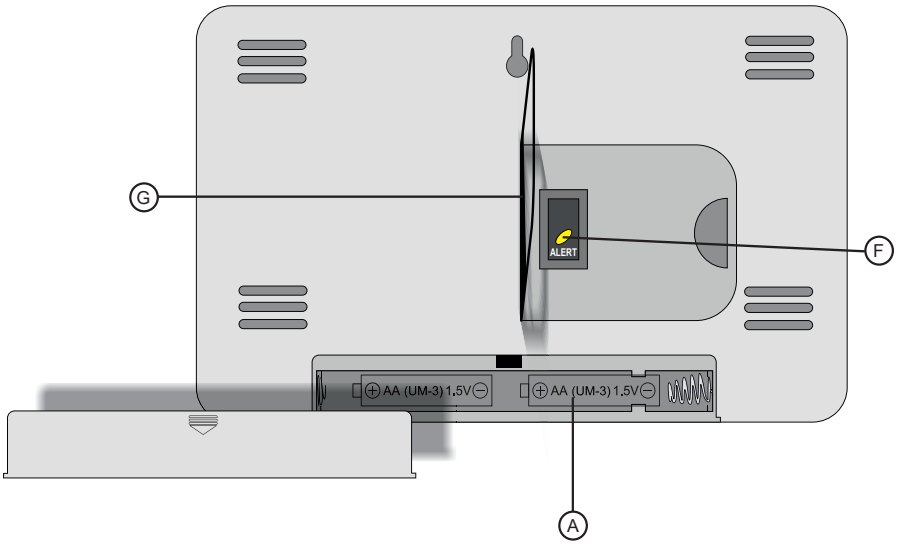

ATTENTION: IN THIS MANUAL, REFERENCE IS MADE TO IMAGES WHICH CAN BE FOUND ON THE LAST PAGES OF THIS MANUAL. KEEP THIS PAGE READY WHILE READING THIS MANUAL.

INSTALLATION

Power:

1. Slide the battery cover, found at the back of the indoor-unit, down and remove it from the unit..
2. Place 2 batteries, AA-type, 1.5Volt, as indicated in the battery compartment. (image **A**) Batteries are not included.

Once the batteries have been placed, the indoor-unit will attempt to listen for the signal of the outdoor unit for three minutes. As a result, you should perform steps 4, 5 and 6 within 3 minutes.

3. Remove the outdoor battery cover by depressing the moon-shaped clip (image **I**) and pulling the two halves of the outdoor unit apart. (image **J**).
4. Place 2 batteries, type AA, 1.5Volt, in the battery compartment as indicated (image **B**)

How to make the outdoor unit re-send it's signal:

5. Press the "**TX**" key (image **C**) to force the outdoor unit to re-send it's registration signal.
6. Press the "**C/F**" key (image **D**) to switch between displaying temperature in °C or °F.

Once the indoor and outdoor unit are registered, the outdoor temperature and humidity will be displayed on the screen of the indoor unit.

7. Now place back the battery doors on the indoor and outdoor units.
8. You can hang the outdoor-unit on a single screw or put it on a flat surface.

Time format setting:

You can display the time in a 12-hour or a 24-hour format. In case you choose the 12-hour format, it will add "**AM**" on the display in the morning and "**PM**" in the afternoon. If you choose the 24-hour format the clock will run from 0 to 23:59 every day.

- Press the "**UP**"-key to switch between 12 or 24-hour format.

Time, date and language setting:

Once you have placed the batteries inside of the indoor-unit, the clock will display 00:00. Time, date and language can be set using the following instructions:

1. Press and hold the "**SET**" key for 2 seconds. The time display will start to blink.
2. Press the "**UP**" or "**DOWN**" keys to enter the current hour.
3. Press the "**SET**" key to continue to the minute setting.
4. Press the "**UP**" or "**DOWN**" keys to enter the current minute.
5. Press the "**SET**" key to continue to the year setting.
6. Press the "**UP**" or "**DOWN**" keys to enter the current year.
7. Press the "**SET**" key to continue to the month setting.
8. Press the "**UP**" or "**DOWN**" keys to enter the current month.
9. Press the "**SET**" key to continue to the day setting.
10. Press the "**UP**" or "**DOWN**" keys to enter the current day.
11. Press the "**SET**" key to continue to the language setting.

The following languages are available for display of the weekday..

NE - Dutch
 ES - Spanish
 DA - Danish
 GE - German
 EN - English
 IT - Italian
 FR - French

12. Press the "**UP**" or "**DOWN**" keys to enter the language of choice.
13. Press the "**SET**" key to exit the setting mode or wait 8 seconds.

The display will no longer blink after this and the display will show the date and time correctly.

- If no key is pressed for 8 seconds, the setting mode will end.
- If you hold the "**UP**" or "**DOWN**" key longer than 2 seconds, the value will change with 8 steps a second.

Alarm setting:

With the alarm function, you can select a time at which the indoor unit will give an audible alarm.

1. Press and hold the **"ALARM"** key for 2 seconds. The alarm display will start to blink.
2. Press the **"UP"** or **"DOWN"** keys to enter the wanted hour for the alarm to start.
3. Press the **"ALARM"** key to continue to the minute setting.
4. Press the **"UP"** or **"DOWN"** keys to enter the wanted minute for the alarm to start.
5. Press the **"ALARM"** key to exit the setting mode or wait 8 seconds.
6. Press the **"ALARM"** key shortly to activate or deactivate the alarm (the  will indicate if the alarm is active).

The alarm sound will change the tone as time passes after the alarm time has been reached:

- from 0-10 seconds: 1 beep/sec.
- from 10-20 seconds: 2 beeps/sec.
- from 20-30 seconds: 3 beeps/sec.
- from 30-120 seconds: 4 beeps/sec.



Temperature format setting:

The temperature can be displayed in °C or °F. Use the **"DOWN"** key to switch between the two.

Temperature alert setting:

It's possible to set an alert tone in case the outdoor temperature reaches a certain level. At the moment the outdoor temperature reaches below or above this level (as set) an alarm tone will be heard.

The **"ALERT"** key (image **F**).

1. Press and hold the **"ALERT"** key for 2 seconds. The Alert Max icon  will start blinking in the display.
2. Press the **"UP"** or **"DOWN"** keys to enter your chosen maximum temperature.
3. Press the **"ALERT"** key to continue to the minimum temperature setting.
4. Press the **"UP"** or **"DOWN"** keys to enter your chosen minimum temperature.
5. Press the **"ALERT"** key to exit the setting mode or wait 8 seconds.
6. Press the **"ALERT"** key shortly to activate or deactivate the alarm (the  will indicate if the alarm is active).

Rechargeable batteries:

As you require, you can either use normal (alkaline) or rechargeable batteries in both the indoor and outdoor units.

However, please be aware that the total voltage of rechargeable batteries are lower and may affect proper operation when they are nearly empty.

Rechargeable batteries must be charged with an external charger.

Batteries outdoor unit:

Because regular Alkaline batteries perform poorly or not at all at temperatures around or below 0°C, we don't recommend using standard Alkaline batteries for the outdoor unit. This is why we recommend inserting Lithium batteries into the outdoor unit, because these are developed for functioning within a temperature range of -20°C to 60°C.

These batteries can be ordered from the customer service department of Commaxx: service@commaxxgroup.com. Lithium batteries with a capacity of 2900mAh have a life span of at least one year.

Placement:

- Do not put the indoor unit in direct sunlight and keep it removed from heat-emission such as lamps or heaters.
- For a good reception of the radio-signals, do not put the indoor-unit next to big metallic surfaces or heavy machinery.
- The outdoor unit may be made for outdoor use, but it is not waterproof. Place the unit away from potential rainfall.
- The distance between the indoor and outdoor unit may not be more than 50 meters
- The indoor unit can be wall-mounted by using the gap at the backside to put it on a screw-head sticking some mm out of the wall.
- If you want to put the indoorunit on a table or similar flat surface, pull out the table-stand (see image **G**).

DISPLAYS

General:

The current temperature, humidity and air pressure will not be displayed correctly until both the indoor and outdoor unit have been working for a few hours without having been moved.

The weather prediction and air pressure functions will not be correct until 24 hours after installation.

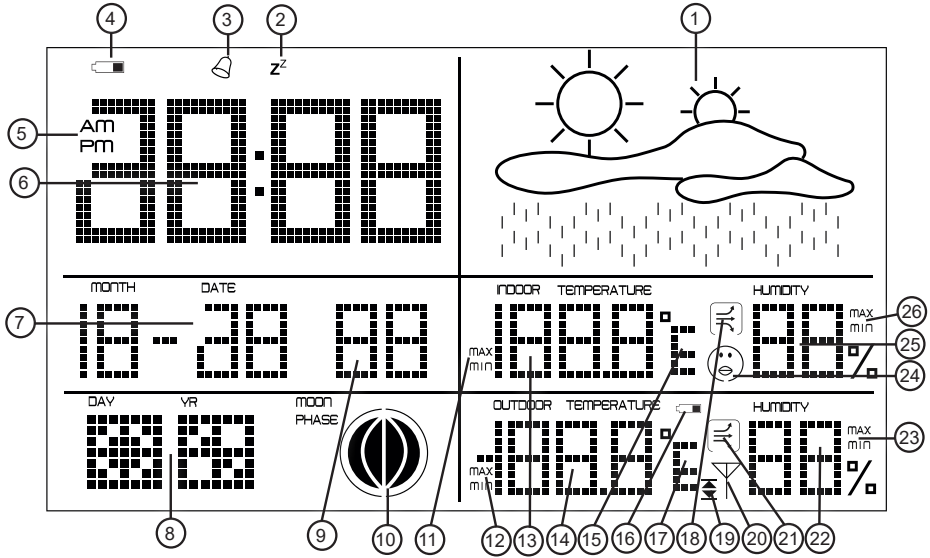

Display overview:

- | | |
|-------------------------------------|---------------------------------------|
| 1. Weather prediction by icons | 13. Indoor temperature |
| 2. Snooze function activated | 14. Outdoor temperature |
| 3. Alarm on or off | 15. Display in °C or °F |
| 4. Low battery indication of indoor | 16. Low battery indication of outdoor |
| 5. 12 hour clock display (AM or PM) | 17. Display in °C or °F |
| 6. Time display | 18. Temperature shift indication |
| 7. Date display | 19. High/Low temperature alert |
| 8. Display of name of day | 20. Signal reception-indication |
| 9. Second display | 21. Temperature shift outdoor |
| 10. Lunar cycle display | 22. Humidity outdoor |
| 11. Min or Max display | 23. Min or Max display |
| 12. Min or Max display | 24. Comfort icon |
| | 25. Humidity indoor |
| | 26. Min or Max display |

Outdoor unit

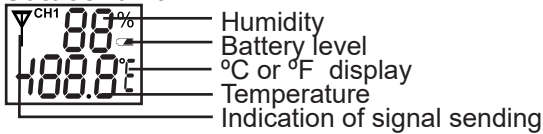

CONTROLS

Weather prediction:

With various icons, a weather prediction will be displayed for the day. This prediction is calculated by changes in the air pressure. Using this method, it's 75% accurate. Using air condition or other methods to alter the indoor climate can impact this function..

The weather prediction uses the following icons:

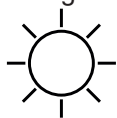

Sunny



Lightly cloudy



Cloudy



Rain

Alarm:

Please view the installation part of this manual on how to set this function.

Press the "**ALARM**" key to activate or deactivate the alarm. When the alarm activates you can press any key to stop the alarm. After 24 hours, the alarm will activate again.

Snooze function:

If the alarm goes off and you use the snooze function by pressing the "**SNOOZE**" key, the alarm will stop and the **Z** icon will appear on the display, blinking together with the  icon. After 5 minutes the alarm will go off again.

Press the "**SNOOZE**" key to pause the alarm for another 5 minutes or any other key to stop the alarm.

Lunar cycle:

The lunar cycle icon shows how much you can see of the moon this night (in case of clear skies). This display is based on the date setting.

Indoor temperature:

The indoor temperature is measured every 12 seconds. The temperature shift icon will indicate if the temperature has raised, lowered or is the same.

If the temperature shift is similar (within 1°C) over the past hour, it will show  .

If the temperature shift is raised more than 1°C within an hour, it will show  .

If the temperature shift is lowered more than 1°C within an hour, it will show  .

The measuring range is from 0°C to +50°C ±1°C

Humidity indoor:

The Humidity is measured every 12 seconds. The percentage of humidity is shown in the display. The comfort icon will further indicate if the climate is healthy.

When the humidity is lower than 40%  appears

When the temperature is between 20°C~28°C and the humidity is between 40%~70%,  appears

There won't be any icon if the humidity is between 40%~70%, but the temperature is not between 20°C~28°C.

If the humidity is above 70%,  appears.

Memory:

With the “**MAX/MIN**” key you can view the maximum and minimum value that has been measured of the following values

- Indoor temperature
 - Indoor humidity
 - Outdoor temperature
 - Outdoor humidity
1. Press the “**MAX/MIN**” key.
 2. The maximum values are shown at the respective locations of temperature and humidity. Next to the value, “**MAX**” is displayed.
 3. Press the “**MAX/MIN**” key.
 4. The minimum values are shown at the respective locations of temperature and humidity. Next to the value, “**MIN**” is displayed.
 5. Press the “**MAX/MIN**” key or wait 8 seconds to exit this mode.

Memory reset:

You may delete Maximum and Minimum values at any time.



1. Press and hold “**MAX/MIN**” for 2 seconds until a beep can be heard.

The Maximum and Minimum values are now erased.

Outdoor temperature alert:

Please view the installation part of this manual on how to set up this function.

Activating/Deactivating the alarm:

1. Press the “**ALERT**” key to activate the alarm. ( is displayed)
2. Press the “**ALERT**” key to deactivate the alarm. ( disappears)

If the alarm is active and the minimum or maximum value is passed, an alert signal will sound for 5 seconds.

The outdoor temperature value shown will blink.

This is repeated every minute until the outdoor temperature returns to a value between the minimum and maximum value set.

BATTERY REPLACEMENT

Indoor unit:

After the batteries are switched out in the indoor unit, all memories and settings will be erased.

Outdoor unit:

After the batteries in the outdoor unit are replaced, it is required to register it to the indoor unit again.

Please use the instructions in the Installation part of this manual.

RESET / SYSTEM ERROR

In case you lost your overview of the settings or the device shows some odd behaviour, it is a good option to reset the indoor and outdoor unit.

1. Remove the batteries from both units
2. Wait at least 10 seconds before placing back the batteries.
3. Follow the registration steps mentioned in the Installation part of this manual.

Within several seconds, the indoor and outdoor unit should once again have a radio link and the device should operate normally.

In case the defect has not been solved in this manner, you can contact Commaxx BV.

ENVIRONMENT

At the end of the lifecycle of this product, you may not dispose of it together with normal household waste. Please recycle it according to the instruction of your city or area.

Note that used batteries should be recycled as Chemical waste.



SPECIFICATIONS

Indoor unit:

Measure range temperature:
0°C ~ +50°C (32°F ~ +122°F)
resolution: 1°C (1.8°F)

Measure range humidity:
Accuracy 10%
20% ~ 95% relative humidity
resolution: 1%

Power:
2x 1,5V battery, AA size, alkaline

Outdoor-unit:

Measure range temperature:
-50°C ~ +70°C (-58°F ~ 158°F)
resolution: 1°C (1.8°F)

Power:
2x 1,5V battery, AA size, alkaline

Send frequency:
433MHz

Range:
up to 50 meters

DECLARATION OF CONFORMITY

Hereby, Commaxx BV declares that the radio equipment type Alecto WS-1700 is in compliance with directive 2014/53/EU. The full text of the EU declaration of conformity is available at the following internet address:
https://commaxx-certificates.com/doc/ws-1700_doc.pdf

Frequency Range: 433.92 MHz
Maximum Power: < 0 dBm

WARRANTY

For the Alecto WS-1700, you have a warranty of 24 MONTHS after the date of purchase. During this period, we guarantee a cost-free solution for any defects made by construction or material defect. This to be investigated by the importer.

HOW TO HANDLE:

If you find a defect, first study the manual. If the manual does not give you any method to solve the problem, please contact your dealer with a clear description of the found issue. He will then arrange to have the device repaired or sent to the importer.

THE WARRANTY IS NOT UPHELD:

In cases of misuse, wrong connection, use of non-original parts and accessories, neglect and defects caused by flooding, fire, lightning strikes, natural disasters, unauthorized changes or reparations by any third parties and incorrect transport without proper packing material.

Any other liability, specifically subsequential damages, is excluded.

NOTA: LAS INSTRUCCIONES DE ESTE MANUAL SE REFIEREN A LAS IMAGENES QUE FIGURAN EN LAS ULTIMAS PAGINAS DE EL MISMO.

INSTALACION

Alimentación:

1. Deslice la tapa de la batería de la unidad interior, hacia abajo y retirela.
2. Inserte 2 pilas, tipo AA, 1,5 V, tal y como se indica en el alojamiento de las pilas. (Ver imagen **A**)
Pilas no incluidas.

Una vez que las pilas estén insertadas, la unidad interior busca una unidad exterior cercana durante 3 minutos.

Ver instrucciones 4, 5 y 6 dentro del rango de los 3 minutos.

3. En la parte inferior de la unidad exterior vea la tapa de la batería en forma de media luna (ver **I**). Tire de las dos a la vez para acceder al compartimento (ver **J**).
4. Inserte 2 pilas alcalinas tipo AA, 1,5 Volt, como se indica en el compartimento de las pilas, ver la polaridad (ver **B**).

La unidad puede realizar una nueva transmisión.

7. Pulse el botón "**TX**" (ver **C**) de la unidad exterior para hacer un a transmisión.
8. Pulse el botón "**C/F**" (ver **D**) para elegir en la unidad exterior, los grados entre °C of °F.

Una vez que las dos unidades están conectadas, se verá en la pantalla de la unidad interior, la temperatura y la humedad.

9. A hora coloque la tapa de las pilas en la unidad interior y exterior.
10. Puede utilizar la unidad exterior y puede colgarla del alojamiento que tiene para un tornillo.

Formato de la hora:

La hora puede verse en formato de 12 o 24 horas. En el formato de 12 horas durante la mañana aparece en pantalla "**AM**" y durante la tarde aparece en la pantalla "**PM**". En el formato de 24 horas, el reloj cuenta el tiempo desde las 00 hasta las 24 horas.

- Pulse el botón "**UP**" para cambiar entre el formato 12 horas o el formato 24 horas.

Ajuste de fecha y hora:

Al poner las pilas en la unidad interior podemos ajustar la fecha, el año, la hora 00:00 el día de la semana. Se ajustan de la siguiente forma.

1. Pulse el botón "**SET**" durante 2 segundos, parpadeará en la pantalla la fecha.
2. Pulse el botón "**UP**" o "**DOWN**" para elegir el año correcto.
3. Pulse el botón "**SET**" para pasar al ajuste del mes.
4. Pulse el botón "**UP**" o "**DOWN**" para elegir el mes correcto.
5. Pulse el botón "**SET**" para pasar al ajuste del día.
6. Pulse el botón "**UP**" o "**DOWN**" para elegir el día correcto.
7. Pulse el botón "**SET**" para pasar al ajuste de idioma.
8. Pulse el botón "**UP**" o "**DOWN**" para elegir el idioma correcto.

Se puede elegir entre los siguientes idiomas para el nombre de los días.

NE - Holandes
ES - Español
DA - Danes
GE - Aleman
EN - Ingles
IT - Italiano
FR - Frances

9. Pulse el botón "**SET**" para pasar al ajuste de las horas.
10. Pulse el botón "**UP**" o "**DOWN**" para elegir la hora correcta.
11. Pulse el botón "**SET**" para pasar al ajuste de los minutos.
12. Pulse el botón "**UP**" o "**DOWN**" para elegir los minutos correctos.
13. Pulse el botón "**SET**" para ajustar la zona horaria.
14. La zona horaria no tiene función por lo que no se ajusta.



15. Pulse el botón **"SET"** para salir del modo ajuste o esperar 8 segundos para terminar.

La pantalla deja de parpadear y se muestra la fecha y la hora correcta.

- Si en 8 segundos no se pulsa ninguna tecla la pantalla deja de parpadear.
- Si pulsa **"UP"** o **"DOWN"** mas de 2 segundos, el valor que parpadea, avanzara 8 pasos por segundo.

Ajuste Alarma (Hora):

Se puede ajustar una alarma horaria.

1. Pulse el botón **"ALARM"** durante 2 segundos. La alarma parpadeara en la pantalla.
2. Pulse el botón **"UP"** o **"DOWN"** para elegir la hora correcta.
3. Pulse el botón **"ALARM"** para pasar al ajuste de los minutos.
4. Pulse el botón **"UP"** o **"DOWN"** para elegir los minutos correctos.
5. Pulse el botón **"ALARM"** para salir del modo ajuste o esperar 8 segundos.
6. Pulse el botón **"ALARM"** para activar la alarma (el icono  aparece) o desactivar (el icono  desaparece).

El timbre de la alarma funciona:

- De 0-10 segundos 1 bep/sec.
- De 10-20 segundos 2 bep/sec.
- De 20-30 segundos 3 bep/sec.
- De 30-120 segundos 4 bep/sec

Formato de grados de Temperatura:



La temperatura se puede mostrar de dos formas, en grados °C o °F.

Pulse **"DOWN"** para cambiar entre °C o °F.

Alarma de temperatura:

Solo para la temperatura exterior, es posible establecer un nivel de alarma para la temperatura alta y baja. La alarma avisa cuando esta por encima o por debajo de dicha temperatura. Esta alerta se tiene que establecer para cada canal.

Pulse el botón **"ALERT"** (vease la lista **F**).

1. Pulse el botón **"ALERT"** durante 2 segundos, la opción de alerta maxima parpadeara en la pantalla.
2. Pulse el botón **"channel"** en la parte posterior del compartimento de las pilas, para el canal derecho.
3. Pulse el botón **"UP"** o **"DOWN"** para ajustar la maxima temperatura.
4. Pulse el botón **"ALERT"** para acceder al ajuste de la minima temperatura.
5. Pulse el botón **"UP"** of **"DOWN"** para ajustar la minima temperatura.
6. Pulse el botón **"ALERT"** para salir del modo programa o espere 8 segundos.
7. Pulse el botón **"ALERT"** para activar la alarma (el icono  aparece) o para desactivarla (el icono  desaparece).

Baterias recargables:

Puede usar pilas alcalinas o baterias recargables, tanto en la unidad exterior como interior.

Las baterias recargables tienen un voltaje mas bajo lo que nos puede dar una vida util mas larga, pero una menor precisión en la WS-1700.

Las baterias se recargan en un cargador externo no suministrado.

Consejos para la instalación:

- No colocar la unidad interior a la luz solar directa y colocarla lejos de objetos que sean fuentes de calor (lamparas, calentadores, etc.)
- Para una buena recepción de la señal radiocontrolada, la unidad interior no debe estar cerca de grandes masas metalicas o aparatos electricos.
- La unidad exterior esta contruida para estar en el exterior, pero no esta hecha a prueba de agua. Coloque la unidad bajo techo, en un lugar que este protegida del agua y del viento.
- La distancia entre la unidad interior y exterior no debe ser superior a 50 metros, para una buena recepción.
- La unidad exterior se puede colgar del agujero que tiene con el fin de alojar un tornillo.
- La unidad interior tien un soporte para colocarlo sobre una mesa, tire de la placa hacia afuera. hasta que este abieto el soporte.

PANTALLA

General:

La temperatura actual, la humeda y la presión atmosferica, solo se muestran correctamente despues de que las unidades interior y exterior han estado conectadas durante varias horas sin moverse.

La previsión del tiempo y la presión atmosferica. Hasta despues de 24 horas no se muestra correctamente.

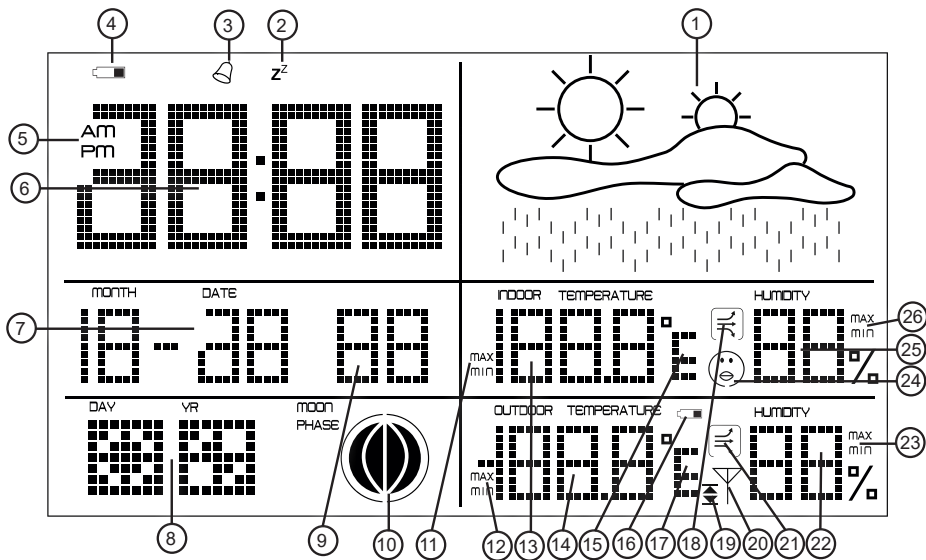

Display overzicht:

- | | |
|--|--|
| 1. P revisión meteorológica mediante iconos. | 13. Temperatura Interior. |
| 2. Función de repetición activado. | 14. Temperatura Exterior. |
| 3. Alarma activada o desactivada. | 15. Visualizar en °C o °F |
| 4. Bateria baja Unidad interior. | 16. Bateria baja Unidad exterior. |
| 5. Formato 12 horas (AM of PM). | 17. Visualizar en °C of °F |
| 6. Hora. | 18. Icono de la temperatura en el inte |
| 7. Fecha. | 19. Alerta de temperatura alta y baja |
| 8. Día de la semana. | 20. Icono de recepción. |
| 9. Segundos. | 21. Icono de temperatura exterior. |
| 10. Fase lunar. | 22. Humedad exterior. |
| 11. Visualizar minima o maxima int. | 23. Icono minima y maxima. |
| 12. Visualizar minima o maxima ext. | 24. Icono comfort. |
| | 25. Humedad interior. |
| | 26. Icono minima y maxima. |

Unidad exterior

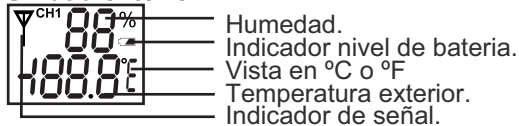

- Humedad.
- Indicador nivel de bateria.
- Vista en °C o °F
- Temperatura exterior.
- Indicador de señal.

FUNCIONAMIENTO

Pronostico del tiempo:

El pronostico del tiempo esta representado mediante iconos. Esta prevision se realiza en base a los cambios de la presion atmosferica. Con estos datos se pronostica con una fiabilidad entre el 70 o 75%. El uso de acondicionadores de aire pueden afectar al pronostico del tiempo.

La indicación del icono de la prevision tiene 4 combinaciones:

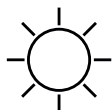

Soleado



Sol y nubes



Nublado



Lluvia

Alarma (Hora):

Ver instalación para configurar la alarma.

Pulse el botón "ALARM" para activar la alarma. Cuando suene la alarma pulse cualquier tecla para pararla y que deje de sonar. La alarma permanecerá activada y se iniciará dentro de 24 horas.

Función Snooze:

Cuando suene la alarma y este utilizando la función snooze, pulsando el botón "SNOOZE" detiene la alarma y aparece en la pantalla el icono Z^z junto al icono intermitente  de la alarma. Después de 5 minutos la alarma suena de nuevo. Pulse el botón "SNOOZE" de la WS-1700 para activar el snooze otra vez o pulse cualquier tecla para desactivar la alarma.

Fases de la Luna:

La fase de la luna indica cuando la luna es visible. Esta visibilidad depende de la configuración de la fecha.

Temperatura interior:

La temperatura interior, se mide cada 12 segundos.

El icono de la temperatura nos indica con una imagen si la misma se mantiene igual, sube o baja.

Si la temperatura baja más de 1°C en más de una hora, se verá:



Si la temperatura sube más de 1°C en menos de una hora se verá:



Si la temperatura baja más de 1°C en menos de una hora se verá:



El rango en 1 hora es 0°C a +50°C ±1°

Humedad interior:

La humedad se mide cada 12 segundos. El porcentaje de humedad se muestra en la pantalla.

El icono de confort indica si el clima interno es agradable.

Cuando la humedad es inferior al 40% aparece:



Cuando la temperatura interior es de 20°C~28°C y la humedad interior entre 40%~70% se muestra:



No hay ningún icono, cuando la humedad está entre 40%~70% pero la temperatura en el interior está fuera del valor 20°C~28°C.

Si la humedad es superior al 70% se muestra:



Memoria:

Con el "MAX/MIN" se muestra el valor máximo y mínimo medido en los siguientes parámetros.

- Temperatura interior
 - Humedad interior
 - Temperatura exterior
 - Humedad exterior
1. Pulse el botón "MAX/MIN".
 2. Las opciones de la temperatura interior, humedad interior, temperatura exterior y humedad exterior, nos muestran el valor máximo medido y veremos "MAX" en pantalla.
 3. Pulse el botón "MAX/MIN".
 4. Las opciones de la temperatura interior, humedad interior, temperatura exterior y humedad exterior, nos muestran el valor mínimo medido y veremos "MIN" en pantalla.
 5. Pulse el botón "MAX/MIN" para salir o espere durante 8 segundos.

Restablecimiento de la memoria:

Es posible borrar el valor máximo, mínimo o ambos a la vez.

Para eliminar ambos valores:

1. Pulse el botón "MAX/MIN" durante 2 segundos hasta oír un pitido.

Alarma temperatura exterior:

Ver ajuste de alertas de temperatura en el capítulo de instalación,

Alarma activar/deactivar:

1. Pulse el botón "ALERT" (vease la unidad interior) ahora la alarma se activará. (este icono aparece en pantalla)
2. Pulse el botón "ALERT" de nuevo para desactivar la alarma. (el icono desaparece en pantalla)

Si la alarma está activa y se supera el límite superior o inferior establecido en la temperatura, sonará durante 5 segundos la señal de alarma. La temperatura exterior parpadea. Cada minuto la señal se repite. Esto continúa hasta que la temperatura cae de nuevo dentro de los límites establecidos.

También es posible desactivar la alerta

Cambio de las Baterías

Unidad interior:

Cuando las baterías de la unidad interior, se sustituyen, se borrarán todos los ajustes y memorias.

Unidad exterior:

Cuando las baterías de la unidad(es) exterior se sustituyen, debe volver a conectarse con la unidad interior de nuevo.

Para ello siga las instrucciones descritas en el capítulo "Instalación".

RESET / FALLO DE SISTEMA

Si ve que se pierden algunos ajustes o detecta algún fallo en la WS-1700, puede ser aconsejable reiniciar la unidad interior y exterior.

1. Retire las baterías de la unidad interior y exterior.
2. Inserte de nuevo las baterías después de 10 segundos y esperar el arranque.
3. Seguir con el proceso de conexión, como se describe en el apartado "Instalación".

Después de unos segundos, la unidad interior y exterior se comunican y la estación AS-1A00, esta de nuevo lista para su uso.

Si después de hacer esto, el error persiste, póngase en contacto con el servicio posventa de AleAto

MEDIO AMBIENTE

Al final de la vida útil de este producto, no lo arroje a la basura doméstica, debe llevarlo a un punto de recogida de equipos eléctricos y electrónicos, para su reciclaje.



Especificaciones

Unidad interior:

Rango de medición de temperatura:
0°C ~ +50°C (32°F ~ +122°F)
tolerancia: 1°C (1.8°F)

Rango de medición de humedad:
20% ~ 95% humedad relativa
tolerancia: 1%

Alimentación:

2x 1,5V pilas, formato AA,
alcalinas

Unidad exterior:

Rango de medición de temperatura:
-50°C ~ +70°C (-58°F ~ 158°F)
tolerancia: 1°C (1.8°F)

Alimentación:

2x 1,5V baterías, formato AA,
alcalina

Frecuencia de transmisión:

433MHz

Alcance:

hasta 50meter

DECLARACIÓN DE CONFORMIDAD

Por la presente, Commaxx BV declara que el tipo de equipo radioeléctrico Alecto WS-1700 es conforme con la Directiva 2014/53/UE. El texto completo de la declaración UE de conformidad está disponible en la dirección Internet siguiente:
https://commaxx-certificates.com/doc/ws-1700_doc.pdf

Rango de frecuencia: 433.92 MHz
Máxima potencia: < 0 dBm

GARANTIA

La unidad de Alecto WS-1700 cuenta con una garantía de 24 MESES desde la fecha de compra.

Garantizamos que durante este período, se reparara gratuitamente, cualquier defecto de los materiales o de fabricación. Todo pendiente de la evaluación del importador.

COMO ACTUAR:

Si observa algun defecto, consulte la guía de usuario. si esto no soluciona el problema, dirijase a su distribuidor, con una descripción detallada por escrito de la reclamación, junto con la tarjeta de garantía y la factura de compra, de esta forma le podremos dar solución rapidamente a la incidencia.

PERDIDA DE GARANTIA:

Por un uso inadecuado, conexiones defectuosas, el uso de piezas no originales o accesorios, por defectos causados por negligencia, incendios inundaciones, caída de rayos, desastres naturales. por reparaciones o modificaciones realizadas por técnicos no autorizados.

Por defectos causados por un transporte incorrecto sin embalaje adecuado.

Si no acompaña la tarjeta de garantía o la factura de compra.

Los cables y conexiones no están cubiertos por la garantía.

Cualquier otra responsabilidad por daños o perjuicios queda excluida de esta garantía.

VÆR OPPMERKSOM: I DENNE BRUKSANVISNINGEN HENVISES DET TIL BILDER SOM FINNES PÅ DE SISTE SIDENE. HA DENNE SIDEN KLAR MENS DU LESER I BRUKSANVISNINGEN.

INSTALLASJON

Strøm:

1. Skyv ned batteridekselet, som finnes på baksiden av innendørsenheten, og fjern det fra enheten.
2. Sett inn 2 batterier, AA-type, 1,5 volt, som angitt i batterirommet. (bilde **A**) Batterier er ikke inkludert.

Når batteriene er plassert forsøker innendørsenheten å lytte etter signalet fra utendørsenheten i tre minutter. Derfor bør du utføre trinn 4, 5 og 6 innen 3 minutter.

3. Fjern utendørsbatteridekselet ved å trykke ned den måneformede klemmen (bilde **I**) og trekke de to halvdelene på utendørsenheten fra hverandre. (bilde **J**).
4. Plasser 2 batterier, type AA 1,5 volt, i batterirommet som vist (bilde **B**)

Slik får du utendørsenheten til å sende signalet på nytt:

5. Trykk på «**TX**»-knappen (bilde **C**) for å tvinge utendørsenheten til å sende registreringssignalet på nytt.
6. Trykk på «**C/F**»-knappen (bilde **D**) for å bytte mellom å vise temperatur i °C eller °F.

Når innendørs- og utendørsenheten er registrert, vises utetemperatur og luftfuktigheten på skjermen til innendørsenheten.

7. Plasser tilbake batteridørene på innendørs- og utendørsenhetene.
8. Du kan henge utendørsenheten på en enkelt skrue eller plassere den på en flat overflate.

Tidsformatinnstilling:

Du kan vise tiden i 12-timers eller 24-timers format. Hvis du velger 12-timersformatet, legger den til «**AM**» på skjermen om morgenen og «**PM**» om ettermiddagen. Hvis du velger 24-timers formatet går klokken fra 0 til 23:59 hver dag.

- Trykk på «**UP**»-knappen for å bytte mellom 12- eller 24-timers format.

Tid, dato og språkinnstilling:

Når du har plassert batteriene inne i innendørsenheten, viser klokken 00:00. Tid, dato og språk kan stilles inn ved hjelp av følgende instruksjoner:

1. Trykk og hold inne «**SET**»-knappen i 2 sekunder. Tidsskjermen begynner å blinke.
 2. Trykk på «**UP**»- eller «**DOWN**»-knappene for å velge gjeldende time.
 3. Trykk på «**SET**»-knappen for å fortsette til minuttinnstilling.
 4. Trykk på «**UP**»- eller «**DOWN**»-knappene for å velge gjeldende minutt.
 5. Trykk på «**SET**»-knappen for å fortsette til årsinnstilling.
 6. Trykk på «**UP**»- eller «**DOWN**»-knappene for å velge gjeldende år.
 7. Trykk på «**SET**»-knappen for å fortsette til månedsinstilling.
 8. Trykk på «**UP**»- eller «**DOWN**»-knappene for å velge gjeldende måned.
 9. Trykk på «**SET**»-knappen for å fortsette til dagsinnstilling.
 10. Trykk på «**UP**»- eller «**DOWN**»-knappene for å velge gjeldende dag.
 11. Trykk på «**SET**»-knappen for å fortsette til språkinnstilling.
- Følgende språk er tilgjengelige for visning av ukedagene.
- NØ - Nederlandsk
 - ES - Spansk
 - DK - Dansk
 - GE - Tysk
 - NO - Norsk
 - IT - Italiensk
 - FR - Fransk
12. Trykk på «**UP**»- eller «**DOWN**»-knappene for å velge ønsket språk.
 13. Trykk på «**SET**»-knappen for å avslutte innstillingsmodusen eller vent i 8 sekunder.

Skjermen stopper å blinke etter dette og viser riktig dato og klokkeslett.

- Hvis det ikke trykkes på noen knapper innen 8 sekunder avsluttes innstillingsmodusen.
- Hvis du holder inne «**UP**»- eller «**DOWN**»-knappen i mer enn 2 sekunder, endres verdien med 8 trinn i sekundet.

Alarmoppsett:

Med alarmfunksjonen kan du velge et tidspunkt innendørsenheten skal gi en hørbar alarm.

1. Trykk og hold inne «**ALARM**»-knappen i 2 sekunder. Alarmskjermen begynner å blinke.
2. Trykk på «**UP**»- eller «**DOWN**»-knappene for å velge ønsket time for når alarmen skal starte.
3. Trykk på «**ALARM**»-knappen for å fortsette til minuttinnstilling.
4. Trykk på «**UP**»- eller «**DOWN**»-knappene for å velge ønsket minutt for når alarmen skal starte.
5. Trykk på «**ALARM**»-knappen for å avslutte innstillingsmodusen eller vent i 8 sekunder.
6. Trykk kort på «**ALARM**»-knappen for å aktivere eller deaktivere alarmen (☛ indikerer at alarmen er aktiv).

Alarmlyden vil endre tonen etter hvert som tiden har passert alarmtidspunktet:

- fra 0–10 sekunder: 1 pip/sek.
- fra 10–20 sekunder: 2 pip/sek.
- fra 20–30 sekunder: 3 pip/sek.
- fra 30–120 sekunder: 4 pip/sek.

Innstilling av temperaturformat:

Temperaturenheten kan vises i °C eller °F. Bruk «**DOWN**»-knappen til å bytte mellom de to.

Innstilling av temperaturvarsel:

Det er mulig å angi en varseltone i tilfelle utendørstemperaturen når et visst nivå. I det øyeblikket utendørstemperaturen når under eller over dette nivået (som innstilt), høres en alarmtone.

«**ALERT**»-knappen (bilde **F**).

1. Trykk og hold inne «**ALERT**»-knappen i 2 sekunder. Maksvarsel-ikonet ☛ begynner å blinke i skjermen.
2. Trykk på «**UP**»- eller «**DOWN**»-tastene for å åpne din ønskede maksimumstemperatur.
3. Trykk på «**ALERT**»-knappen for å fortsette til innstillingen for minimum temperatur.
4. Trykk på «**UP**»- eller «**DOWN**»-tastene for å åpne din ønskede minimumstemperatur.
5. Trykk på «**ALERT**»-knappen for å avslutte innstillingsmodusen eller vent i 8 sekunder.
6. Trykk kort på «**ALERT**»-knappen for å aktivere eller deaktivere alarmen (☛ indikerer at alarmen er aktiv).

Oppladbare batterier:

Etter behov kan du enten bruke vanlige (alkaliske) eller oppladbare batterier i både innendørs- og utendørsenhetene.

Vær imidlertid oppmerksom på at totalspenningen til oppladbare batterier er lavere og kan påvirke riktig drift når de er nesten tomme. Oppladbare batterier må lades med en ekstern lader.

Utendørsenhetens batterier:

På grunn av at alkaliske batterier fungerer dårlig eller ikke i det hele tatt ved temperaturer rundt eller under 0 °C, anbefaler vi ikke å bruke standard alkaliske batterier i utendørsenheten. Det er derfor vi anbefaler å sette inn litiumbatterier i utendørsenheten, siden disse er utviklet for å fungere innenfor et temperaturområde på -20 °C til 60 °C.

Disse batteriene kan bestilles fra kundeserviceavdelingen til Commaxx BV: service@commaxxgroup.com

Litiumbatterier med en kapasitet på 2900 mAh har en levetid på minst ett år.

Plassering:

- Ikke plasser innendørsenheten i direkte sollys og hold den på avstand til varmeutslipp som lamper eller varmeovner.
- For et godt mottak av radiosignalene, må innendørsenheten ikke plasseres ved siden av store metalliske overflater eller tunge maskiner.
- Utendørsenheten kan være laget for utendørs bruk, men den er ikke vanntett. Plasser enheten på god avstand til potensiell nedbør.
- Avstanden mellom innendørs- og utendørsenheten kan ikke være mer enn 50 meter.
- Innendørsenheten kan veggmonteres ved å bruke spalten på baksiden til å sette den på et skruehode som stikker noen mm ut av veggen.
- Hvis du ønsker å plassere innendørsenheten på et bord eller en lignende flat overflate, trekker du ut bordstativet (se bilde **G**).

SKJERMER

Generelt:

Gjeldende temperatur, fuktighet og lufttrykk vises ikke riktig før både innendørs- og utendørsenheten har fungert i noen timer uten å ha blitt flyttet.

Værprognose- og lufttrykkfunksjonene er ikke korrekte før 24 timer etter installasjon.

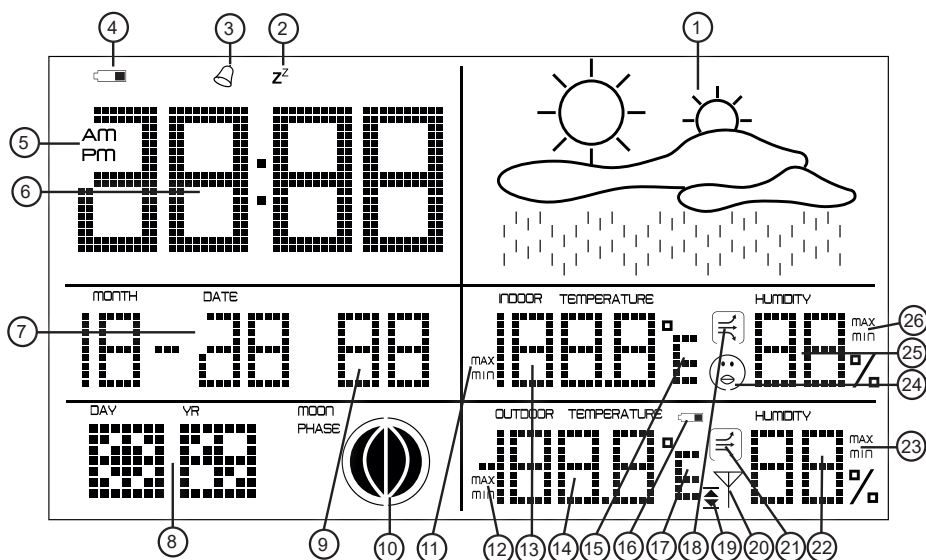

Skjermoversikt:

1. Værmelding med ikoner
2. Slumrefunksjon aktivert
3. Alarm på eller av
4. Indikator for lavt batteri innendørs
5. 12-timers klokkevisning (AM eller PM)
6. Tidsvisning
7. Datovisning
8. Visning av dagens navn
9. Sekundvisning
10. Visning av månesyklus
11. Visning av min. eller maks.
12. Visning av min. eller maks.

13. Innendørs temperatur
14. Utendørs temperatur
15. Viser i °C eller °F
16. Indikator for lavt batteri utendørs
17. Viser i °C eller °F
18. Indikator for temperaturskifte
19. Varsel for høy/lav temperatur
20. Indikator for signalmottak
21. Temperaturskifte utendørs
22. Luftfuktighet utendørs
23. Visning av min. eller maks.
24. Komfortikon
25. Luftfuktighet innendørs
26. Visning av min. eller maks.

Utendørsenhet

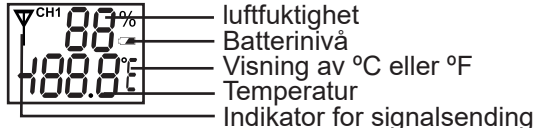

KONTROLLERE

Værprognose:

En værprognose med forskjellige ikoner vises for dagen. Denne prognosen beregnes av endringer i lufttrykket. Ved å bruke denne metoden er den 75 % nøyaktig. Bruk av klimaanlegg eller andre metoder for å endre innklimaet kan påvirke denne funksjonen.

Værprognosen bruker følgende ikoner:

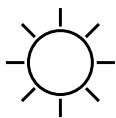

Sol



Lett skyet



Skyet



Regn

Alarm:

Se installasjonsdelen i denne bruksanvisningen for hvordan du stiller inn denne funksjonen.

Trykk på «**ALARM**»-knappen for å aktivere eller deaktivere alarmer. Når alarmer aktiveres kan du trykke på en vilkårlig knapp for å stoppe alarmer. Etter 24 timer aktiveres alarmer igjen.

Slumrefunksjon:

Dersom alarmer går og du bruker slumrefunksjonen ved å trykke på «**SNOOZE**»-knappen, stopper alarmer og Z²-ikonet vises på skjermen blinkende sammen med -ikonet. Etter 5 minutter går alarmer igjen.

Trykk på «**SNOOZE**»-knappen for å pause alarmer i ytterligere 5 minutter, eller en annen knapp for å stoppe alarmer.

Månesyklus:

Månesyklusikonet viser hvor mye du kan se av månen denne natten (ved klar himmel). Denne visningen er basert på datoinnstillingen.

Innendørs temperatur:

Innetemperaturen måles hvert 12. sekund. Temperaturskiftikonet indikerer om temperaturen er økt, redusert eller er den samme. Dersom temperaturskiftet er likt (innen 1 °C) gjennom den siste timen, viser den .

Dersom temperaturskiftet er økt med mer enn 1 °C gjennom den siste timen, viser den .

Dersom temperaturskiftet er redusert med mer enn 1 °C gjennom den siste timen, viser den .

Måleområdet er fra 0 °C til +50 °C ± 1 °C

Fuktighet innendørs:

Fuktigheten måles hvert 12. sekund. Prosentandelen av fuktighet vises på skjermen. Komfortikonet indikere dessuten om klimaet er sunt.

Når fuktigheten er lavere enn 40 % vises .

Når temperaturen er mellom 20 °C ~ 28 °C og fuktigheten er mellom 40 % ~ 70 %, vises .

Det vil ikke være noe ikon hvis luftfuktigheten er mellom 40 % ~ 70%, men temperaturen ikke er mellom 20 °C ~ 28 °C.

Dersom fuktigheten er over 70 % vises .

Minne:

Med «**MAX/MIN**»-knappen kan du se maksimums- og minimumsverdiene som er målt av følgende verdier

- Innendørs temperatur
 - Innendørs luftfuktighet
 - Utendørs temperatur
 - Utendørs luftfuktighet
1. Trykk på «**MAX/MIN**»-knappen.
 2. Maksimumsverdiene vises på de respektive stedene for temperatur og fuktighet. Ved siden av verdien vises «**MAX**».
 3. Trykk på «**MAX/MIN**»-knappen.
 4. Minimumsverdiene vises på de respektive stedene for temperatur og fuktighet. Ved siden av verdien vises «**MIN**».
 5. Trykk på «**MAX/MIN**»-knappen eller vent 8 sekunder for å gå ut av denne modusen.

Tilbakestilling av minne:

Du kan slette maksimums- og minimumsverdiene når som helst.

1. Trykk og hold inne «**MAX/MIN**»-knappen i 2 sekunder til et pip kan høres.

Maksimums- og minimumsverdiene er nå slettet.

Utetemperaturvarsel:

Se installasjonsdelen i denne bruksanvisningen for hvordan du stiller inn denne funksjonen.

Aktivere/deaktivere alarmer:

1. Trykk på «**ALERT**»-knappen for å aktivere alarmer. (◀ vises)
2. Trykk på «**ALERT**»-knappen for å deaktivere alarmer. (▶ forsvinner)

Hvis alarmer er aktiv og minimums- eller maksimumsverdien passerer, høres et varselsignal i 5 sekunder. Utendørstemperaturverdien som vises blinker.

Dette gjentas hvert minutt til utendørstemperaturen går tilbake til en verdi mellom minimums- og maksimumsverdien.

BYTTE AV BATTERI

Innendørsenhet:

Etter at batteriene har blitt byttet i innendørsenheten, slettes alt minne og alle innstillinger.

Utendørsenhet:

Etter at batteriene i utendørsenheten er byttet er det nødvendig å registrere den med innendørsenheten på nytt.

Følg instruksjonene i installasjonsdelen i denne bruksanvisningen.

TILBAKESTILL/SYSTEMFEIL

Dersom du har mistet oversikten over innstillingene eller enheten viser en merkelig atferd, er det et godt alternativ å tilbakestille innendørs- og utendørsenheten.

1. Fjern batteriene fra begge enhetene
2. Vent minst 10 sekunder før du setter tilbake batteriene.
3. Følg registreringstrinnene nevnt i installasjonsdelen i denne bruksanvisningen.

Innenfor noen sekunder skal innendørs- og utendørsenheten igjen få en radioforbindelse og enheten skal fungere som normalt.

I tilfelle feilen ikke løses på denne måten, kan du kontakte Alectos serviceavdeling ved å besøke Commaxx BV.

MILJØ

Ved slutten av livssyklusen til dette produktet, skal du ikke avhende det sammen med vanlig husholdningsavfall. Resirkuler det i henhold til instruksjonene for ditt sted eller område.

Merk at brukte batterier skal resirkuleres som kjemisk avfall.



SPESIFIKASJONER

Innendørsenhet:

Temperaturområde:

0 °C ~ +50 °C (32 °F ~ +122 °F)
oppløsning: 1°C (1,8°F)

Luftfuktighetsområde:

Nøyaktighet 10 %
20 % ~ 95 % relativ fuktighet
oppløsning: 1%

Strøm:

2x 1,5V batteri, AA-størrelse,
alkalisk

Utendørsenhet:

Temperaturområde:

-50°C ~ +70°C (-58°F ~ 158°F)
oppløsning: 1°C (1,8°F)

Strøm:

2x 1,5V batteri, AA-størrelse,
alkalisk

Sendefrekvens:

433MHz

Rekkevidde:

opptil 50 meter

SAMSVARERKLÆRING

Commaxx BV erklærer herved at radioutstyrstypen Alecto WS-1700 er i samsvar med direktiv 2014/53/EU.

Den fullstendige teksten til EU-samsvarserklæringen er tilgjengelig på følgende internettsadresse:

https://commaxx-certificates.com/doc/ws-1700_doc.pdf

Frekvensrekkevidde: 433,92 MHz

Maksimal effekt: < 0 dBm

GARANTI

For Alecto WS-1700 har du en garanti på 24 måneder etter kjøpsdatoen. I denne perioden garanterer vi en kostnadsfri løsning for eventuelle feil som skyldes konstruksjons- eller materialfeil. Dette må undersøkes av importøren.

SLIK GJØR DU:

Studer først bruksanvisningen dersom du oppdager en defekthet. Hvis bruksanvisningen ikke gir deg noen metode for å løse problemet, bes du kontakte forhandleren din med en tydelig beskrivelse av problemet som ble funnet. Forhandleren sørger for å få enheten reparert eller sendt til importøren.

GARANTIEN OPPRETTHOLDES IKKE:

I tilfeller av feilbruk, feil tilkobling, bruk av uoriginale deler og tilbehør, forsømmelse og defekter forårsaket av flom, brann, lynnedslag, naturkatastrofer, uautoriserte endringer eller reparasjoner fra tredjeparter og feil transport uten riktig emballasjemateriale.

Ethvert annet ansvar, spesielt ved påfølgende skader, er utelukket.

OBS: I DEN HÄR BRUKSANVISNINGEN FINNS HÄNVISNINGAR TILL BILDER SOM FINNS PÅ DE SISTA SIDORNA I BRUKSANVISNINGEN. HA DE SIDORNA TILLGÄNGLIGA NÄR DU LÄSER BRUKSANVISNINGEN.

INSTALLATION

Effekt:

1. Skjut batteriluckan på inomhusenhetens baksida nedåt och ta bort den från enheten.
2. Sätt i två 1,5 V-batterier av typ AA enligt markeringarna i batterifacket. (bild **A**) Batterierna ingår ej.

När batterierna har satts i söker inomhusenheten efter signalen från utomhusenheten i tre minuter. Därför bör du följa steg 4, 5 och 6 inom dessa tre minuter.

3. Ta bort batteriluckan på utomhusenheten genom att trycka ned den månformade klämman (bild **I**) och dra isär enhetens två halvor. (bild **J**).
4. Sätt i två 1,5 V-batterier av typ AA i batterifacket enligt markeringarna (bild **B**)

Så här gör du för att få utomhusenheten att överföra signalen igen.

5. Tryck på knappen "**TX**" (bild **C**) för att framtvunga att utomhusenheten överför sin registreringssignal igen.
6. Tryck på knappen "**C/F**" (bild **D**) för att växla mellan temperaturvisning i °C eller °F.

När inomhus- och utomhusenheterna har registrerats visas utomhustemperaturen och luftfuktigheten på inomhusenhetens display.

7. Sätt tillbaka batteriluckorna på inomhus- och utomhusenheterna.
8. Det går att hänga upp utomhusenheten på en skruv eller placera den på ett plant underlag.

Inställning av tidsformat:

Tiden kan visas i 12-timmars- eller 24-timmarsformat. Om du väljer 12-timmarsformatet läggs "**AM**" till på displayen från klockan 00.00 till 11:59 och "**PM**" från klockan 12:00 till 23:59. Om du väljer 24-timmarsformatet visas klockan från 00:00 till 23:59 varje dag.

- Tryck på knappen "**UP**" för att växla mellan 12- och 24-timmarsformatet.

Inställning av tid, datum och språk:

När du har satt i batterierna i inomhusenheten visar klockan 00:00. Tid, datum och språk kan ställas in med hjälp av följande anvisningar:

1. Håll knappen "**SET**" intryckt i två sekunder. Tidsvisningen börjar blinka.
2. Tryck på knapparna "**UP**" eller "**DOWN**" för att ställa in timmarna.
3. Tryck på knappen "**SET**" för att gå vidare och ställa in minuterna.
4. Tryck på knapparna "**UP**" eller "**DOWN**" för att ställa in minuterna.
5. Tryck på knappen "**SET**" för att gå vidare och ställa in året.
6. Tryck på knapparna "**UP**" eller "**DOWN**" för att ställa in året.
7. Tryck på knappen "**SET**" för att gå vidare och ställa in månaden.
8. Tryck på knapparna "**UP**" eller "**DOWN**" för att ställa in månaden.
9. Tryck på knappen "**SET**" för att gå vidare och ställa in dagen.
10. Tryck på knapparna "**UP**" eller "**DOWN**" för att ställa in dagen.
11. Tryck på knappen "**SET**" för att gå vidare till språkinställningen.

Följande språk finns tillgängliga för visning av veckodagen.

- NE - Nederländska
- ES - Spanska
- DK - Danska
- GE - Tyska
- SW - Engelska
- IT - Italienska
- FR - Franska

12. Tryck på knapparna "**UP**" eller "**DOWN**" för att ställa in det språk du vill ha.
13. Tryck på knappen "**SET**" för att gå ur inställningsläget, eller vänta åtta sekunder.

Då slutar displayen att blinka och visar stället rätt datum och tid.

- On ingen knapp trycks in på åtta sekunder avslutas inställningsläget.
- Om du håller knappen "**UP**" eller "**DOWN**" intryckt längre än två sekunder ändras värdet med åtta steg i sekunden.

Inställning av alarm:

Med hjälp av alarmfunktionen kan du välja en tidpunkt då inomhusenheten ska avge ett ljudalarm.

1. Håll knappen **"ALARM"** intryckt i två sekunder. Alarmvisningen börjar blinka.
2. Tryck på knapparna **"UP"** eller **"DOWN"** för att ange timmen du vill att alarmet ska starta.
3. Tryck på knappen **"ALARM"** för att gå vidare och ställa in minuterna.
4. Tryck på knapparna **"UP"** eller **"DOWN"** för att ställa in minuterna du vill att alarmet ska starta.
5. Tryck på knappen **"ALARM"** för att gå ur inställningsläget, eller vänta åtta sekunder.
6. Tryck på knappen **"ALARM"** för att aktivera eller inaktivera alarmet (🔊 visar om alarmet är aktivt).

Alarmljudet ändrar ton beroende på hur lång tid som har gått efter att alarmet sattes igång:

- 0–10 sekunder: ett pip i sekunden.
- 10–20 sekunder: två pip i sekunden.
- 20–30 sekunder: tre pip i sekunden.
- 30–120 sekunder: fyra pip i sekunden.

Inställning av temperaturformat:

Temperaturen kan visas i °C eller °F. Använd knappen **"DOWN"** för att växla mellan dem.

Inställning av temperaturvarning:

Det är möjligt att ställa in en varningston om utomhustemperaturen går upp eller ned till en viss nivå. När utomhustemperaturen går under eller över denna inställda nivå hörs en alarmton.

Knappen "ALERT" (bild F).

1. Håll knappen **"ALERT"** intryckt i två sekunder. Ikonen för varning vid högsta temperatur 🔊 börjar blinka på displayen.
2. Tryck på knapparna **"UP"** eller **"DOWN"** för att ställa in värdet för den högsta temperaturen.
3. Tryck på knappen **"ALERT"** för att gå vidare och ställa in den lägsta temperaturen.
4. Tryck på knapparna **"UP"** eller **"DOWN"** för att ställa in värdet för den lägsta temperaturen.
5. Tryck på knappen **"ALERT"** för att gå ur inställningsläget, eller vänta åtta sekunder.
6. Tryck på knappen **"ALERT"** för att aktivera eller inaktivera alarmet (🔊 visar om alarmet är aktivt).

Uppladdningsbara batterier:

Du kan antingen använda vanliga (alkaliska) eller uppladdningsbara batterier i både inomhus- och utomhusenheten efter behov. Observera dock att den totala spänningen för uppladdningsbara batterier är lägre och kan påverka funktionen när de är nästa urladdade. Uppladdningsbara batterier måste laddas med en extern laddare.

Batterier för utomhusenheten:

Eftersom vanliga alkaliska batterier fungerar dåligt eller inte alls vid temperaturer runt eller under 0 °C, rekommenderar vi inte att vanliga alkaliska batterier används för utomhusenheten.

Därför rekommenderar vi att du sätter i litiumbatterier i utomhusenheten, eftersom dessa är utvecklade för att fungera inom ett temperatuintervall på -20 °C till 60 °C.

Dessa batterier kan beställas från Commaxx: service@commaxxgroup.com

Litiumbatterier med en kapacitet på 2 900 mAh har en livslängd på minst ett år.

Placering:

- Placera inte inomhusenheten i direkt solljus och håll den borta från föremål som utstrålar värme, som lampor eller värmeelement.
- För att säkerställa god mottagning av radiosignalerna ska inomhusenheten inte placeras intill stora metalltytor eller stora maskiner.
- Utomhusenheten är gjord för utomhusbruk, men den är inte vattentät. Placera enheten där den inte utsätts för regn.
- Avståndet mellan inomhus- och utomhusenheten får inte vara mer än 50 meter
- Inomhusenheten kan sättas på en vägg genom att springan på baksidan sätts på en skruv som sticker ut några mm från väggen.
- Om du vill ställa inomhusenheten på ett bord eller liknande plant underlag ska du dra ut bordsstativet (se bild G).

DISPLAYER

Allmänt:

Aktuell temperatur, luftfuktighet och lufttryck kommer inte att visas korrekt förrän både inomhus- och utomhusenheten har varit igång i några timmar utan att ha flyttats.

Funktionerna för väderprognoser och lufttryck kommer inte att stämma förrän 24 timmar efter installationen.

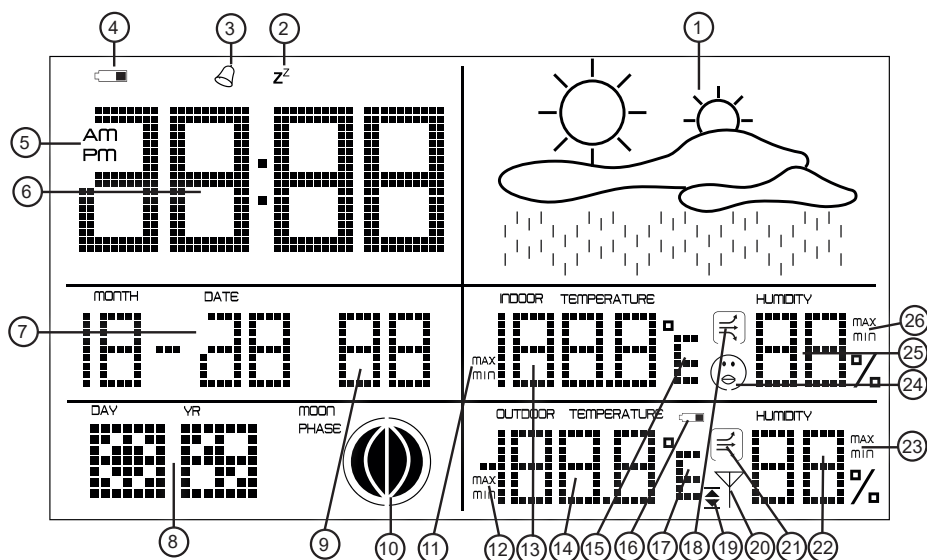

Översikt över displayen:

- | | |
|--|------------------------------------|
| 1. Väderprognos med ikoner | 13. Inomhustemperatur |
| 2. Snooze-funktionen aktiverad | 14. Utomhustemperatur |
| 3. Alarm på eller av | 15. Visning i °C eller °F |
| 4. Svagt batteri i inomhusenheten | 16. Svagt batteri i utomhusenheten |
| 5. 12-timmars klockvisning (AM eller PM) | 17. Visning i °C eller °F |
| 6. Tid | 18. Visning av temperaturändring |
| 7. Datum | 19. Varning vid hög/låg temperatur |
| 8. Veckodag | 20. Visning av signalmottagning |
| 9. Sekunder | 21. Temperaturändring utomhus |
| 10. Månens fas | 22. Luftfuktighet utomhus |
| 11. Högsta eller lägsta | 23. Högsta eller lägsta |
| 12. Högsta eller lägsta | 24. Komfort-ikon |
| | 25. Luftfuktighet inomhus |
| | 26. Högsta eller lägsta |

Utomhusenheten

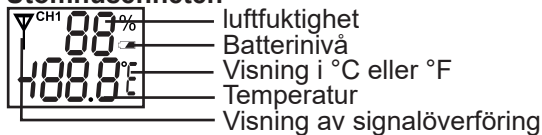

REGLAGE

Väderprognos:

En väderprognos för dagen visas med hjälp av olika ikoner. Denna prognos beräknas genom förändringar i lufttrycket. Den här metoden är 75 % tillförlitlig. Användning av luftkonditionering eller andra metoder för att ändra inomhusklimatet kan påverka denna funktion.

I väderprognosen används följande ikoner:

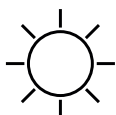

Klart



Halvklart



Molnigt



Regn

Alarm:

I installationsdelen i den här bruksanvisningen finns information om hur denna funktion ställs in. Tryck på knappen "**ALARM**" för att aktivera eller inaktivera alarmet. När alarmet startar kan du trycka på valfri knapp för att stoppa det. Efter 24 timmar startas larmet igen.

Snooze-funktion:

Om alarmet startar och du använder snooze-funktionen genom att trycka på knappen "**SNOOZE**", stoppas alarmet. Ikonerna **Z^z** och  visas och blinkar på displayen. Efter fem minuter startar alarmet igen. Tryck på knappen "**SNOOZE**" för att pausa alarmet i ytterligare fem minuter eller vilken annan knapp som helst för att stoppa alarmet.

Månens fas:

Ikonen för månfasen visar hur mycket du kan se av månen den här natten (vid klart väder). Denna visning baseras på datuminställningen.

Inomhustemperatur:

Inomhustemperaturen mäts var 12:e sekund. Ikonen för temperaturförändring visar om temperaturen har höjts, sänkts eller är oförändrad.

Om temperaturen är nästan oförändrad (inom 1 °C) den senaste timmen visas  .

Om temperaturen har höjts med mer än 1°C den senaste timmen visas  .

Om temperaturen har sänkts med mer än 1°C) den senaste timmen visas  .

Denna mätning har ett intervall från 0 °C till +50 °C, ±1 °C

Luftfuktighet inomhus:

Luftfuktigheten mäts var 12:e sekund. Den procentuella luftfuktigheten visas på displayen. Komfort-ikonen visar även om klimatet är hälsosamt.

När luftfuktigheten är lägre än 40 % visas  .

När temperaturen är mellan 20 °C och 28 °C och luftfuktigheten är mellan 40 % och 70 % visas  .

Ingen ikon visas när luftfuktigheten är mellan 40 % och 70% men temperaturen ligger utanför intervallet 20 °C till 28 °C.

När luftfuktigheten är över 70 % visas  .

Minne:

Med knappen "MAX/MIN" kan du se det högsta och lägsta värdet som har uppmätts av följande värden

- Inomhustemperatur
 - Luftfuktighet inomhus
 - Utomhustemperatur
 - Luftfuktighet utomhus
1. Tryck på knappen "MAX/MIN".
 2. De högsta värdena visas på respektive plats för temperatur och luftfuktighet. Bredvid värdet visas "MAX".
 3. Tryck på knappen "MAX/MIN".
 4. De lägsta värdena visas på respektive plats för temperatur och luftfuktighet. Bredvid värdet visas "MIN".
 5. Tryck på knappen "MAX/MIN" eller vänta åtta sekunder så går du ur det här läget.

Återställning av minnet:

Det går att radera de högsta och lägsta värdena när som helst.

1. Håll knappen "MAX/MIN" intryckt i två sekunder tills du hör en pipton.

De högsta och lägsta värdena har nu raderats.

Temperaturvarning utomhus

I installationsdelen i den här bruksanvisningen finns information om hur denna funktion konfigureras. Aktivera/inaktivera alarmer:

1. Tryck på knappen "ALERT" för att aktivera alarmer. (⬆️ visas)
2. Tryck på knappen "ALERT" för att inaktivera alarmer. (⬆️ försvinner)

Om alarmer är aktivt och det lägsta eller högsta värdet överskrider, ljuder en varningssignal i fem sekunder. Utomhustemperaturen blinkar. Detta upprepas varje minut tills utomhustemperaturen återgår till ett värde mellan det inställda högsta och lägsta värdet.

BYTA BATTERIER

Inomhusenheten:

När batterierna i inomhusenheten byts raderas alla minnen och inställningar.

Utomhusenheten:

När batterierna i utomhusenheten har bytts ut måste den registreras till inomhusenheten igen.

Använd anvisningarna i installationsdelen i denna bruksanvisning.

ÅTERSTÄLLNING/ SYSTEMFEL

Om översikten över inställningarna har försvunnit eller om enheten verkar fungera felaktigt rekommenderar vi att inomhus- och utomhusenheterna återställs.

1. Ta ut batterierna ur båda enheterna.
2. Vänta i minst tio sekunder innan batterierna sätts i igen.
3. Följ registreringsstegen i installationsdelen i denna bruksanvisning.

Inom några sekunder bör inomhus- och utomhusenheten ha en radiolänk igen och enheten ska fungera normalt.

Om felet kvarstår är du välkommen att kontakta Alectos serviceavdelning via Commaxx BV.

MILJÖ

När produkten når slutet av sin livslängd ska du inte slänga den tillsammans med vanligt hushållsavfall. Lämna den till återvinning enligt lokala anvisningar.

Observera att använda batterier ska återvinnas som kemiskt avfall.



SPECIFIKATIONER

Inomhusenheten:

Mätintervall för temperatur:

0 °C ~ +50 °C (32 °F ~ +122 °F)
exakthet: 1 °C (1,8 °F)

Mätintervall för luftfuktighet:

Tillförlitlighet 10 %
20–95 % relativ luftfuktighet
exakthet: 1 %

Effekt:

2 st 1,5 V-batterier, storlek AA,
alkaliska

Utomhusenheten:

Mätintervall för temperatur:

-50 °C till +70 °C (-58 °F till 158 °F)
exakthet: 1 °C (1,8 °F)

Effekt:

2 st 1,5 V-batterier, storlek AA,
alkaliska

Sändningsfrekvens:

433 MHz

Räckvidd:

upp till 50 meter

FÖRSÄKRAN OM ÖVERENSSTÄMMELSE

Härmed deklarerar Commaxx BV
att radioutrustningen av typ Alecto
WS-1700 överensstämmer med
direktiv 2014/53/EU. Den fullständiga
texten gällande EU-försäkran om
överensstämmelse finns på följande
internetadress:

[https://commaxx-certificates.com/
doc/ws-1700_doc.pdf](https://commaxx-certificates.com/doc/ws-1700_doc.pdf)

Frekvensområde: 433,92 MHz

Maximal effekt: < 0 dBm

GARANTI

För WS-1700 får du en garanti på
24 MÅNADER från inköpsdatum.
Under denna period garanterar vi
en kostnadsfri lösning vid eventuella
konstruktions- eller materialfel. Detta
ska utredas av importören.

HANTERING:

Om du hittar ett fel ska du först titta i
bruksanvisningen. Om det inte finns
någon metod för att lösa problemet i
bruksanvisningen ber vi dig kontakta
din återförsäljare och lämna en tydlig
beskrivning av problemet som har
hittats. Denne ser då till att enheten
repareras eller skickas till importören.

GARANTIN UPPHÖR ATT GÄLLA:

Vid felaktig användning, felaktig
anslutning, användning av delar
och tillbehör som inte är i original,
försummelse och defekter
orsakade av översvämning, brand,
blixtnedslag, naturkatastrofer,
otillåtna modifieringar eller
reparationer utförda av tredje part
samt felaktig transport utan tillämpligt
förpackningsmaterial.

Allt ytterligare ansvar, i synnerhet för
eventuella följdskador, utesluts.

HUOMIO: TÄSSÄ KÄYTTÖOPPAASSA VIITATAAN KUVIIN, JOTKALÖYTYVÄTTÄMÄN KÄYTTÖOPPAAN VIIMEISILTÄ SIVUILTA. PIDÄ TÄMÄ SIVU VALMIINA TÄTÄ KÄYTTÖOHJETTA LUKIESSASI.

ASENTAMINEN

Teho:

1. Liu'uta sisäyksikön takaosasta löytyvä paristokotelon kansi alaspäin ja poista se yksiköstä.
2. Aseta 2 paristoa, AA-tyyppiä, 1,5 voltia, paristolokeron osoittamalla tavalla. (kuva **A**) Paristoja ei mukana.

Kun paristot on asetettu, sisäyksikkö yrittää kuunnella ulkoyksikön signaalia kolmen minuutin ajan. Tämän seurauksena vaiheet 4, 5 ja 6 on suoritettava 3 minuutin kuluessa.

3. Irrota ulkoyksikön paristokotelon kansi painamalla kuunmuotoista pidikettä (kuva **I**) ja vetämällä ulkoyksikön kaksi puolisko erilleen. (kuva **J**).
4. Aseta 2 paristoa, tyyppi AA, 1,5 voltia, paristolokeroon osoittamalla tavalla (kuva **B**)

Miten ulkoyksikkö saadaan lähettämään signaalinsa uudelleen:

5. Paina **"TX"**-näppäintä (kuva **C**) pakottaaksesi ulkoyksikön lähettämään rekisteröintisignaalin uudelleen.
6. Painamalla **"C/F"**-näppäintä (kuva **D**) vaihdat näytön lämpötilaa °C-yksikön ja °F-yksikön välillä.

Kun sisäyksikkö ja ulkoyksikkö on rekisteröity, ulkolämpötila ja ulkoilman kosteus näkyvät sisäyksikön näytössä.

7. Aseta nyt sisäyksikön ja ulkoyksikön paristolokeroiden kannet takaisin paikoilleen.
8. Voit ripustaa ulkoyksikön yhdellä ruuvilla tai asettaa sen tasaiselle pinnalle.

Aikamuodon asettaminen:

Voit näyttää ajan 12 tunnin tai 24 tunnin muodossa. Jos valitset 12 tunnin muodon, näyttöön lisätään **"AM"** aamupäivällä ja **"PM"** iltapäivällä. Jos valitset 24 tunnin muodon, kello käy välillä 0 ja 23:59 joka päivä.

- Painamalla **"UP"**-näppäintä vaihdat 12 tunnin tai 24 tunnin välillä.

Ajan, päivämäärän ja kielen asetus:

Kun olet asettanut paristot sisäyksikön sisälle, kello näyttää 00:00. Aika, päivämäärä ja kieli voidaan asettaa seuraavien ohjeiden avulla:

1. Pidä **"SET"**-näppäintä painettuna 2 sekunnin ajan. Kellonajan näyttö alkaa vilkkua.
2. Anna nykyinen tunti painamalla **"UP"**- tai **"DOWN"**-näppäintä.
3. Jatka minuuttien asetukseen painamalla **"SET"**-näppäintä.
4. Anna nykyiset minuutit painamalla **"UP"**- tai **"DOWN"**-näppäintä.
5. Jatka vuoden asetukseen painamalla **"SET"**-näppäintä.
6. Anna nykyinen vuosi painamalla **"UP"**- tai **"DOWN"**-näppäintä.
7. Jatka kuukauden asetukseen painamalla **"SET"**-näppäintä.
8. Anna nykyinen kuukausi painamalla **"UP"**- tai **"DOWN"**-näppäintä.
9. Jatka päivän asetukseen painamalla **"SET"**-näppäintä.
10. Anna nykyinen päivä painamalla **"UP"**- tai **"DOWN"**-näppäintä.
11. Jatka kielen asetukseen painamalla **"SET"**-näppäintä.

Seuraavat kielet ovat käytettävissä päivien näyttöä varten.

NE - hollanti
ES - espanja
DK - Tanska
GE - saksa
FI - englantia
IT - italia
FR - ranska

12. Anna haluamasi kieli painamalla **"UP"**- tai **"DOWN"**-näppäintä.
13. Poistu asetustilasta painamalla **"SET"**-näppäintä tai odota 8 sekuntia.

Tämän jälkeen näyttö ei enää vilku ja näyttö näyttää päivämäärän ja kellonajan oikein.

- Jos mitään näppäintä ei paineta 8 sekuntiin, asetustila päättyy.
- Jos pidät **"UP"**- tai **"DOWN"**-näppäintä painettuna yli 2 sekuntia, arvo muuttuu 8 askelta sekunnissa.

Hälytyksen asettaminen:

Hälytystoiminnolla voit valita ajan, jolloin sisäyksikkö antaa äänihälytyksen.

1. Pidä ”**ALARM**”-näppäintä painettuna 2 sekunnin ajan. Hälytysnäyttö alkaa vilkkua.
2. Anna haluamasi hälytyksen alkamistunti painamalla ”**UP**”- tai ”**DOWN**”-näppäintä.
3. Jatka minuuttien asetukseen painamalla ”**ALARM**”-näppäintä.
4. Anna haluamasi hälytyksen alkamiskuusi painamalla ”**UP**”- tai ”**DOWN**”-näppäintä.
5. Poistu asetustilasta painamalla ”**ALARM**”-näppäintä tai odota 8 sekuntia.
6. Painamalla lyhyesti ”**ALARM**”-näppäintä aktivoit hälytyksen tai poistat sen käytöstä (🔊 ilmaisee, jos hälytys on aktiivinen).

Hälytysäänen sävy muuttuu sitä mukaa, kun aikaa kuluu hälytysajan täyttymisen jälkeen:

- 0–10 sekuntia: 1 merkkiääni/s.
- 10–20 sekuntia: 2 merkkiääntä/s.
- 20–30 sekuntia: 3 merkkiääntä/s.
- 30–120 sekuntia: 4 merkkiääntä/s.

Lämpötilan mittayksikön asettaminen:

Lämpötilayksikkö voi olla °C tai °F. Vaihda näiden kahden välillä käyttämällä ”**DOWN**”-näppäintä.

Lämpötilahälytyksen asettaminen:

On mahdollista asettaa hälytysääni, jos ulkolämpötila saavuttaa tietyn tason. Kun ulkolämpötila alittaa tai ylittää tämän (asetetun) tason, kuuluu hälytysääni.

”**ALERT**”-näppäin (kuva F).

1. Pidä ”**ALERT**”-näppäintä painettuna 2 sekunnin ajan. Hälytyksen maksimikuvake 🚨 alkaa vilkkua näytössä.
2. Anna valitsemasi maksimilämpötila painamalla ”**UP**”- tai ”**DOWN**”-näppäintä.
3. Jatka minimilämpötilan asetukseen painamalla ”**ALERT**”-näppäintä.
4. Anna valitsemasi minimilämpötila painamalla ”**UP**”- tai ”**DOWN**”-näppäintä.
5. Poistu asetustilasta painamalla ”**ALERT**”-näppäintä tai odota 8 sekuntia.
6. Painamalla lyhyesti ”**ALERT**”-näppäintä aktivoit hälytyksen tai poistat sen käytöstä (🔊 ilmaisee, jos hälytys on aktiivinen).

Ladattavat paristot:

Voit käyttää sisä- ja ulkoyksikössä tarpeen mukaan joko tavallisia (alkaliparistoja) tai ladattavia paristoja.

Huomaa kuitenkin, että ladattavien paristojen kokonaisjännite on alhaisempi ja saattaa vaikuttaa toimintaan, kun ne ovat lähes tyhjiä. Ladattavat paristot on ladattava ulkoisella laturilla.

Ulkoyksikön paristot:

Koska tavalliset alkaliparistot toimivat huonosti tai eivät toimi lainkaan lämpötiloissa, jotka ovat noin 0 °C tai sen alapuolella, emme suosittele tavallisten alkaliparistojen käyttöä ulkoyksikössä. Tämän vuoksi suosittelemme litiumparistojen asettamista ulkoyksikköön, koska ne on kehitetty toimimaan lämpötila-alueella -20–60 °C.

Näitä paristoja voi tilata Commaxx: service@commaxxgroup.com

Litiumparistot, joiden kapasiteetti on 2900 mAh, kestävät käytössä vähintään yhden vuoden.

Sijoittaminen:

- Älä aseta sisäyksikköä suoraan auringonvaloon ja pidä se etäällä lämpöä tuottavista kohteista, kuten lamput tai lämmittimet.
- Jotta radiosignaalien vastaanotto olisi hyvä, älä aseta sisäyksikköä suurten metallipintojen tai raskaiden koneiden viereen.
- Ulkoyksikkö on tehty ulkokäyttöön, mutta se ei ole vesitiivis. Sijoita yksikkö suojaan mahdolliselta sateelta.
- Sisä- ja ulkoyksikön välinen etäisyys ei saa olla yli 50 metriä
- Sisäyksikkö voidaan asentaa seinään käyttämällä takapuolella olevaa aukkoa ja ripustamalla se ruuvinpäähän, joka työntyy muutaman mm:n ulos seinästä.
- Jos haluat asettaa sisäyksikön pöydälle tai vastaavalle tasaiselle pinnalle, vedä pöytäeline ulos (katso kuva G).

NÄYTÖT

Yleistä:

Nykyinen lämpötila, kosteus ja ilmanpaine näkyvät oikein vasta, kun sekä sisä- että ulkoyksikkö ovat toimineet muutaman tunnin ilman, että niitä on siirretty.

Sääennuste- ja ilmanpainetoiminnot näkyvät oikein vasta 24 tunnin kuluttua asennuksesta.

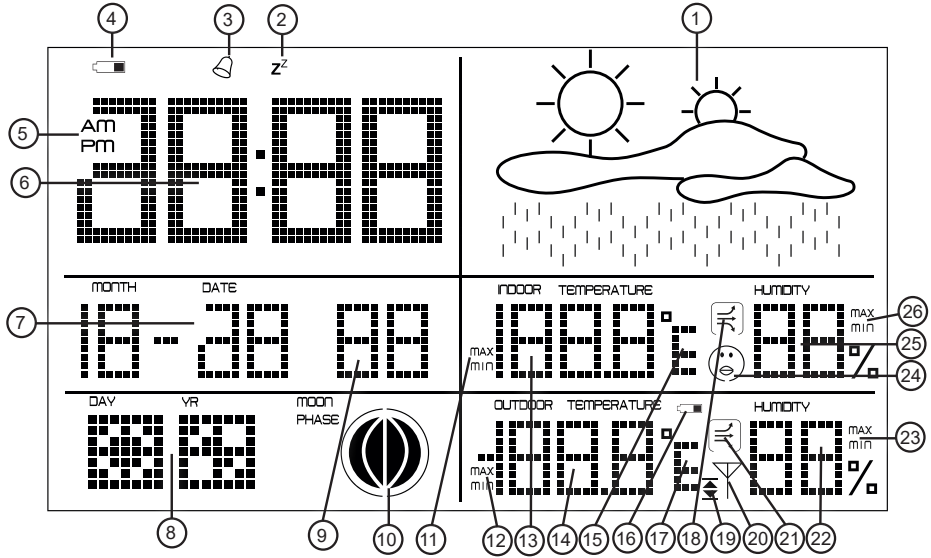

Näytön yleiskatsaus:

- Sääennuste kuvakkeilla
- Torkkutoiminto aktivoitu
- Hälytys päälle tai pois päältä
- Sisäyksikön alhaisen pariston varauksen ilmoitus
- 12 tunnin aikanäyttö (AM tai PM)
- Ajan näyttö
- Päivämääränäyttö
- Päivän nimen näyttö
- Sekuntinäyttö
- Kuun kierto
- Min- tai max-näyttö
- Min- tai max-näyttö
- Sisälämpötila
- Ulkolämpötila
- Näyttö °C tai °F
- Ulkoyksikön alhaisen pariston varauksen ilmoitus
- Näyttö °C tai °F
- Lämpötilan muutosilmoitus
- Korkean/matalan lämpötilan hälytys
- Vastaanottosignaalin ilmaisu
- Ulkolämpötilan muutos
- Ulkoilman kosteus
- Min- tai max-näyttö
- Mukavuuskuvake
- Sisäilman kosteus
- Min- tai max-näyttö

Ulkoyksikkö

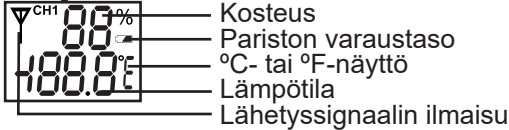

SÄÄTIMET

Sääennuste:

Päivän sääennuste näytetään erilaisten kuvakkeiden avulla. Ennuste lasketaan ilmanpaineen muutosten perusteella. Tätä menetelmää käyttämällä sen tarkkuus on 75 %. Ilmastointilaitteen tai muiden sisäilmaa muuttavien menetelmien käyttäminen voi vaikuttaa tähän toimintoon.

Sääennusteessa käytetään seuraavia kuvakkeita:

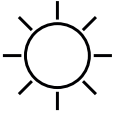

Aurinkoinen

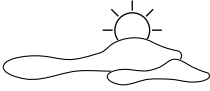

Puolipilvinen

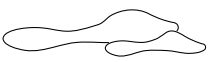

Pilvinen



Sateinen

Hälytys:

Katso tämän käyttöoppaan asennusosasta, miten tämä toiminto asetetaan.

Aktivoi tämä hälytys tai poista se käytöstä painamalla "ALARM"-näppäintä. Kun hälytys aktivoituu, voit lopettaa hälytyksen painamalla mitä tahansa näppäintä. Hälytys aktivoituu uudelleen 24 tunnin kuluttua.

Torkkutoiminto:

Jos hälytys soi ja käytät torkkutoimintoa painamalla "SNOOZE"-näppäintä, hälytys lakkaa ja z²-kuvake ilmestyy näyttöön vilkkuen yhdessä -kuvakkeen kanssa. Hälytys alkaa taas 5 minuutin kuluttua.

Painamalla "SNOOZE"-näppäintä voit keskeyttää hälytyksen vielä 5 minuutiksi tai painamalla mitä tahansa muuta näppäintä voit lopettaa hälytyksen.

Kuun kierto:

Kuunkiertokuvake näyttää, kuinka paljon kuusta näkyy tänä yönä (jos taivas on kirkas). Tämä näyttö perustuu päivämääräasetukseen.

Sisälämpötila:

Sisälämpötila mitataan 12 sekunnin välein. Lämpötilan muutoskuvake osoittaa, onko lämpötila noussut, laskenut vai pysynyt samana. Jos lämpötila on pysynyt samanlaisena (1 °C:n sisällä) viimeisen tunnin ajan, näkyviin tulee .

Jos lämpötila on noussut yli 1 °C:n tunnin aikana, näkyviin tulee .

Jos lämpötila on laskenut yli 1 °C:n tunnin aikana, näkyviin tulee .

Mittausalue on 0–+50 °C ±1 °C

Sisäilman kosteus:

Kosteus mitataan 12 sekunnin välein. Kosteusprosentti näkyy näytössä. Mukavuuskuvake ilmaisee lisäksi, onko ilma terveellinen.

Kun kosteus on alle 40 %  ilmestyy

Kun lämpötila on 20–28 °C ja kosteus 40–70 %,  ilmestyy

Mitään kuvaketta ei ilmesty, jos kosteus on 40–70 %, mutta lämpötila ei ole 20–28 °C.

Jos kosteus on yli 70 %,  ilmestyy.

Muisti:

"MAX/MIN"-näppäimellä voit tarkastella seuraavien arvojen mitattuja maksimi- ja minimiarvoja.

- Sisälämpötila
 - Sisäilman kosteus
 - Ulkolämpötila
 - Ulkoilman kosteus
1. Paina "MAX/MIN"-näppäintä.
 2. Lämpötilan ja kosteuden maksimi-arvot näkyvät vastaavissa kohdissa. Arvon vieressä näkyy "MAX".
 3. Paina "MAX/MIN"-näppäintä.
 4. Lämpötilan ja kosteuden minimiarvot näkyvät vastaavissa kohdissa. Arvon vieressä näkyy "MIN".
 5. Poistu tästä tilasta painamalla "MAX/MIN"-näppäintä tai odota 8 sekuntia.

Muistin nollaus:

Voit poistaa maksimi- ja minimiarvot milloin tahansa.

1. Pidä "MAX/MIN"-näppäintä painettuna 2 sekunnin ajan, kunnes kuuluu äänimerkki.

Maksimi- ja minimiarvot on nyt poistettu.

Ulkolämpötilan hälytys:

Katso tämän käyttöoppaan asennusosasta, miten tämä toiminto asetetaan.

Hälytyksen aktivoiminen / käytöstä poistaminen:

1. Aktivoi hälytys painamalla "ALERT"-näppäintä. (🔊 näkyy näytössä)
2. Poista hälytys käytöstä painamalla "ALERT"-näppäintä. (🔊 katoaa)

Jos hälytys on aktiivinen ja minimi- tai maksimi-arvo ylittyy, hälytysignaali kuuluu 5 sekunnin ajan.

Näytössä näkyvä ulkolämpötilan arvo vilkkuu.

Tämä toistuu minuutin välein, kunnes ulkolämpötila palaa asetetun minimi- ja maksimi-arvon väliseen arvoon.

PARISTON VAIHTAMINEN

Sisäyksikkö:

Kun sisäyksikön paristot on kytketty pois päältä, kaikki muistit ja asetukset poistetaan.

Ulkoyksikkö:

Kun ulkoyksikön paristot vaihdetaan, se on rekisteröitävä uudelleen sisäyksikköön.

Noudata tämän käyttöoppaan Asennusosassa olevia ohjeita.

NOLLAUS / JÄRJESTELMÄVIRHE

Jos olet menettänyt yleiskuvan asetuksista tai laite käyttäytyy oudosti, on hyvä vaihtoehto nollata sisä- ja ulkoyksikkö.

1. Poista paristot molemmista yksiköistä
2. Odota vähintään 10 sekuntia ennen kuin asetat paristot takaisin.
3. Noudata tämän käyttöoppaan Asennusosassa mainittuja rekisteröintivaiheita.

Muutaman sekunnin kuluessa sisä- ja ulkoyksikön pitäisi jälleen olla radioyhteydessä ja laitteen pitäisi toimia normaalisti.

Jos vikaa ei ole saatu tällä tavoin korjattua, voit ottaa yhteyttä Alecton asiakaspalveluun osoitteessa Commaxx BV.

YMPÄRISTÖ

Tuotteen elinkaaren lopussa et saa hävittää sitä tavallisen kotitalousjätteen mukana. Kierrätä se kaupunkisi tai alueesi ohjeiden mukaisesti.

Huomaa, että käytetyt paristot tulee kierrättää kemikaalijätteenä.



TEKNISET TIEDOT

Sisäyksikkö:

Lämpötilan mittausalue:
0–+50 °C (32–+122 °F)
tarkkuus: 1 °C (1,8 °F)

Kosteuden mittausalue:

Tarkkuus 10 %
20–95 % suhteellinen kosteus
tarkkuus: 1 %

Teho:

2 x 1,5 V paristoa, AA-kokoa,
alkali

Ulkoyksikkö:

Lämpötilan mittausalue:
-50–+70 °C (-58–158 °F)
tarkkuus: 1 °C (1,8 °F)

Teho:

2 x 1,5 V paristoa, AA-kokoa,
alkali

Lähetystaajuus:

433 MHz

Toimintasäde:

enintään 50 metriä

VAATIMUSTENMUKAISUUS- VAKUUTUS

Commaxx BV vakuuttaa täten, että radiolaitetyyppi Alecto WS-1700 täyttää direktiivin 2014/53/EU vaatimukset. EU:n vaatimustenmukaisuusilmoituksen koko teksti on luettavissa seuraavassa internet-osoitteessa: https://commaxx-certificates.com/doc/ws-1700_doc.pdf

Taajuusalue: 433,92 MHz

Enimmäisteho: < 0 dBm

TAKUU

Alecto WS-1700-tuotteella on 24 KUUKAUDEN takuu ostopäivästä lukien. Tänä aikana takaamme maksuttoman korjauksen mahdollisiin valmistus- tai materiaalivirheisiin. Maahantuoja tutkii asian.

TOIMINTAOHJE:

Jos havaitset vian, tutustu ensin käyttöoppaaseen. Jos käyttöoppaasta ei löydy mitään tapaa ongelman ratkaisemiseen, ota yhteyttä jälleenmyyjään ja anna selkeä kuvaus löydetyistä ongelmista. Hän järjestää sitten laitteen korjauksen tai lähettää sen maahantuojujalle.

TAKUU EI OLE VOIMASSA:

Väärinkäytön, väärän kytkennän, muiden kuin alkuperäisten osien ja lisävarusteiden käytön, huolimattomuuden, tulvien, tulipalon, salamaniskujen, luonnonkatastrofien, kolmansien osapuolten suorittamien luvattomien muutosten tai korjausten sekä virheellisen kuljetuksen ilman asianmukaista pakkausmateriaalia aiheuttamien vikojen yhteydessä.

Kaikki muu vastuu, erityisesti seuraavat vahingot, on suljettu pois.

BEMÆRK: I DENNE VEJLEDNING HENVISES DER TIL BILLEDER, SOM FINDES PÅ DE SIDSTE SIDER I DENNE VEJLEDNING. HOLD DENNE SIDE KLAR, MENS DU LÆSER DENNE VEJLEDNING.

INSTALLATION

Tænd/sluk:

1. Skub batteridækslet, som findes bag på indendørsenheden, nedad og fjern det fra enheden.
 2. Placer 2 batterier, AA-type, 1,5 Volt, som angivet i batterirummet. (billede **A**)
Batterierne medfølger ikke.
- Når batterierne er blevet sat i, vil indendørsenheden forsøge at lytte efter signalet fra udendørsenheden i tre minutter. Som følge heraf skal du udføre trin 4, 5 og 6 inden for 3 minutter.
3. Fjern det udendørs batteridæksel ved at trykke på den måneformede clips (billede **I**) og trække de to halvdele af udendørsenheden fra hinanden. (billede **J**).
 4. Placer 2 batterier, type AA, 1,5 Volt, i batterirummet som angivet (billede **B**)

Sådan får du udendørsenheden til at sende sit signal igen:

5. Tryk på knappen "**TX**" (billede **C**) for at tvinge udendørsenheden til at sende sit registreringssignal igen.
6. Tryk på knappen "**C/F**" (billede **D**) for at skifte mellem at vise temperaturen i °C eller °F.

Når indendørs- og udendørsenheden er registreret, vises den udendørs temperatur og luftfugtighed på skærmen på indendørsenheden.

7. Sæt nu batteridækslerne på indendørsenheden og udendørsenheden igen.
8. Du kan hænge udendørsenheden op på en enkelt skrue eller stille den på en flad overflade.

Indstilling af tidsformat:

Du kan vise tiden i et 12-timers eller et 24-timers format. Hvis du vælger 12-timers formatet, tilføjes der "**AM**" på displayet om morgenen og "**PM**" om eftermiddagen. Hvis du vælger 24-timers formatet, vil uret køre fra 0 til 23:59 hver dag.

- Tryk på knappen "**UP**" for at skifte mellem 12-timers- og 24-timers format.

Indstilling af tid, dato og sprog:

Når du har sat batterierne i indendørsenheden, viser uret 00:00. Tid, dato og sprog kan indstilles ved hjælp af følgende vejledning:

1. Tryk på knappen "**SET**" og hold den nede i 2 sekunder. Tidsvisningen begynder at blinke.
2. Tryk på knappen "**UP**" eller "**DOWN**" for at indtaste den aktuelle time.
3. Tryk på knappen "**SET**" for at fortsætte til indstilling af minutter.
4. Tryk på knappen "**UP**" eller "**DOWN**" for at indtaste det aktuelle minut.
5. Tryk på knappen "**SET**" for at fortsætte til indstilling af året.
6. Tryk på knappen "**UP**" eller "**DOWN**" for at indtaste det aktuelle år.
7. Tryk på knappen "**SET**" for at fortsætte til indstilling af måned.
8. Tryk på knappen "**UP**" eller "**DOWN**" for at indtaste den aktuelle måned.
9. Tryk på knappen "**SET**" for at fortsætte til indstilling af dag.
10. Tryk på knappen "**UP**" eller "**DOWN**" for at indtaste den aktuelle dag.
11. Tryk på knappen "**SET**" for at fortsætte til indstilling af sprog. Følgende sprog er tilgængelige til visning af ugedagen.
 - NE - Hollandsk
 - ES - Spansk
 - DK - Dansk
 - GE - Tysk
 - EN - Engelsk
 - IT - Italiensk
 - FR - Fransk
12. Tryk på knappen "**UP**" eller "**DOWN**" for at indtaste et sprog.
13. Tryk på knappen "**SET**" for at forlade indstillingstilstanden, eller vent 8 sekunder.

Herefter blinker displayet ikke længere, og datoen og tiden vises korrekt på displayet.

- Hvis der ikke trykkes på nogen knap i 8 sekunder, afsluttes indstillingstilstanden.
- Hvis du holder knappen "**UP**" eller "**DOWN**" inde i længere end 2 sekunder, ændres værdien med 8 trin i sekundet.

Indstilling af alarm:

Med alarmfunktionen kan du vælge et tidspunkt, hvor indendørsenheden skal give en hørbar alarm.

1. Tryk på knappen **"ALARM"** og hold den nede i 2 sekunder. Alarmdisplayet begynder at blinke.
2. Tryk på knappen **"UP"** eller **"DOWN"** for at indtaste den ønskede time for, hvornår alarmen skal starte.
3. Tryk på knappen **"ALARM"** for at fortsætte til indstilling af minutter.
4. Tryk på knappen **"UP"** eller **"DOWN"** for at indtaste det ønskede minut for, hvornår alarmen skal starte.
5. Tryk på knappen **"ALARM"** for at forlade indstillingstilstanden, eller vent 8 sekunder.
6. Tryk kortvarigt på knappen **"ALARM"** for at aktivere eller deaktivere alarmen (☛ vises på displayet, hvis alarmen er aktiv).

Alarmlyden ændrer tone efterhånden som tiden går, efter at alarmtiden er nået:

- fra 0 - 10 sekunder: 1 bip pr. sek.
- fra 10 - 20 sekunder: 2 bip pr. sek.
- fra 20 - 30 sekunder: 3 bip pr. sek.
- fra 30 - 120 sekunder: 4 bip pr. sek.

Indstilling af temperaturformat:

Temperaturen kan angives i °C eller °F. Brug knappen **"DOWN"** til at skifte mellem de to.

Indstilling af temperaturalarm:

Det er muligt at indstille en alarmtone, hvis udetemperaturen når et bestemt niveau. I det øjeblik udetemperaturen når under eller over dette niveau (som indstillet), høres en alarmtone.

Knappen "ALERT" (billede **F**).

1. Tryk på knappen **"ALERT"** og hold den nede i 2 sekunder. Alert Max-ikonet ☒ begynder at blinke på displayet.
2. Tryk på knappen **"UP"** eller **"DOWN"** for at indtaste den valgte maksimumstemperatur.
3. Tryk på knappen **"ALERT"** for at fortsætte til indstilling af minimumstemperatur.
4. Tryk på knappen **"UP"** eller **"DOWN"** for at indtaste den valgte minimumstemperatur.
5. Tryk på knappen **"ALERT"** for at forlade indstillingstilstanden, eller vent 8 sekunder.
6. Tryk kortvarigt på knappen **"ALERT"** for at aktivere eller deaktivere alarmen (☛ vises på displayet, hvis alarmen er aktiv).

Genopladelige batterier:

Du kan vælge at bruge normale (alkaline) eller genopladelige batterier i både indendørs- og udendørsenheden.

Du skal dog være opmærksom på, at den samlede spænding for genopladelige batterier er lavere og kan påvirke den korrekte drift, når de er næsten tomme.

Genopladelige batterier skal oplades ved hjælp af en ekstern oplader.

Batterier til udendørsenhed:

Da almindelige alkali-batterier fungerer dårligt eller slet ikke ved temperaturer omkring eller under 0 °C, anbefaler vi ikke at bruge almindelige alkali-batterier til udendørsenheden.

Derfor anbefaler vi at indsætte lithium-batterier i udendørsenheden, da disse er udviklet til at fungere inden for et temperaturområde fra -20 °C til 60 °C.

Disse batterier kan bestilles hos Alectos kundeservice Commaxx: service@commaxxgroup.com

Lithiumbatterier med en kapacitet på 2900 mAh har en levetid på mindst et år.

Placering:

- Stil ikke indendørsenheden i direkte sollys, og hold den væk fra varmeemissioner som f.eks. lamper eller varmeapparater.
- For at sikre en god modtagelse af radiosignalerne må indendørsenheden ikke placeres ved siden af store metalflader eller tunge maskiner.
- Udendørsenheden er fremstillet til udendørs brug, men den er ikke vandtæt. Placer enheden væk fra potentiel regn.
- Afstanden mellem indendørs- og udendørsenheden bør ikke være mere end 50 meter
- Indendørsenheden kan monteres på væggen ved at bruge hullet på bagsiden til at sætte den på et skruehoved, der stikker nogle mm ud af væggen.
- Hvis du ønsker at placere indendørsenheden på et bord eller en lignende flad overflade, skal du trække bordstativet ud (se billede **G**).

DISPLAYS

Generelt:

Den aktuelle temperatur, luftfugtighed og lufttryk vises først korrekt, når både indendørs- og udendørsenheden har kørt i nogle timer uden at være flyttet.

Vejrudsigts- og lufttryksfunktionerne vil ikke være korrekte før 24 timer efter installationen.

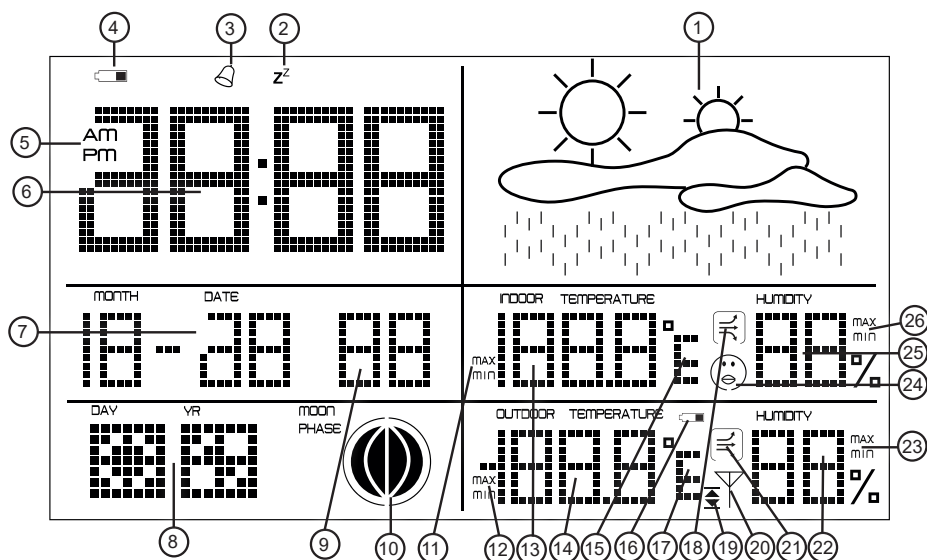

Oversigt over displayet:

1. Vejrudsigt med ikoner
2. Snooze-funktion aktiveret
3. Alarm tændt eller slukket
4. Indikator for lavt batteri på indendørsenheden
5. 12 timers ur (AM eller PM)
6. Visning af tid
7. Visning af dato
8. Visning af navn på dagen
9. Visning af sekunder
10. Visning af månens cyklus
11. Visning af min. eller maks
12. Visning af min. eller maks
13. Indendørs temperatur
14. Udendørs temperatur
15. Visning i °C eller °F
16. Indikator for lavt batteri på udendørsenheden
17. Visning i °C eller °F
18. Angivelse af temperaturforskydning
19. Advarsel om høj/lav temperatur
20. Signalmottagelsesangivelse
21. Temperaturforskydning udendørs
22. Luftfugtighed udendørs
23. Visning af min. eller maks
24. Ikon for komfort
25. Luftfugtighed indendørs
26. Visning af min. eller maks

Udendørsenhed



BETJENING

Vejrudsigt:

Med forskellige ikoner vises der en vejrudsigt for dagen. Denne vejrudsigt er beregnet ud fra ændringer i lufttrykket. Ved hjælp af denne metode er den 75 % nøjagtig. Brug af klimaanlæg eller andre metoder til at ændre indeklimaet kan påvirke denne funktion.

Vejrudsigtet bruger følgende ikoner:

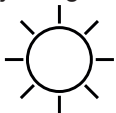

Solrigt

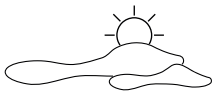

Delvist overskyet



Overskyet



Regnfuldt

Alarm:

Se installationsdelen i denne vejledning for at se, hvordan du indstiller denne funktion. Tryk på knappen "**ALARM**" for at aktivere eller deaktivere alarmer. Når alarmeren er aktiveret, kan du trykke på en vilkårlig knap for at stoppe alarmeren. Alarmeren aktiveres igen efter 24 timer.

Snoozefunktion:

Hvis alarmeren går i gang, og du bruger snooze-funktionen ved at trykke på knappen "**SNOOZE**", stopper alarmeren, og ikonet **Z^Z** vises på displayet og blinker sammen med ikonet . Efter 5 minutter går alarmeren i gang igen.

Tryk på knappen "**SNOOZE**" for at sætte alarmeren på pause i yderligere 5 minutter eller på en hvilken som helst anden knap for at stoppe alarmeren.

Månens cyklus:

Måne-ikonet viser, hvor meget du kan se af månen denne nat (hvis himlen er klar). Denne visning afhænger af datoindstillingen.

Indendørs temperatur:

Den indendørs temperatur måles hvert 12. sekund. Ikonet for temperaturforskydning viser, om temperaturen er steget, faldet eller er den samme.

Hvis temperaturforskydningen er ens (inden for 1 °C) i løbet af den seneste time, vises  .

Hvis temperaturforskydningen er steget mere end 1 °C inden for en time, vises  .

Hvis temperaturforskydningen er sænket mere end 1 °C inden for en time, vises  .

Måleområdet er fra 0 °C til + 50 °C ± 1 °C

Luftfugtighed indendørs:

Luftfugtigheden måles hvert 12. sekund. Luftfugtighedsprocenten vises på displayet. Komfortikonet viser desuden, om klimaet er sundt.

Når luftfugtigheden er lavere end 40 % vises  .

Når temperaturen er mellem 20 °C - 28 °C og luftfugtigheden er mellem 40 % - 70 % vises  .

Der vises ikke noget ikon, hvis luftfugtigheden er mellem 40 % - 70 %, men temperaturen ikke er mellem 20 °C - 28 °C.

Hvis luftfugtigheden er over 70 %, vises  .

Hukommelse:

Med knappen "MAX/MIN" kan du se den maksimale og minimale værdi, der er blevet målt af følgende værdier

- Indendørs temperatur
 - Indendørs luftfugtighed
 - Udendørs temperatur
 - Udendørs luftfugtighed
1. Tryk på knappen "MAX/MIN".
 2. Maksimumsværdierne vises på de respektive steder for temperatur og luftfugtighed. Ved siden af værdien vises "MAX".
 3. Tryk på knappen "MAX/MIN".
 4. Minimumsværdierne er vist på de respektive steder for temperatur og luftfugtighed. Ved siden af værdien vises "MIN".
 5. Tryk på knappen "MAX/MIN" eller vent i 8 sekunder at forlade denne tilstand.

Nulstilling af hukommelse:

Du kan til enhver tid slette maksimums- og minimumsværdierne.

1. Tryk på "MAX/MIN" og hold den nede i 2 sekunder, indtil et bip kan høres.

Nu slettes maksimums- og minimumsværdierne.

Alarm for udendørs temperatur:

Se installationsdelen i denne vejledning for at se, hvordan du indstiller denne funktion.

Aktivering/deaktivering af alarmer:

1. Tryk på knappen "ALERT" for at aktivere alarmer. (▲ vises)
2. Tryk på knappen "ALERT" for at deaktivere alarmer. (▼ forsvinder)

Hvis alarmer er aktiv, og minimums- eller maksimumsværdien er overskredet, lyder et alarmsignal i 5 sekunder.

Den viste værdi for den udendørs temperatur blinker.

Dette gentages hvert minut, indtil den udendørs temperatur vender tilbage til en værdi mellem den indstillede minimums- og maksimumsværdi.

UDSKIFTNING AF BATTERIER

Indendørsenhed:

Når du har udskiftet batterierne i indendørsenheden, slettes alle hukommelser og indstillinger.

Udendørsenhed:

Når du har udskiftet batterierne i udendørsenheden, skal du genregistrere den til indendørsenheden.

Brug vejledningen i installationsdelen af denne manual.

NULSTILLING/SYSTEMFEJL

Hvis du har mistet overblikket over indstillingerne, eller hvis enheden udviser en mærkelig adfærd, er det en god mulighed at nulstille indendørs- og udendørsenheden.

1. Fjern batterierne fra begge enheder
2. Vent mindst 10 sekunder, før du sætter batterierne tilbage.
3. Følg de registreringstrin, der er nævnt i installationsdelen i denne vejledning.

Inden for nogle sekunder bør indendørs- og udendørsenheden igen have en radioforbindelse, og enheden bør fungere normalt.

Hvis fejlen ikke er blevet løst på denne måde, kan du kontakte Alectos serviceafdeling via Commaxx BV.

MILJØET

Ved afslutningen af dette produkts livscyklus må du ikke bortskaffe det sammen med normalt husholdningsaffald. Du skal genbruge det i henhold til anvisningerne i din by eller dit område.

Bemærk, at brugte batterier skal genanvendes som kemisk affald.



SPECIFIKATIONER

Indendørsenhed:

Måleområde for temperatur:

0 °C - +50 °C (32 °F - +122 °F)
opløsning: 1 °C (1,8 °F)

Måleområde for luftfugtighed:

Nøjagtighed 10 %
20 % - 95 % relativ luftfugtighed
opløsning: 1 %

Tænd/sluk:

2x 1,5V batteri, størrelse AA,
alkalisk

Udendørsenhed:

Måleområde for temperatur:

-50°C - +70°C (-58°F - 158°F)
opløsning: 1 °C (1,8 °F)

Tænd/sluk:

2x 1,5V batteri, størrelse AA,
alkalisk

Sendefrekvens:

433MHz

Område:

op til 50 meter

OVERENSSTEMMEL- SESERKLÆRING

Hermed erklærer Commaxx BV, at

radioudstyret af typen Alecto
WS-1700 er i overensstemmelse
med direktiv 2014/53/EU.

EU-overensstemmelseserklæringens
fulde tekst kan findes på følgende
internetadresse:

[https://commaxx-certificates.com/
doc/ws-1700_doc.pdf](https://commaxx-certificates.com/doc/ws-1700_doc.pdf)

Frekvensområde: 433,92 MHz Maks.
effekt: < 0 dBm

GARANTI

For Alecto WS-1700 har du en garanti
på 24 MÅNEDER fra købsdatoen.

I denne periode garanterer vi en
omkostningsfri løsning for eventuelle
produktions- eller materialefejl. Dette
skal undersøges af importøren.

SÅDAN GØR DU:

Hvis du finder en defekt, skal du først
se vejledningen. Hvis vejledningen
ikke giver dig nogen metode til at
løse problemet, skal du kontakte din
forhandler med en klar beskrivelse af
det fundne problem. Han vil derefter
sørge for at få apparatet repareret
eller sendt til importøren.

GARANTIEN ER IKKE GYLDIG:

I tilfælde af misbrug, forkert
tilslutning, brug af ikke-originale
reservedele og tilbehør, forsømmelse
og defekter forårsaget af
oversvømmelse, brand, lynnedslag,
naturkatastrofer, uautoriserede
ændringer eller reparationer foretaget
af tredjeparter og forkert transport
uden korrekt emballagemateriale.

Ethvert andet ansvar, navnlig for
efterfølgende skader, er udelukket.

OVERVIEW

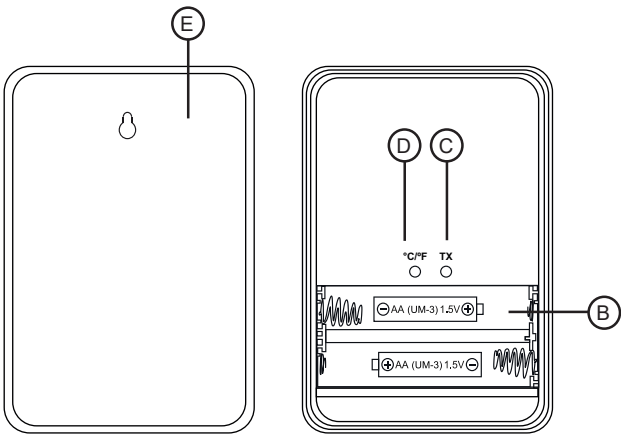
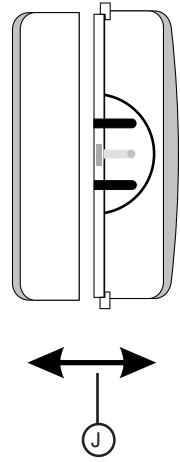
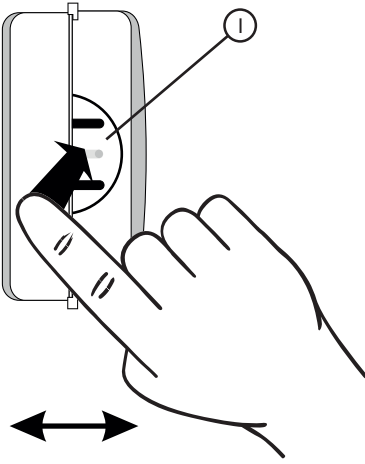
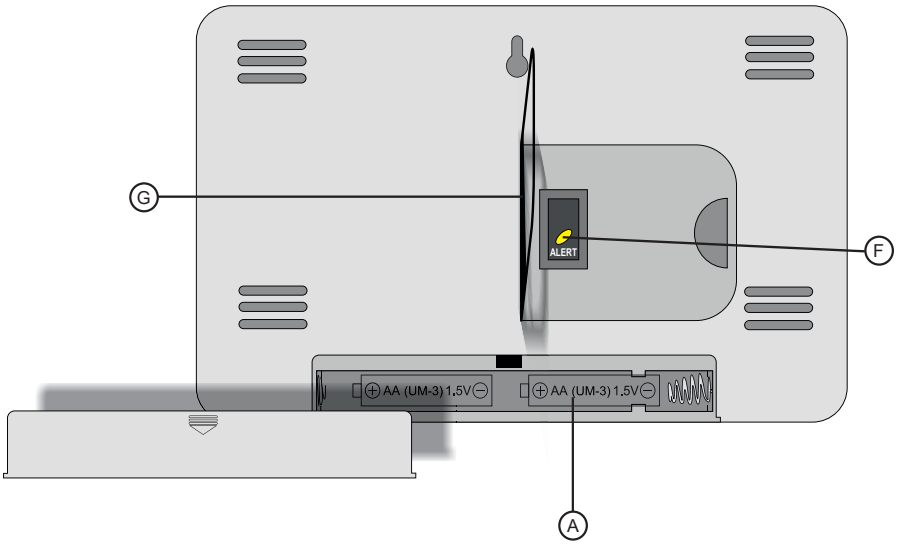

Alecto[®]

Service



Help



WWW.ALECTO.NL
SERVICE@ALECTO.NL



Commaxx B.V.
Wiebachstraat 37
6466 NG, Kerkrade
The Netherlands