

nedis

Window vacuum cleaner
with removable 60-ml water tank

VCWI230WT

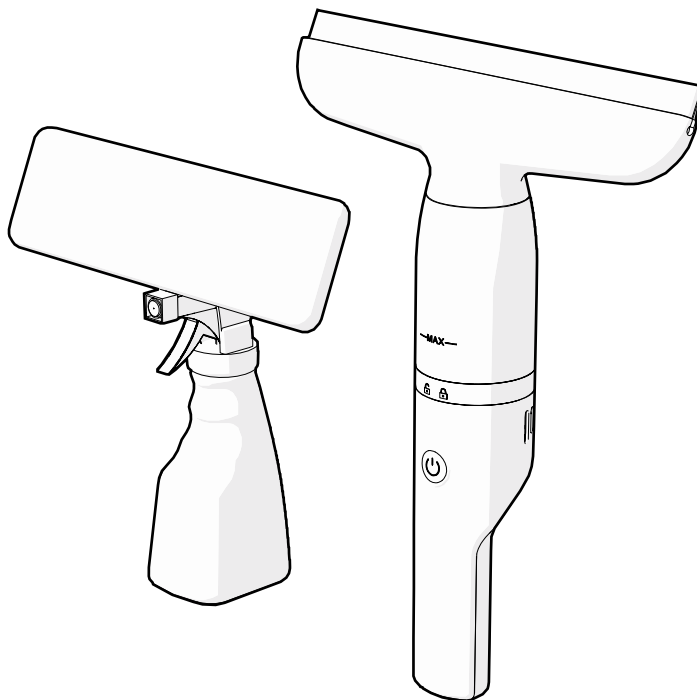

ned.is/vcwi230wt



EN	Quick start guide	4	NO	Hurtigguide	13
DE	Kurzanleitung	5	DA	Vejledning til hurtig start	14
FR	Guide de démarrage rapide	6	HU	Gyors beüzemelési útmutató	15
NL	Snelstartgids	7	PL	Przewodnik Szybki start	16
IT	Guida rapida all'avvio	8	EL	Οδηγός γρήγορης εκκίνησης	17
ES	Guía de inicio rápido	9	SK	Rýchly návod	19
PT	Guia de iniciação rápida	10	CS	Rychlý návod	20
SV	Snabbstartsguide	11	RO	Ghid rapid de inițiere	21
FI	Pika-aloitusopas	12			

A

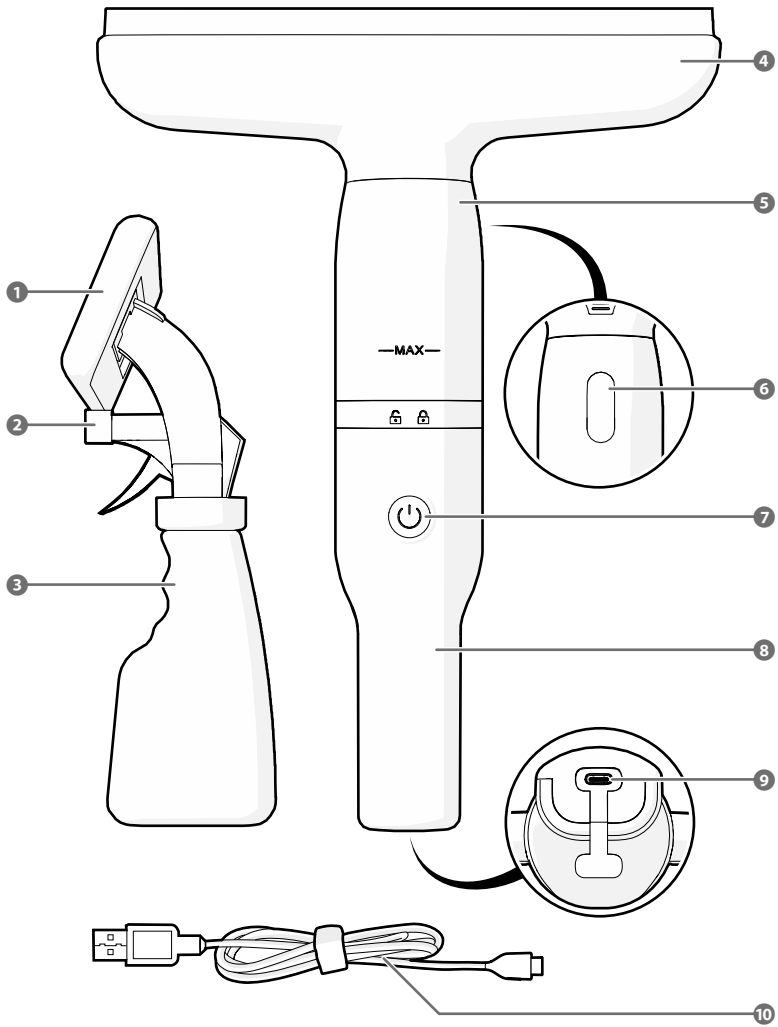

Window vacuum cleaner

VCW1230WT



For more information see the extended manual online:
ned.is/vcwi230wt

Intended use

This product is a window vacuum cleaner for cleaning and drying windows and smooth surfaces.

The product is not intended for cleaning rough surfaces.

Any modification of the product may have consequences for safety, warranty, and proper functioning.

The product is not intended for professional use.

This product can be used by children aged from 8 years and above and persons with reduced physical, sensory, or mental capabilities or lack of experience and knowledge if they have been given supervision or instruction concerning use of the product in a safe way and understand the hazards involved. Children shall not play with the product. Cleaning and user maintenance shall not be done by children without supervision.

This product is intended for use in household environments for typical housekeeping functions that may also be used by non-expert users for typical housekeeping functions, such as: shops, offices other similar working environments, farm houses, by clients in hotels, motels and other residential type environments and/or in bed and breakfast type environments.

Main parts (image A)

- | | |
|--------------------------|--|
| 1 Microfiber cloth | 7 Power button with status indicator LED |
| 2 Spray nozzle | 8 Vacuum body |
| 3 Spray bottle | 9 USB-C port |
| 4 Wiper / suction nozzle | 10 USB-C cable |
| 5 Water container | |
| 6 Container plug | |

Safety instructions

WARNING

- Ensure you have fully read and understood the instructions in this document before you install or use the product. Keep the packaging and this document for future reference.
- Only use the product as described in this document.
- Do not open the product, there are no user serviceable parts inside.
- Do not immerse the product in water or other liquids.
- Disconnect the product from the power source before cleaning.
- Disconnect the product from the power source before service and when replacing parts.
- Do not use the product if a part is damaged or defective. Replace a damaged or defective product immediately.
- Do not let children play with the packaging material. Always keep the packaging material out of the reach of children.
- Always keep the power cable and the product away from usual walkways.
- Do not drop the product and avoid bumping.

- Do not use aggressive chemical cleaning agents when cleaning the product.
- Children of less than 8 years should be kept away.
- Cleaning and user maintenance shall not be done by children without supervision.
- Only use the provided USB charging cable.
- Charge the battery for at least 2 hours before using the product for the first time.

Charging the product

- Plug the USB-C cable **A10** into the USB-C port **A9**.
- Plug the other end of the USB-C cable **A10** into a compatible power adapter.

The status indicator LED **A7** flashes when the battery is charging. The status indicator LED **A7** lights up continuously when the battery is fully charged.

Assembling the product

- Attach the wiper / suction nozzle **A4** onto the water container **A5**.
- Click the water container **A5** onto the vacuum body **A8**.
- Twist the water container **A5** to the locked position.

Using the product

- Only use the product on smooth, wet surfaces such as glass, mirrors, or tiles.
- Only use the product with suitable window cleaning agents, that are alcohol free and non-foaming.
 - Fill the spray bottle **A3** with a suitable cleaning agent.
 - Spray the window with the spray bottle **A3**.
 - Use the microfiber cloth **A1** to clean the window.
- Press the power button **A7** to switch on the window vacuum cleaner.
- Dry the window with the window vacuum cleaner.
- Dry the edges of the window with a clean, dry cloth.
- Press the power button **A7** to switch off the vacuum cleaner.

Emptying the water container

- Empty the water container **A5** after each use and when it is full.
 - Twist the wiper / suction nozzle **A4** and remove it from the water container **A5**.
 - Remove the water container **A5** from the vacuum body **A8**.
 - Remove the container plug **A6**.
 - Empty the water container **A5**.
 - Rinse the water container **A5** with clean water.
 - Reinsert the container plug **A6**.
 - Let the water container **A5** air dry completely.
 - Reassemble the window vacuum cleaner.

Disposal



The product is designated for separate collection at an appropriate collection point. Do not dispose of the product with household waste.

For more information, contact the retailer or the local authority responsible for the waste management.

Fenstersauger

VCW1230WT



Weitere Informationen finden Sie in der erweiterten Anleitung online: ned.is/vcw1230wt

Bestimmungsgemäße Verwendung

Dieses Produkt ist ein Fenstersauger zum Reinigen und Trocknen von Fenstern und glatten Oberflächen.

Das Produkt ist nicht für die Reinigung rauer Oberflächen geeignet. Jegliche Modifikation des Produkts kann Folgen für die Sicherheit, Garantie und ordnungsgemäße Funktionalität haben.

Das Produkt ist nicht für den professionellen Einsatz gedacht.

Kinder ab dem achten Lebensjahr und Personen mit eingeschränkter körperlicher, sensorischer oder geistiger Fähigkeiten oder ohne ausreichende Erfahrung und Kenntnis dürfen dieses Produkt nur dann verwenden, wenn sie beaufsichtigt werden oder in die sichere Benutzung des Produkts eingewiesen wurden und die bestehenden Gefahren verstehen. Kinder dürfen nicht mit dem Produkt spielen. Reinigung und Wartung durch den Benutzer dürfen nicht von unbeaufsichtigten Kindern durchgeführt werden.

Dieses Produkt ist zur Verwendung in Haushaltsumgebungen für typische Haushaltsfunktionen gedacht, die auch von nicht fachkundigen Benutzern ausgeführt werden können, wie z. B. in Geschäften, Büros und ähnlichen Arbeitsumgebungen, Bauernhäusern, von Kunden in Hotels, Motels und anderen Unterkünften und/oder in Pensionen.

Hauptbestandteile (Abbildung A)

- | | |
|-------------------------|--|
| 1 Mikrofaser Tuch | 7 Einschalttaste mit Statusanzeige-LED |
| 2 Sprühdüse | 8 Vakuumgehäuse |
| 3 Sprühflasche | 9 USB-C Anschluss |
| 4 Abstreifer / Saugdüse | 10 USB-C-Kabel |
| 5 Wasserbehälter | |
| 6 Container-Stecker | |

Sicherheitshinweise

A WARNUNG

- Vergewissern Sie sich, dass Sie die Anweisungen in diesem Dokument vollständig gelesen und verstanden haben, bevor Sie das Produkt installieren oder verwenden. Heben Sie die Verpackung und dieses Dokument zum späteren Nachschlagen auf.
- Verwenden Sie das Produkt nur wie in diesem Dokument beschrieben.
- Öffnen Sie das Produkt nicht. Es befinden sich keine vom Benutzer zu wartenden Teile im Inneren.
- Tauchen Sie das Produkt nicht in Wasser oder andere Flüssigkeiten.
- Trennen Sie das Produkt vor der Reinigung von der Stromversorgung.
- Trennen Sie das Produkt vor Wartungsarbeiten und beim Austausch von Teilen von der Stromversorgung.

- Verwenden Sie das Produkt nicht, wenn ein Teil beschädigt ist oder es einen Mangel aufweist. Ersetzen Sie ein beschädigtes oder defektes Produkt unverzüglich.
- Lassen Sie Kinder nicht mit dem Verpackungsmaterial spielen. Halten Sie das Verpackungsmaterial stets außer Reichweite von Kindern.
- Halten Sie das Stromkabel und das Produkt von üblichen Laufwegen fern.
- Lassen Sie das Produkt nicht herunterfallen und vermeiden Sie Kollisionen.
- Verwenden Sie zur Reinigung des Produkts keine aggressiven chemischen Reinigungsmittel.
- Kinder unter 8 Jahren sollten vom Gerät ferngehalten werden.
- Reinigung und Wartung durch den Benutzer dürfen nicht von unbeaufsichtigten Kindern durchgeführt werden.
- Verwenden Sie nur das mitgelieferte USB-Ladekabel.
- Laden Sie den Akku für mindestens 2 Stunden auf, bevor Sie das Produkt zum ersten Mal verwenden.

Laden des Produkts

1. Stecken Sie das USB-C Kabel **A10** in den USB-C Anschluss **A9**.
2. Stecken Sie das andere Ende des USB-C-Kabels **A10** in ein kompatibles Netzteil.

Die Statusanzeige-LED **A7** blinkt, wenn der Akku geladen wird. Die Statusanzeige-LED **A7** leuchtet kontinuierlich, wenn der Akku vollständig geladen ist.

Zusammenbau des Produkts

1. Klicken Sie den Abstreifer / die Saugdüse **A4** auf den Wasserbehälter **A5**.
2. Klicken Sie den Wasserbehälter **A5** auf den Vakuumkörper **A8**.
3. Drehen Sie den Wasserbehälter **A5** in die verriegelte Position.

Verwenden des Produkts

1. Verwenden Sie das Produkt nur auf glatten, nassen Oberflächen wie Glas, Spiegeln oder Fliesen.
1. Verwenden Sie das Produkt nur mit geeigneten Fensterreinigungsmitteln, die alkoholfrei und nicht schäumend sind.
 1. Füllen Sie die Sprühflasche **A3** mit einem geeigneten Reinigungsmittel.
 2. Besprühen Sie das Fenster mit der Sprühflasche **A3**.
 3. Verwenden Sie das Mikrofaser Tuch **A1** um das Fenster zu reinigen.
 4. Drücken Sie die Einschalttaste **A7** um den Fenstersauger einzuschalten.
 5. Trocknen Sie das Fenster mit dem Fenstersauger.
 6. Trocknen Sie die Kanten des Fensters mit einem sauberen, trockenen Tuch ab.
 7. Drücken Sie die Einschalttaste **A7** um den Staubsauger auszuschalten.

Entleeren des Wasserbehälters

1. Leeren Sie den Wasserbehälter **A5** nach jedem Gebrauch und wenn er voll ist.

1. Drehen Sie den Wischer/Sauger **A 4** und entfernen Sie sie aus dem Wasserbehälter **A 5**.
2. Entfernen Sie den Wasserbehälter **A 5** aus dem Vakuumgehäuse **A 3**.
3. Entfernen Sie den Behälterstopfen **A 6**.
4. Entleeren Sie den Wasserbehälter **A 5**.
5. Spülen Sie den Wasserbehälter **A 5** mit sauberem Wasser aus.
6. Den Behälterstopfen wieder einsetzen **A 6**.
7. Lassen Sie den Wasserbehälter **A 5** vollständig an der Luft trocknen.
8. Bauen Sie den Fenstersauger wieder zusammen.

Entsorgung



Dieses Produkt muss an einer entsprechenden Sammelstelle zur Entsorgung abgegeben werden. Entsorgen Sie das Produkt nicht mit dem Haushaltsabfall.

Weitere Informationen erhalten Sie beim Verkäufer oder der für die Abfallwirtschaft verantwortlichen örtlichen Behörde.

FR

Guide de démarrage rapide

Aspirateur de fenêtre

VCW1230WT



Pour plus d'informations, consultez le manuel détaillé en ligne : ned.is/vcw1230wt

Utilisation prévue

Ce produit est un aspirateur de vitres pour le nettoyage et le séchage des vitres et des surfaces lisses.

Le produit n'est pas destiné à nettoyer les surfaces rugueuses.

Toute modification du produit peut avoir des conséquences sur la sécurité, la garantie et le bon fonctionnement.

Le produit n'est pas destiné à un usage professionnel.

Ce produit peut être utilisé par des enfants âgés de 8 ans et plus ainsi que des personnes ayant des capacités physiques, sensorielles ou mentales réduites ou manquant d'expérience et de connaissances s'ils sont supervisés ou ont reçu des instructions sur l'utilisation du produit en toute sécurité et comprennent les dangers impliqués. Les enfants ne doivent pas jouer avec le produit.

Le nettoyage et la maintenance ne doivent pas être effectués par des enfants sans surveillance.

Ce produit est destiné à être utilisé dans des environnements domestiques pour des fonctions de ménage typiques qui peuvent également être réalisées par des utilisateurs non experts pour des fonctions de ménage typiques, tels que : des magasins, bureaux, autres environnements de travail similaires, fermes, par des clients dans des hôtels, motels et autres environnements de type résidentiel et/ou dans des environnements de type chambres d'hôtes.

Pièces principales (image A)

- | | |
|-------------------------|----------------------------------|
| 1 Chiffon en microfibre | 4 Buse d'essuyage / d'aspiration |
| 2 Buse de pulvérisation | 5 Récipient à eau |
| 3 Flacon pulvérisateur | |

- | | |
|--|-------------------|
| 6 Bouchon de conteneur | 8 Corps sous vide |
| 7 Bouton d'alimentation avec LED d'indication d'état | 9 Port USB-C |
| | 10 Câble USB-C |

Consignes de sécurité

AVERTISSEMENT

- Assurez-vous d'avoir entièrement lu et compris les instructions de ce document avant d'installer ou d'utiliser le produit. Conservez l'emballage et le présent document pour référence ultérieure.
- Utilisez le produit uniquement comme décrit dans le présent document.
- N'ouvrez pas le produit, il ne contient aucune pièce réparable par l'utilisateur.
- N'immergez pas le produit dans l'eau ou d'autres liquides.
- Déconnectez le produit de la source d'alimentation avant nettoyage.
- Débranchez le produit de la source d'alimentation avant tout entretien et lors du remplacement de pièces.
- Ne pas utiliser le produit si une pièce est endommagée ou défectueuse. Remplacez immédiatement un produit endommagé ou défectueux.
- Ne pas laisser d'enfants jouer avec les matériaux d'emballage. Toujours tenir les matériaux d'emballage hors de portée des enfants.
- Maintenez toujours le câble d'alimentation et le produit éloignés des passages habituels.
- Ne pas laisser tomber le produit et éviter de le cogner.
- Ne pas utiliser de produits de nettoyage chimiques agressifs lors du nettoyage du produit.
- Les enfants de moins de 8 ans doivent être tenus à l'écart.
- Le nettoyage et la maintenance par l'utilisateur ne doivent pas être effectués par des enfants sans surveillance.
- Utilisez uniquement le câble de charge USB fourni.
- Chargez la batterie pendant au moins 2 heures avant d'utiliser le produit pour la première fois.

Charger le produit

1. Branchez le câble USB-C **A 10** dans le port USB-C **A 9**.
2. Branchez l'autre extrémité du Câble USB-C **A 10** dans un adaptateur secteur compatible.

Le voyant d'état **A 7** clignote lorsque la batterie est en cours de chargement.

Le voyant d'état **A 7** s'allume en continu lorsque la batterie est complètement chargée.

Assembler le produit

1. Cliquez sur l'essuie-glace / la buse d'aspiration **A 4** sur le réservoir d'eau **A 5**.
2. Cliquez sur le récipient d'eau **A 5** sur le corps de l'aspirateur **A 8**.
3. Tournez le réservoir d'eau **A 5** en position verrouillée.

Utiliser le produit

- 1 N'utilisez le produit que sur des surfaces lisses et humides telles que le verre, les miroirs ou les carreaux.

1 N'utilisez le produit qu'avec des produits de nettoyage pour vitres appropriés, sans alcool et non moussants.

1. Remplir le flacon pulvérisateur **A 5** avec un produit de nettoyage approprié.
2. Vaporiser la fenêtre avec le flacon pulvérisateur **A 3**.
3. Utilisez le chiffon en microfibras **A 1** pour nettoyer la fenêtre.
4. Appuyez sur le bouton d'alimentation **A 7** pour allumer l'aspirateur de fenêtre.
5. Séchez la fenêtre à l'aide de l'aspirateur de fenêtre.
6. Séchez les bords de la fenêtre avec un chiffon propre et sec.
7. Appuyez sur le bouton d'alimentation **A 7** pour éteindre l'aspirateur.

Vider le réservoir d'eau

1 Vider le réservoir d'eau **A 5** après chaque utilisation et lorsqu'il est plein.

1. Tourner l'essuie-glace / la buse d'aspiration **A 4** et retirez-le du réservoir d'eau **A 5**.
2. Retirer le réservoir d'eau **A 5** du corps de l'aspirateur **A 6**.
3. Retirer le bouchon du conteneur **A 6**.
4. Vider le réservoir d'eau **A 5**.
5. Rincer le réservoir d'eau **A 5** avec de l'eau propre.
6. Réinsérer le bouchon du conteneur **A 6**.
7. Laisser le récipient d'eau **A 5** sécher complètement à l'air.
8. Remontez l'aspirateur de fenêtre.

Traitement des déchets



Le produit doit être jeté séparément des ordures ménagères dans un point de collecte approprié.

Ne jetez pas le produit avec les ordures ménagères ordinaires.

Pour plus d'informations, contactez le distributeur ou l'autorité locale responsable de la gestion des déchets.

NL Snelstartgids

Raamstofzuiger

VCW1230WT



Zie voor meer informatie de uitgebreide handleiding online: ned.is/vcw1230wt

Bedoeld gebruik

Dit product is een raamstofzuiger voor het schoonmaken en drogen van ramen en gladde oppervlakken.

Het product is niet bedoeld voor het reinigen van ruwe oppervlakken.

Elke wijziging van het product kan gevolgen hebben voor de veiligheid, garantie en correcte werking.

Het product is niet bedoeld voor professioneel gebruik.

Dit product mag worden gebruikt door kinderen van 8 jaar en ouder en personen met een verminderd lichamelijk, zintuiglijk of geestelijk vermogen, of die gebrek aan ervaring of kennis hebben, als iemand die verantwoordelijk is voor hun veiligheid toezicht op hen houdt of hen is uitgelegd hoe het product veilig dient te worden gebruikt en ze begrijpen wat de potentiële risico's zijn.

Kinderen mogen niet met het product spelen. De reiniging en het onderhoud door de gebruiker mogen niet worden uitgevoerd door kinderen zonder toezicht.

Dit product is bedoeld voor gebruik in huishoudelijke omgevingen voor typische huishoudelijke functies die ook kunnen worden gebruikt door niet-deskundige gebruikers voor typische huishoudelijke functies, zoals: winkels, kantoren en andere soortgelijke werkomgevingen, boerderijen, door klanten in hotels, motels en andere woonomgevingen en/of in omgevingen van het type "bed & breakfast".

Belangrijkste onderdelen (afbeelding A)

- | | |
|-------------------|--|
| 1 Microvezeldoek | 7 Aan/uit-knop met statusindicatieleed |
| 2 Spuutkop | 8 Vacuüm lichaam |
| 3 Sproeifles | 9 USB-C poort |
| 4 Wissel/zuigmond | 10 USB-C kabel |
| 5 Waterreservoir | |
| 6 Containerplug | |

Veiligheidsvoorschriften

A WAARSCHUWING

- Zorg ervoor dat u de instructies in dit document volledig gelezen en begrepen heeft voordat u het product installeert of gebruikt. Bewaar de verpakking en dit document voor toekomstig gebruik.
- Gebruik het product alleen zoals in dit document beschreven.
- Open het product niet. Er zitten geen onderdelen in die door de gebruiker te onderhouden zijn.
- Dompel het product niet onder in water of andere vloeistoffen.
- Koppel het product los van de stroombron voordat u het reinigt.
- Haal de stekker van het product uit de voedingsbron voor onderhoud en bij het vervangen van onderdelen.
- Gebruik het product niet als een onderdeel beschadigd of defect is. Vervang een beschadigd of defect product onmiddellijk.
- Laat kinderen niet met het verpakkingsmateriaal spelen. Houd het verpakkingsmateriaal altijd buiten het bereik van kinderen.
- Houd het netsnoer en het product altijd uit de buurt van de gangbare looppaden.
- Laat het product niet vallen en voorkom stoten.
- Gebruik bij het reinigen van het product geen agressieve chemische reinigingsmiddelen.
- Kinderen jonger dan 8 jaar moeten uit de buurt worden gehouden.
- Reiniging en het onderhoud door de gebruiker mogen niet worden uitgevoerd door kinderen zonder toezicht.
- Gebruik alleen de meegeleverde USB-oplaadkabel.
- Laad de batterij minimaal 2 uur op voordat u het product de eerste keer gaat gebruiken.

Het product opladen

1. Steek de USB-C kabel **A 10** in de USB-C poort **A 9**.
2. Steek het andere uiteinde van de USB - USB-C kabel **A 10** in een compatibele stroomadapter.

De statusindicator-LED **A 7** knippert wanneer de batterij wordt opgeladen.

De statusindicator-LED **A7** brandt continu als de batterij volledig is opgeladen.

Montage van het product

1. Klik de wissel/zuigmond **A4** op de watercontainer **A5**.
2. Klik de watercontainer **A5** op de vacuümbehuizing **A3**.
3. Draai de watercontainer **A5** naar de vergrendelde positie.

Het product gebruiken

1. Gebruik het product alleen op gladde, natte oppervlakken zoals glas, spiegels of tegels.
1. Gebruik het product alleen met geschikte ruitenreinigers die alcoholvrij en niet-schuimend zijn.
1. Vul de spuitfles **A3** met een geschikt reinigingsmiddel.
2. Spuit het raam in met de spuitfles **A3**.
3. Gebruik de microvezeldoek **A1** om het raam schoon te maken.
4. Druk op de aan/uit-knop **A7** om de raamstofzuiger in te schakelen.
5. Droog het raam met de raamstofzuiger.
6. Droog de randen van het raam met een schone, droge doek.
7. Druk op de aan/uit-knop **A7** om de stofzuiger uit te schakelen.

Het waterreservoir legen

1. Leeg het waterreservoir **A5** na elk gebruik en als hij vol is.
1. Draai de wissel/zuigmond **A4** en verwijder het uit de watertank **A5**.
2. Verwijder het waterreservoir **A5** uit de vacuümbehuizing **A3**.
3. Verwijder de plug van de container **A6**.
4. De watercontainer legen **A5**.
5. Spoel de watercontainer **A5** met schoon water.
6. Plaats de tankdop terug **A6**.
7. Laat de watercontainer **A5** volledig laten drogen aan de lucht.
8. Zet de raamstofzuiger weer in elkaar.

Afdanking



Het product is bestemd voor gescheiden inzameling bij een hiertoe aangewezen verzamelpunt. Gooi het product niet weg bij het huishoudelijk afval.

Neem voor meer informatie contact op met de verkoper of de lokale overheid die verantwoordelijk is voor het afvalbeheer.

IT

Guida rapida all'avvio

Aspiratore per finestre

VCW1230WT



Per maggiori informazioni vedere il manuale esteso online: ned.is/vcw1230wt

Uso previsto

Questo prodotto è un aspirapolvere per finestre per la pulizia e l'asciugatura di finestre e superfici lisce.

Il prodotto non è destinato alla pulizia di superfici ruvide.

Eventuali modifiche al prodotto possono comportare conseguenze per la sicurezza, la garanzia e il corretto funzionamento.

Il prodotto non è inteso per utilizzi professionali.

Il prodotto può essere utilizzato da bambini che hanno compiuto almeno 8 anni e da persone con capacità fisiche, sensoriali e mentali ridotte o che non dispongono di esperienza e conoscenza in materia solo se monitorati o istruiti sull'uso sicuro del prodotto e solo se in grado di capire i rischi connessi. I bambini non devono giocare con il prodotto. Le operazioni di pulizia e manutenzione non possono essere effettuate da bambini non sorvegliati.

Questo prodotto è inteso per l'uso in ambienti domestici e può essere utilizzato anche da utenti non esperti per funzioni tipicamente domestiche, come negozi, uffici, altri ambienti di lavoro simili, agriturismo, clienti di hotel, motel e altri ambienti di tipo residenziale e/o ambienti di tipo bed and breakfast.

Parti principali (immagine A)

- | | | | |
|---|---|----|--|
| 1 | Panno in microfibra | 6 | Tappo del contenitore |
| 2 | Spray | 7 | Pulsante di accensione con indicatore di stato a LED |
| 3 | Bottiglia spray | 8 | Corpo a vuoto |
| 4 | Tergicristallo / bocchetta di aspirazione | 9 | Porta USB-C |
| 5 | Contenitore dell'acqua | 10 | Cavo USB-C |

Istruzioni di sicurezza

A ATTENZIONE

- Assicurarsi di aver letto e compreso pienamente le istruzioni presenti nel documento prima di installare o utilizzare il prodotto. Conservare la confezione e il presente documento per farvi riferimento in futuro.
- Utilizzare il prodotto solo come descritto nel presente documento.
- Non aprire il prodotto: all'interno non sono presenti parti riparabili dall'utente.
- Non immergere il prodotto in acqua o altri liquidi.
- Prima della pulizia scollegare il prodotto dalla sorgente di alimentazione.
- Scollegare il prodotto dalla sorgente di alimentazione prima di effettuare la manutenzione e durante la sostituzione delle parti.
- Non utilizzare il prodotto se una parte è danneggiata o difettosa. Sostituire immediatamente un prodotto danneggiato o difettoso.
- Non lasciare che i bambini giochino con i materiali di imballaggio. Tenere sempre i materiali di imballaggio lontano dalla portata dei bambini.
- Tenere sempre il cavo di alimentazione e il prodotto lontani dai luoghi in cui si è soliti camminare.
- Non far cadere il prodotto ed evitare impatti.
- Non usare detersivi chimici aggressivi durante la pulizia del prodotto.
- I bambini di età inferiore agli 8 anni devono essere tenuti a distanza.
- Le operazioni di pulizia e manutenzione non possono essere effettuate da bambini non sorvegliati.
- Utilizzare esclusivamente il cavo di ricarica USB in dotazione.
- Caricare la batteria per almeno 2 ore prima di utilizzare il prodotto per la prima volta.

Ricarica del prodotto

1. Inserire il cavo USB-C **A10** nella porta USB-C **A9**.
2. Inserire l'altra estremità del Cavo USB-C **A10** in un adattatore di alimentazione compatibile.

L'indicatore di stato LED **A7** lampeggia quando la batteria è in carica.

L'indicatore di stato LED **A7** si accende continuamente quando la batteria è completamente carica.

Montaggio del prodotto

1. Inserire il tergicristallo/bocchetta di aspirazione **A4** sul contenitore dell'acqua **A5**.
2. Fare clic sul contenitore dell'acqua **A5** sul corpo del vuoto **A6**.
3. Girare il contenitore dell'acqua **A5** in posizione di blocco.

Utilizzo del prodotto

i Utilizzare il prodotto solo su superfici lisce e bagnate come vetri, specchi o piastrelle.

i Utilizzare il prodotto solo con detersivi per vetri adatti, privi di alcol e non schiumogeni.

1. Riempire il flacone spray **A3** con un detersivo adatto.
2. Spruzzare la finestra con il flacone spray **A3**.
3. Utilizzare il panno in microfibra **A1** per pulire il vetro.
4. Premere il pulsante di accensione **A7** per accendere l'aspirapolvere per finestre.
5. Asciugare la finestra con l'aspirapolvere per finestre.
6. Asciugare i bordi della finestra con un panno pulito e asciutto.
7. Premere il pulsante di accensione **A7** per spegnere l'aspirapolvere.

Svuotare il contenitore dell'acqua

i Svuotare il contenitore dell'acqua **A5** dopo ogni utilizzo e quando è pieno.

1. Ruotare il tergicristallo/bocchetta di aspirazione **A4** e rimuoverlo dal contenitore dell'acqua **A5**.
2. Rimuovere il contenitore dell'acqua **A5** dal corpo del vuoto **A6**.
3. Rimuovere il tappo del contenitore **A6**.
4. Svuotare il contenitore dell'acqua **A5**.
5. Sciacquare il contenitore dell'acqua **A5** con acqua pulita.
6. Reinserire il tappo del contenitore **A6**.
7. Lasciare che il contenitore dell'acqua **A5** asciugare completamente all'aria.
8. Rimontare l'aspirapolvere per finestre.

Smaltimento



Questo prodotto è soggetto a raccolta differenziata nei punti di raccolta appropriati. Non smaltire il prodotto con i rifiuti domestici.

Per maggiori informazioni, contattare il rivenditore o le autorità locali responsabili per la gestione dei rifiuti.



Para más información, consulte el manual ampliado en línea: ned.is/vcwi230wt

Aspirador de ventanas

VCWI230WT

Uso previsto por el fabricante

Este producto es un aspirador de cristales para limpiar y secar cristales y superficies lisas.

El producto no está destinado a la limpieza de superficies rugosas. Cualquier modificación del producto puede tener consecuencias para la seguridad, la garantía y el funcionamiento adecuado.

El producto no está diseñado para un uso profesional.

Este producto lo pueden utilizar niños a partir de 8 años y adultos con capacidades físicas, sensoriales o mentales reducidas o que no tengan experiencia o conocimientos, siempre y cuando se les haya explicado cómo usar el producto de forma segura y los riesgos que implica o se les supervise. Los niños no deben jugar con el producto. Los niños no deben realizar las tareas de limpieza ni mantenimiento sin supervisión.

Este producto está diseñado para su uso en entornos domésticos para tareas domésticas típicas que también pueden ser utilizado por usuarios no expertos para tareas domésticas típicas, tales como: tiendas, oficinas, otros entornos de trabajo similares, granjas, por parte de clientes en hoteles, moteles y otros entornos de tipo residencial y/o en entornos de tipo alojamiento y desayuno.

Partes principales (imagen A)

- | | |
|--|---|
| 1 Paño de microfibra | 6 Tapón de contenedor |
| 2 Boquilla pulverizadora | 7 Botón de encendido con LED indicador de estado |
| 3 Botella pulverizadora | 8 Cuerpo de vacío |
| 4 Limpiaparabrisas / boquilla de aspiración | 9 Puerto USB-C |
| 5 Contenedor de agua | 10 Cable USB-C |

Instrucciones de seguridad

A ADVERTENCIA

- Asegúrese de que ha leído y entendido completamente las instrucciones en este documento antes de instalar o utilizar el producto. Guarde el embalaje y este documento para futuras consultas.
- Utilice el producto únicamente tal como se describe en este documento.
- No abra el producto, no existen piezas en el interior que puedan ser separadas por el usuario.
- No sumerja el producto en agua ni en otros líquidos.
- Desenchufe el producto de la toma de corriente antes de limpiarlo.
- Desconecte el producto de la fuente de alimentación antes de hacer una revisión y al sustituir piezas.
- No use el producto si alguna pieza está dañada o presenta defectos. Sustituya inmediatamente un producto si presenta daños o está defectuoso.
- No permita que los niños jueguen con el material de embalaje.

Mantenga el material de embalaje siempre fuera del alcance de los niños.

- Mantenga siempre el cable de alimentación y el producto alejados de los pasajes habituales.
- No deje caer el producto y evite que sufra golpes.
- No utilice productos químicos agresivos para limpiar el producto.
- Mantenga alejados a los niños menores de 8 años.
- Los niños no deben realizar las tareas de limpieza ni mantenimiento sin supervisión.
- Utilice solamente el cable de carga USB proporcionado.
- Cargue la batería como mínimo durante 2 horas antes de utilizar el producto por primera vez.

Cómo cargar el producto

1. Enchufe el cable USB-C **A10** en el puerto USB-C **A9**.
2. Enchufa el otro extremo del Cable USB-C **A10** en un adaptador de corriente compatible.

El LED indicador de estado **A7** parpadea cuando la batería se está cargando.

El LED indicador de estado **A7** se ilumina de forma continua cuando la batería está completamente cargada.

Cómo ensamblar el producto

1. Haga clic en la boquilla limpiadora / de succión **A4** en el recipiente de agua **A5**.
2. Haga clic en el recipiente de agua **A5** en el cuerpo de la aspiradora **A6**.
3. Gire el contenedor de agua **A5** hasta la posición de bloqueo.

Uso del producto

- 1 Utilice el producto únicamente sobre superficies lisas y húmedas, como cristal, espejos o azulejos.
- 1 Utilizar el producto únicamente con productos de limpieza de cristales adecuados, sin alcohol y no espumantes.
1. Llene la botella pulverizadora **A3** con un producto de limpieza adecuado.
2. Rocía la ventana con el pulverizador **A3**.
3. Utilice el paño de microfibra **A1** para limpiar la ventana.
4. Pulse el botón de encendido **A7** para encender el aspirador de ventana.
5. Seque la ventana con el aspirador de ventanas.
6. Seque los bordes de la ventana con un paño limpio y seco.
7. Pulse el botón de encendido **A7** para apagar el aspirador.

Vaciar el recipiente de agua

- 1 Vacíe el recipiente de agua **A5** después de cada uso y cuando esté lleno.
1. Gire el rascador / boquilla de aspiración **A4** y sáquela del recipiente de agua **A5**.
2. Retire el recipiente de agua **A5** del cuerpo de la aspiradora **A6**.
3. Quitar el tapón del contenedor **A6**.
4. Vaciar el recipiente de agua **A5**.
5. Enjuague el recipiente de agua **A5** con agua limpia.

6. Vuelva a insertar el tapón del contenedor **A6**.
7. Deje que el recipiente de agua **A5** se seque completamente al aire.
8. Vuelva a montar el aspirador de ventana.

Eliminación



El producto está diseñado para desecharlo por separado en un punto de recogida adecuado. No se deshaga del producto con la basura doméstica. Para obtener más información, póngase en contacto con el vendedor o la autoridad local responsable de la eliminación de residuos.

PT

Guia de iniciação rápida

VCWI230WT

Aspirador de janelas



Para mais informações, consulte a versão alargada do manual on-line: ned.is/vcwi230wt

Utilização prevista

Este produto é um aspirador de janelas para limpar e secar janelas e superfícies lisas.

O produto não se destina à limpeza de superfícies rugosas. Qualquer alteração do produto pode ter consequências em termos de segurança, garantia e funcionamento adequado.

O produto não se destina a utilização profissional.

Este produto pode ser utilizado por crianças com idade igual ou superior a 8 anos e por pessoas com capacidades físicas, sensoriais ou mentais reduzidas ou com falta de experiência e conhecimento, desde que tenham recebido supervisão ou instruções relativas à utilização segura do produto e compreendam os perigos envolvidos. As crianças não devem brincar com o produto. A limpeza e a manutenção destinadas ao utilizador não devem ser efetuadas por crianças sem supervisão.

Este produto destina-se a ser utilizado em ambientes domésticos para tarefas domésticas típicas e também pode ser manipulado por utilizadores não experientes para os mesmos fins, por exemplo em lojas, escritórios, outros ambientes de trabalho semelhantes, casas rurais, clientes em hotéis, motéis e outros ambientes de tipo residencial e/ou alojamento local.

Peças principais (imagem A)

- | | |
|--|--|
| 1 Pano de microfibra | 6 Tampão do contentor |
| 2 Bico de pulverização | 7 Botão de alimentação com LED indicador de estado |
| 3 Frasco de spray | 8 Corpo de vácuo |
| 4 Limpador de para-brisas / bocal de aspiração | 9 Porta USB-C |
| 5 Reservatório de água | 10 Cabo USB-C |

Instruções de segurança

A AVISO

- Certifique-se de que leu e compreendeu as instruções deste documento na íntegra antes de instalar ou utilizar o produto. Guarde a embalagem e este documento para referência futura.

- Utilize o produto apenas conforme descrito neste documento.
- Não abra o produto, este não contém peças reparáveis pelo utilizador.
- Não mergulhe o produto em água ou outros líquidos.
- Desligue o produto da fonte de alimentação antes de limpar.
- Desligue o produto da fonte de alimentação antes de efetuar a manutenção ou substituir peças.
- Não utilize o produto caso uma peça esteja danificada ou defeituosa. Substitua imediatamente um produto danificado ou defeituoso.
- Não use as crianças brincarem com o material de embalagem. Mantenha sempre o material de embalagem fora do alcance das crianças.
- Mantenha sempre o cabo de alimentação e o produto afastado de locais de passagem habitual.
- Não deixe cair o produto e evite impactos.
- Não utilize agentes químicos de limpeza agressivos durante a limpeza.
- As crianças com menos de 8 anos devem ser mantidas afastadas.
- A limpeza e a manutenção destinadas ao utilizador não devem ser efetuadas por crianças sem vigilância.
- Utilize apenas o cabo de carregamento USB fornecido.
- Carregue a bateria durante pelo menos 2 horas antes de utilizar o produto pela primeira vez.

Carregar o produto

1. Ligue o cabo USB-C **A10** à entrada USB-C **A9**.
2. Ligar a outra extremidade do Cabo USB - USB-C **A10** a um adaptador de corrente compatível.

O LED indicador de estado **A7** pisca quando a bateria está a carregar.

O LED indicador de estado **A7** acende-se continuamente quando a bateria está totalmente carregada.

Montagem do produto

1. Encaixar o limpador / bocal de aspiração **A4** no reservatório de água **A5**.
2. Encaixar o recipiente de água **A5** no corpo do aspirador **A8**.
3. Rodar o reservatório de água **A5** para a posição de bloqueio.

Utilização do produto

i Utilizar o produto apenas em superfícies lisas e húmidas, como vidros, espelhos ou azulejos.

i Utilizar o produto apenas com produtos de limpeza de vidros adequados, sem álcool e sem espuma.

1. Encher o frasco de spray **A3** com um produto de limpeza adequado.
2. Pulverizar a janela com o frasco de spray **A3**.
3. Utilizar o pano de microfibras **A1** para limpar a janela.
4. Premir o botão de alimentação **A7** para ligar o aspirador de janela.
5. Secar o vidro com o aspirador de vidros.
6. Secar os bordos da janela com um pano limpo e seco.
7. Premir o botão de alimentação **A7** para desligar o aspirador.

Esvaziar o reservatório de água

1 Esvaziar o reservatório de água **A5** após cada utilização e quando estiver cheio.

1. Rodar o limpa para-brisas / bocal de aspiração **A4** e retire-o do reservatório de água **A5**.
2. Retirar o recipiente de água **A5** do corpo do aspirador **A8**.
3. Retirar o tampão do contentor **A6**.
4. Esvaziar o reservatório de água **A5**.
5. Lavar o reservatório de água **A5** com água limpa.
6. Voltar a colocar o tampão do recipiente **A6**.
7. Deixar o recipiente de água **A5** secar completamente ao ar.
8. Voltar a montar o aspirador de janela.

Eliminação



O produto deve ser eliminado separadamente num ponto de recolha apropriado. Não elimine este produto juntamente com o lixo doméstico.

Para obter mais informações, contacte o revendedor ou o organismo local responsável pela gestão de resíduos.

SV

Snabbstartsguide

Fönsterdamsugare

VCWI230WT



För ytterligare information, se den utökade manualen online: ned.is/vcwi230wt

Avsedd användning

Denna produkt är en fönsterdamsugare för rengöring och torkning av fönster och släta ytor.

Produkten är inte avsedd för rengöring av grova ytor.

Modifiering av produkten kan medföra konsekvenser för säkerhet, garanti och korrekt funktion.

Produkten är inte avsedd för yrkesmässig användning.

Denna apparat kan användas av barn över åtta år och av personer med fysisk, sensorisk eller kognitiv funktionsnedsättning, eller avsaknad av erfarenhet och kunskap, om användningen sker under uppsikt eller om dessa personer erhållit instruktioner om säker användning av apparaten och är medvetna om riskerna. Barn får inte leka med produkten. Rengöring och användarunderhåll får inte utföras av barn om de inte står under uppsikt.

Denna produkt är avsedd för användning i hemmiljöer för typiska hushållsfunktioner men kan även användas av användare som inte är experter i typiska hushållsfunktioner såsom: butiker, kontor eller liknande arbetsmiljöer, jordbruksbyggnader, av gäster på hotell, motell och andra miljöer av boendetyper och/eller miljöer av typen bed and breakfast.

Huvuddelar (bild A)

- | | |
|---------------------------------|---|
| 1 Mikrofiberduk | 7 Strömknapp med LED för statusindikator |
| 2 Sprejmunstycke | 8 Vakuumkropp |
| 3 Sprayflaska | 9 USB-C-port |
| 4 Torkare / sugmunstycke | 10 USB-C-kabel |
| 5 Vattenbehållare | |
| 6 Propp för behållare | |

Säkerhetsanvisningar

VARNING

- Säkerställ att du har läst och förstått alla instruktioner i detta dokument innan du installerar och använder produkten. Behåll förpackningen och detta dokument som framtida referens.
- Använd produkten endast enligt anvisningarna i detta dokument.
- Öppna inte upp produkten. Det finns inga invändiga delar som användaren kan serva på egen hand.
- Sänk inte ner produkten i vatten eller annan vätska.
- Koppla bort produkten från strömkällan före städning.
- Koppla bort produkten från kraftkällan före service och utbyte av delar.
- Använd inte produkten om en del är skadad eller defekt. Yt omedelbart ut en skadad eller defekt produkt.
- Barn får inte leka med emballaget. Håll alltid emballaget utom räckhåll för barn.
- Håll alltid nätsladden och produkten borta från gångbanor som vanligtvis används.
- Tappa inte produkten och skydda den mot slag.
- Använd aldrig aggressiva kemiska rengöringsmedel när du rengör produkten.
- Barn yngre än 8 år ska hållas på avstånd.
- Rengöring och användarunderhåll får inte utföras av barn om de inte står under uppsikt.
- Använd endast den medföljande USB-laddningskabeln.
- Ladda batteriet i minst 2 timmar innan produkten används första gången.

Att ladda produkten

1. Anslut USB-C-kabeln **A10** till USB-C-porten **A9**.
2. Anslut den andra änden av USB-C-kabeln **A10** till en kompatibel strömadapter.

Statusindikatorn LED **A7** blinkar när batteriet laddas.

Statusindikatorn LED **A7** lyser kontinuerligt när batteriet är fulladdat.

Att montera produkten

1. Klicka på torkaren / sugmunstycket **A4** på vattenbehållaren **A5**.
2. Klicka fast vattenbehållaren **A5** på vakuumproppen **A6**.
3. Vrid vattenbehållaren **A5** till låst läge.

Att använda produkten

1 Använd endast produkten på släta, våta ytor som t.ex. glas, speglar eller kakel.

1 Använd endast produkten tillsammans med lämpliga fönsterrengöringsmedel som är alkoholfria och icke-skummande.

1. Fyll sprayflaskan med **A3** med ett lämpligt rengöringsmedel.
2. Spraya fönstret med sprayflaskan **A3**.
3. Använd mikrofiberduken **A1** för att rengöra fönstret.
4. Tryck på strömbrytaren **A7** för att sätta på fönsterdamsugaren.
5. Torka fönstret med fönsterdamsugaren.

6. Torka av fönstrets kanter med en ren, torr trasa.
7. Tryck på strömbrytaren **A7** för att stänga av dammsugaren.

Tömning av vattenbehållaren

1 Töm vattenbehållaren **A5** efter varje användning och när den är full.

1. Vrid torkar-/sugmunstycket **A4** och ta bort det från vattenbehållaren **A5**.
2. Ta bort vattenbehållaren **A5** från vakuumproppen **A6**.
3. Ta bort behållarens propp **A6**.
4. Töm vattenbehållaren **A5**.
5. Skölj vattenbehållaren med **A5** med rent vatten.
6. Sätt tillbaka behållarens propp **A6**.
7. Låt vattenbehållaren **A5** lufttorka helt och hållet.
8. Sätt ihop fönsterdamsugaren igen.

Bortskaffning



Produkten är avsedd för separat insamling vid en lämplig återvinningscentral. Släng inte denna produkt bland vanligt hushållsavfall.

För mer information, kontakta återförsäljaren eller lokal myndighet med ansvar för avfallshantering.

FI

Pika-aloitusopas

Ikkunaimuri

VCW1230WT



Katso tarkemmat tiedot käyttöoppaan laajemmasta verkkoversiosta: ned.is/vcw1230wt

Käyttötarkoitus

Tämä tuote on ikkunaimuri ikkunoiden ja sileiden pintojen puhdistamiseen ja kuivaamiseen.

Tuotetta ei ole tarkoitettu karkeiden pintojen puhdistamiseen.

Tuotteen muutokset voivat vaikuttaa turvallisuuteen, takuuseen ja asianmukaiseen toimintaan.

Tuotetta ei ole tarkoitettu ammattikäyttöön.

Tätä tuotetta saavat käyttää 8-vuotiaat ja sitä vanhemmat lapset ja henkilöt, joilla on heikentynyt fyysiset, aistilliset tai henkiset kyvyt tai kokemuksen ja tiedon puuttetta, jos heitä valvotaan tai jos heille on annettu ohjeet tuotteen turvallisesta käytöstä ja he ymmärtävät tuotteen käyttöön liittyvät vaarat. Lapset eivät saa leikkiä tuotteella. Lapset eivät saa puhdistaa ja huoltaa tuotetta ilman valvontaa.

Tämä laite on suunniteltu käytettäväksi

kotitalouksissa ja vastaavissa kohteissa, kuten: henkilöstön keittiötiloissa myymälöissä, toimistoissa ja muissa vastaavissa työympäristöissä, maataloilla, hotelleissa, motelleissa ja muun tyyppisissä majoitusympäristöissä asiakkaiden käytössä ja/tai aamiaismajoitustyyppisissä majoitustiloissa. Tuotetta käyttääkseen ei tarvitse olla ammattilainen.

Tärkeimmät osat (kuva A)

- 1 Mikrokuituliina
- 2 Suihkesuutin
- 3 Suihkupullo
- 4 Pyyhin / imusuihin

- 5 Vesisäiliö
- 6 Säiliön tulppa
- 7 Virtapainike, jossa on tilan merkivalo LED
- 8 Tyhjäkäyntirunko
- 9 USB-C-portti
- 10 USB-C-kaapeli

Turvallisuusohjeet

A VAROITUS

- Huolehdi siitä, että olet lukenut ja ymmärtänyt tämän asiakirjan sisältämät ohjeet kokonaan ennen kuin asennat tuotteen tai käytät sitä. Säilytä pakkaus ja tämä asiakirja tulevaa tarvetta varten.
- Käytä tuotetta vain tässä asiakirjassa kuvatun mukaisesti.
- Älä avaa tuotetta; sen sisällä ei ole osia, joita käyttäjä voisi huoltaa.
- Älä upota tuotetta veteen tai muuhun nesteeseen.
- Irrota tuote virtalähteestä ennen puhdistusta.
- Irrota tuote virtalähteestä ennen huoltoa ja osien vaihtamista.
- Älä käytä tuotetta, jos jokin sen osa on vaurioitunut tai viallinen. Vaihda vahingoittunut tai viallinen tuote välittömästi.
- Älä anna lasten leikkiä pakkausmateriaaleilla. Pidä pakkausmateriaalit aina poissa lasten ulottuvilta.
- Pidä virtajohto ja tuote aina poissa paikoista, joissa kuljetaan paljon.
- Varo pudottamasta ja tönäisemästä tuotetta.
- Älä käytä tuotteen puhdistamiseen voimakkaita kemiallisia puhdistusaineita.
- Alle 8-vuotiaat lapset on pidettävä loitolla.
- Lapset eivät saa puhdistaa tai huoltaa tuotetta ilman valvontaa.
- Käytä vain mukana toimitettua USB-latauskaapelia.
- Lataa akkua vähintään 2 tuntia ennen kuin käytät tuotetta ensimmäistä kertaa.

Tuotteen lataaminen

1. Kytke USB-C-kaapeli A10 USB-C-porttiin A9.
2. Liitä USB-C-kaapelin toinen pää A10 yhteensopivaan virtalähteeseen.

Tilan merkivalo LED A7 vilkkuu, kun akku latautuu.

Tilan merkivalo LED A7 palaa jatkuvasti, kun akku on ladattu täyteen.

Tuotteen kokoaminen

1. Napsauta pyyhin / imusuulake A4 vesisäiliöön A5.
2. Napsauta vesisäiliötä A5 tyhjiörunkoon A8.
3. Kierrä vesisäiliötä A5 lukittuun asentoon.

Tuotteen käyttäminen

1. Käytä tuotetta vain sileille, märille pinnoille, kuten lasille, peileille tai laatoille.
2. Käytä tuotetta vain sopivien ikkunanpesuaineiden kanssa, jotka ovat alkoholittomia ja vaahoamattomia.
3. Täytä suihkepullo A3 sopivalla puhdistusaineella.
4. Suihkuta ikkuna suihkepullolla A3.
5. Käytä mikrokuutioliinaa A1 ikkunan puhdistamiseen.
6. Paina virtapainiketta A7 kytkeäksesi ikkunanpölynimurin päälle.
7. Kuivaa ikkuna ikkunanpölynimurilla.

6. Kuivaa ikkunan reunat puhtaalla, kuivalla liinalla.
7. Paina virtapainiketta A7 sammuttaaksesi pölynimurin.

Vesisäiliön tyhjentäminen

- 1 Tyhjennä vesisäiliö A5 jokaisen käyttökerran jälkeen ja kun se on täynnä.
1. Kierrä pyyhin / imusuutin kiertämällä A4 ja irrota se vesisäiliöstä A5.
2. Poista vesisäiliö A5 tyhjiörungosta A8.
3. Irrota säiliön tulppa A6.
4. Tyhjennä vesisäiliö A5.
5. Huuhtelee vesisäiliö A5 puhtaalla vedellä.
6. Aseta säiliön tulppa takaisin paikalleen A6.
7. Anna vesisäiliön A5 kuivua kokonaan ilmakuvaksi.
8. Kokoa ikkunanimuri uudelleen.

Jätehuolto



Tämä tuote tulee toimittaa hävitettäväksi asianmukaiseen keräyspisteeseen. Tuotetta ei saa hävittää kotitalousjätteen mukana. Lisätietoja antaa jälleenmyyjä tai paikallinen jätehuollosta vastaava viranomainen.



For mer informasjon, se den fullstendige bruksanvisningen på nett: ned.is/vcw1230wt

Tiltenkt bruk

Dette produktet er en vindusstøvsuger for rengjøring og tørking av vinduer og glatte overflater.

Produktet er ikke beregnet for rengjøring av ru overflater. Eventuelle modifikasjoner av produktet kan ha konsekvenser for sikkerhet, garanti og funksjon.

Produktet er ikke tiltenkt profesjonell bruk.

Dette produktet kan brukes av barn fra åtte år og oppover, og av personer med reduserte fysiske, sensoriske eller mentale evner eller manglende erfaring og kunnskap hvis de får tilsyn eller instruksjoner om bruken av apparatet på en trygg måte og er innforstått med de potensielle farene. Barn skal ikke leke med produktet. Rengjøring og vedlikehold av brukeren må ikke gjøres av barn uten oppsyn.

Dette produktet er beregnet for bruk i husholdningsmiljøer og kan også brukes av personer uten erfaring med bruk av produktet for typiske husholdningsfunksjoner. Slike husholdningsmiljøer inkluderer: butikker, kontorer, andre lignende arbeidsmiljøer, våningshus, av kunder i hoteller, moteller og andre boligliggende miljøer og/eller i «bed and breakfast»-lignende miljøer.

Hoveddeler (bilde A)

- | | |
|------------------|---------------------------|
| 1 Mikrofiberklut | 4 Visker / sugemunnstykke |
| 2 Sprøytedyse | 5 Vannbeholder |
| 3 Sprayflaske | 6 Containerlugg |

- 7 Av/på-knapp med LED-indikator for status
- 8 Vakuumhus
- 9 USB-C-port
- 10 USB C-kabel

Sikkerhetsinstruksjoner

⚠ ADVARSEL

- Sørg for at du har lest og forstått instruksjonene i dette dokumentet før du installerer eller bruker produktet. Ta vare på emballasjen og dette dokumentet for fremtidig referanse.
- Produktet skal kun brukes som beskrevet i dette dokumentet.
- Produktet må ikke åpnes, det har ingen deler inni som kan repareres.
- Produktet må ikke nedsenkes i vann eller annen væske.
- Koble roboten fra strømkilden før den rengjøres.
- Koble produktet fra strømkilden før vedlikehold utføres og når deler skal skiftes ut.
- Ikke bruk produktet hvis det er skadet eller defekt. Bytt ut et skadet eller defekt produkt med det samme.
- Ikke la barn leke med emballasjen. Emballasjen må alltid være utilgjengelig for barn.
- Hold alltid strømkabelen og produktet unna steder der personer vanligvis går.
- Ikke mist produktet, og forhindre at det slås borti andre gjenstander.
- Bruk ikke sterke rengjøringsmidler til å rengjøre produktet.
- Barn under 8 år skal holdes unna produktet.
- Rengjøring og brukervedlikehold må ikke gjøres av barn uten oppsyn.
- Bruk kun USB-ladekabelen som fulgte med.
- Lad batteriet i minst 2 timer når du bruker produktet for første gang.

Lading av produktet

1. Plugg USB C-kabelen **A10** inn i USB C-porten **A9**.
2. Koble den andre enden av USB-C-kabelen **A10** inn i en kompatibel strømadapter.

Statusindikatoren LED **A7** blinker når batteriet lades.

Statusindikatoren LED **A7** lyser kontinuerlig når batteriet er fulladet.

Montering av produktet

1. Klikk på viskeren / sugemunnstykket **A4** på vannbeholderen **A5**.
2. Klikk vannbeholderen **A5** på vakuumhuset **A8**.
3. Vri vannbeholderen **A5** til låst posisjon.

Bruk av produktet

1. Bruk kun produktet på glatte, våte overflater som glass, speil eller fliser.
2. Bruk kun produktet sammen med egnede vinduspussemidler som er alkoholfrie og ikke skummende.

1. Fyll sprayflasken med **A3** med et egnet rengjøringsmiddel.
2. Spray vinduet med sprayflasken **A3**.
3. Bruk mikrofiberkluten **A1** til å rengjøre vinduet.
4. Trykk på strømknappen **A7** for å slå på vindusstøvsugeren.

5. Tørk vinduet med vindusstøvsugeren.
6. Tørk kantene på vinduet med en ren, tørr klut.
7. Trykk på strømknappen **A7** for å slå av støvsugeren.

Tømming av vannbeholderen

1. Tøm vannbeholderen etter hver **A5** etter hver bruk og når den er full.

1. Vri viskeren / sugemunnstykket **A4** og ta den ut av vannbeholderen **A5**.
2. Fjern vannbeholderen **A5** fra vakuumhuset **A8**.
3. Fjern beholderpluggen **A6**.
4. Tøm vannbeholderen **A5**.
5. Skyll vannbeholderen med rent vann **A5** med rent vann.
6. Sett inn beholderpluggen igjen **A6**.
7. La vannbeholderen lufttørke **A5** lufttørke fullstendig.
8. Sett sammen vindusstøvsugeren på nytt.

Kassering



Produktet må avhendes på egnede oppsamlingssteder. Du må ikke avhende produktet som husholdningsavfall.

Ta kontakt med leverandøren eller lokale myndigheter hvis du ønsker mer informasjon om avhending.

DA Veiledning til hurtig start

Vindusstøvsuger

VCWI230WT



Yderligere opplysninger finnes i den utvidede manual online: ned.is/vcwi230wt

Tilsigtet bruk

Dette produkt er en vindusstøvsuger til rengjøring og tørring av vinduer og glatte overflader.

Produktet er ikke beregnet til rengjøring av ru overflader.

Enhver modifisering av produktet kan have konsekvenser for sikkerhet, garanti og korrekt funksjon.

Dette produkt er ikke beregnet til profesjonell bruk.

Dette produkt kan anvendes av barn fra 8 år og op og av personer med reduserte fysiske, sensoriske eller mentale evner eller mangel på erfaring og viden, hvis de har fått opplæring eller instruksjon angående bruk av produktet på en sikker måte og forstår, at farer er involverede. Barn må ikke leke med produktet. Rengjøring og brukervedlikeholdelse må ikke utføres av barn uten oppsyn.

Dette produkt er beregnet til bruk i husholdningsmiljøer til typiske funksjoner i hjemmet, der også kan utføres av ikke-eksperter til typiske husholdningsformål, såsom: butikker, kontorer eller andre lignende arbeidsmiljøer, landbrugsbygninger, anvendelse af kunder på hoteller, moteller og andre beboelsesmiljøer og/eller i indkvarteringer såsom 'bed and breakfast'.

Hoveddele (bilde A)

- | | |
|------------------|----------------------------|
| 1 Mikrofiberklud | 3 Sprayflaske |
| 2 Sprøjtedyse | 4 Visker / sugemunnstykket |

- 5 Vandbeholder
- 6 Proppen til beholderen
- 7 Tænd/sluk-knap med statusindikator-LED
- 8 Vakuumhus
- 9 USB-C-port
- 10 USB-C-kabel

Sikkerhedsinstruktioner

⚠ ADVARSEL

- Sørg for, at du har læst og forstået instruktionerne i dette dokument fuldt ud, før du installerer eller bruger produktet. Gem emballagen og dette dokument, så det sidenhen kan læses.
- Anvend kun produktet som beskrevet i denne vejledning.
- Åbn ikke produktet, der er ikke nogen brugbare dele inden.
- Produktet må ikke nedsænkes i vand eller andre væsker.
- Afbryd produktet fra strømforsyningen før rengøring.
- Afbryd produktet fra strømkilden inden service, og når du udskifter dele.
- Brug ikke produktet, hvis det er skadet eller defekt. Udskift straks et skadet eller defekt produkt.
- Lad ikke børn lege med emballagen. Hold altid emballagen uden for børns rækkevidde.
- Hold altid strømkablet og produktet væk fra de sædvanlige stier.
- Tab ikke produktet og undgå at støde det.
- Brug ikke hårde kemiske rengøringsmidler ved rengøring af produktet.
- Børn under 8 år skal holdes væk.
- Rengøring og brugervedligeholdelse må ikke udføres af børn uden opsyn.
- Brug kun det medfølgende USB-opladningskabel.
- Lad batteriet op i mindst 2 timer, inden du bruger produktet for første gang.

Oplader produktet

1. Sæt USB-C-kablet **A10** ind i USB-C-porten **A9**.
2. Sæt den anden ende af USB-C-kablet **A10** i en kompatibel strømadapter.

Statusindikatorens LED **A7** blinker, når batteriet oplades.

Statusindikatorens LED **A7** lyser konstant, når batteriet er fuldt opladet.

Montering af produktet

1. Klik viskeren/sugemundstykket **A4** på vandbeholderen **A5**.
2. Klik på vandbeholderen **A5** på vakuumhuset **A8**.
3. Drej vandbeholderen **A5** til den låste position.

Brug af produktet

- 1 Brug kun produktet på glatte, våde overflader som f.eks. glas, spejle eller fliser.
- 1 Brug kun produktet sammen med egnede vinduespudefmidler, der er alkoholfrie og ikke skummende.
 1. Fyld sprayflasken med **A3** med et egnet rengøringsmiddel.
 2. Spray vinduet med sprayflasken **A3**.
 3. Brug mikrofiberkluden **A1** til at rengøre vinduet.
 4. Tryk på tænd/sluk-knappen **A7** for at tænde for vinduesstøvsugeren.

5. Tør vinduet med vinduesstøvsugeren.
6. Tør vinduets kanter af med en ren, tør klud.
7. Tryk på tænd/sluk-knappen **A7** for at slukke for støvsugeren.

Tømning af vandbeholderen

- 1 Tøm vandbeholderen **A5** efter hver brug, og når den er fuld.
 1. Drej viskeren/sugemundstykket **A4** og fjern den fra vandbeholderen **A5**.
 2. Fjern vandbeholderen **A5** fra vakuumhuset **A8**.
 3. Fjern beholderens prop **A6**.
 4. Tøm vandbeholderen **A5**.
 5. Skyl vandbeholderen med rent vand **A5** med rent vand.
 6. Sæt beholderpropen i igen **A6**.
 7. Lad vandbeholderen **A5** lufttørre helt.
 8. Saml vinduesstøvsugeren igen.

Bortskaffelse



Produktet skal afleveres på et passende indsamlingspunkt. Bortskaf ikke produktet sammen med husholdningsaffald. For mere information, kontakt forhandleren eller den lokale myndighed der er ansvarlig for kontrol af affald.

Ⓜ Gyors beüzemelési útmutató

Ablak porszívó

VCW1230WT



További információért lásd a bővített online kézikönyvet: ned.is/vcw1230wt

Tervezett felhasználás

Ez a termék ablakporszívó ablakok és síma felületek tisztítására és szárítására.

A termék nem durva felületek tisztítására szolgál.

A termék bármilyen módosítása befolyásolhatja a biztonságot, a jóállást és a megfelelő működést.

A termék nem professzionális használatra készült.

8 éven felüli gyermekek, továbbá testi, érzékszervi vagy szellemi fogyatékkal élők, illetve tapasztalat vagy ismeretek hiányában hozzá nem értő személyek használhatják a terméket megfelelő felügyelet vagy a biztonságos használatra vonatkozó útmutatók mellett, amennyiben tisztában vannak a használati járó veszélyekkel. Gyermekek nem játszhatnak a termékkel. Gyermekek nem végezhetik a készülék tisztítását és karbantartását felügyelet nélkül.

A termék rendeltetészerűen kizárólag háztartási környezetben használható, emellett nem szakértő felhasználók is használhatják jellemzően háztartási funkciókra, például üzletekben, irodákban és hasonló munkahelyzetekben, falusi vendéglátóhelyeken, vendégek a szállodákban, motelekben és egyéb lakossági és/vagy bed and breakfast jellegű környezetekben.

Fő alkatrészek (A kép)

- | | |
|---------------------|-------------------------|
| 1 Mikroszálas kendő | 3 Permetező palack |
| 2 Fűvóka | 4 Törölő / szívó fűvóka |

- 5 Vízartály
- 6 Konténer dugó
- 7 Bekapcsoló gomb
állapotjelző LED-del
- 8 Vákuum test
- 9 USB-C port
- 10 USB-C kábel

Biztonsági utasítások

A FIGYELMEZTETÉS

- Ügyeljen arra, hogy a termék telepítése vagy használata előtt figyelmesen elolvasta és megértette az ebben a dokumentumban található információkat. Tartsa meg a csomagolást és ezt a dokumentumot későbbi használatra.
- A terméket csak az ebben a dokumentumban leírt módon használja.
- Ne nyissa ki a terméket, mert nem tartalmaz felhasználó által javítható alkatrészeket.
- Ne merítse vízbe vagy más folyadékba a terméket.
- Tisztítás előtt húzza ki a robotot az áramellátásból.
- Szerviz előtt és alkatrészek cseréjekor szakítsa meg a termék áramellátását.
- Ne használja a terméket, ha valamelyik része sérült vagy hibás. A sérült vagy meghibásodott terméket azonnal cserélje ki.
- Ne hagyja, hogy gyermekek játsszanak a csomagolóanyaggal. A csomagolóanyagot mindig tartsa gyermekektől elzárva.
- Mindig tartsa távol a tápkábelt és a terméket a gyakran használt útvonalaktól.
- Ne ejtse le a terméket és kerülje az ütődést.
- A termék tisztításakor ne használjon agresszív kémiai tisztítószereket.
- 8 évesnél fiatalabb gyermekektől távol tartandó.
- Gyermekek ne végezzék a készülék tisztítását és karbantartását felügyelet nélkül.
- Csak a mellékelt USB töltőkábelt használja.
- A termék első használata előtt töltsd az akkumulátort legalább 2 órára.

A termék töltése

1. Csatlakoztassa az USB-C kábelt **A 10** az USB-C csatlakozóba **A 9**.
2. Csatlakoztassa az USB-C kábel másik végét **A 10** egy kompatibilis hálózati adapterhez.

Az állapotjelző LED **A 7** villog, amikor az akkumulátor töltődik. Az állapotjelző LED **A 7** folyamatosan világít, ha az akkumulátor teljesen feltöltött.

A termék összeszerelése

1. Kattintson az ablaktörő / szívófúvóka gombra. **A 4** a vízartályra **A 5**.
2. Kattintson a vízartályra **A 5** a vákuumtestre **A 8**.
3. Csavarja meg a vízartályt **A 5** a reteszelt helyzetbe.

A termék használata

1. A terméket csak síma, nedves felületeken, például üvegen, tükrökön vagy csempéken használja.
1. A terméket csak megfelelő, alkoholfmentes és nem habzó ablaktisztító szerekkel együtt használja.

1. Töltsd meg a szórófejes flakont **A 3** megfelelő tisztítószerezrel.
2. Fújja be az ablakot a szórófejes flakonnal **A 3**.
3. Használja a mikroszálás ruhát **A 1** az ablak tisztításához.
4. Nyomja meg a bekapcsológombot **A 7** az ablakporszívó bekapcsolásához.
5. Szárítsa meg az ablakot az ablakporszívóval.
6. Nyomja meg az ablak szeleite tisztá, száráz ruhával.
7. Szárítsa meg a bekapcsológombot **A 7** a porszívó kikapcsolásához.

A vízartály kiürítése

1. Üritse ki a vízartályt **A 5** minden használat után és amikor megtelt.
1. Csavarja el az ablaktörő / szívó fúvókát **A 4** és vegye ki a vízartályból **A 5**.
2. Vegye ki a vízartályt **A 5** a vákuumtestből **A 8**.
3. Távolítsa el a tartály dugóját **A 6**.
4. Üritse ki a vízartályt **A 5**.
5. Öblítse ki a vízartályt **A 5** tiszta vízzel.
6. Helyezze vissza a tartály dugóját **A 6**.
7. Hagyja, hogy a vízartály **A 5** teljesen megszáradjon a levegőn.
8. Szerelje össze újra az ablakporszívót.

Ártalmatlanítás



A termék elkülönítve, a megfelelő gyűjtőhelyeken kell leselejtezni. Ne dobja ki a készüléket a háztartási hulladék közé.

További információért lépjen kapcsolatba a forgalmazóval, vagy a hulladékkezelésért felelős helyi hatósággal.

PL

Przewodnik Szybki start

VCW1230WT

Odkurzacz do okien



Więcej informacji znajdziesz w rozszerzonej instrukcji obsługi online: ned.is/vcw1230wt

Przeznaczenie

Ten produkt to odkurzacz do okien przeznaczony do czyszczenia i uszkania okien oraz gładkich powierzchni.

Produkt nie jest przeznaczony do czyszczenia szorstkich powierzchni.

Wszelkie modyfikacje produktu mogą mieć wpływ na bezpieczeństwo, gwarancję i działanie.

Produkt nie jest przeznaczony do użytku zawodowego.

Ten produkt może być używany przez dzieci w wieku od 8 lat oraz przez osoby o ograniczonej sprawności fizycznej, sensorycznej lub umysłowej, a także przez osoby, które nie posiadają odpowiedniej wiedzy i doświadczenia, jeżeli znajdują się pod nadzorem lub otrzymały instrukcje dotyczące użytkowania produktu w bezpieczny sposób oraz rozumieją związane z tym zagrożenia.

Dzieci nie mogą bawić się produktem. Dzieci nie powinny czyścić ani przeprowadzać jakichkolwiek czynności konserwacyjnych bez nadzoru.

Ten produkt jest przeznaczony do użytku w gospodarstwie domowym do typowych funkcji i może być również używany przez niewykwalifikowanych użytkowników do typowych funkcji w miejscach takich, jak: sklepy, biura, inne podobne środowiska pracy, gospodarstwa wiejskie oraz przez klientów w hotelach, motelach i innych środowiskach mieszkaniowych i/lub w pensjonatach.

Główne części (ilustracja A)

- | | |
|-----------------------------|--|
| 1 Ściereczka z mikrofibry | 7 Przycisk zasilania z diodą LED wskaźnika stanu |
| 2 Dysza rozpylająca | 8 Korpus próżniowy |
| 3 Butelka z rozpylaczem | 9 Gniazdo USB-C |
| 4 Wycieraczka / dysza ssąca | 10 Kabel typu USB-C |
| 5 Pojemnik na wodę | |
| 6 Korek pojemnika | |

Instrukcje bezpieczeństwa

A OSTRZEŻENIE

- Przed zainstalowaniem lub użyciem produktu należy upewnić się, że instrukcje zawarte w niniejszym dokumencie zostały w pełni przeczytane i zrozumiane. Opakowanie oraz niniejszy dokument należy zachować na przyszłość.
- Produktu należy używać wyłącznie w sposób opisany w niniejszym dokumencie.
- Nie otwieraj produktu - w środku nie ma części, które mogą być serwisowane przez użytkownika.
- Nie zanurzaj produktu w wodzie ani innych płynach.
- Przed rozpoczęciem sprzątania odłącz produkt od źródła zasilania.
- Przed przystąpieniem do serwisowania i wymiany części odłącz produkt od źródła zasilania.
- Nie używaj produktu, jeśli jakakolwiek jego część jest zniszczona lub uszkodzona. Natychmiast wymień uszkodzony lub wadliwy produkt.
- Nie wolno pozwalać dzieciom bawić się materiałem opakowaniowym. Zawsze przechowuj materiał opakowaniowy w miejscu niedostępnym dla dzieci.
- Zawsze trzymaj kabel zasilający i produkt z dala od standardowych dróg przemierzających.
- Nie upuszczaj produktu i unikaj uderzenia go.
- Do czyszczenia produktu nie używaj agresywnych chemicznych środków czyszczących.
- Dzieci poniżej 8 roku życia nie powinny przebywać w pobliżu urządzenia.
- Dzieci nie powinny czyścić ani przeprowadzać jakichkolwiek czynności konserwacyjnych bez nadzoru.
- Używaj wyłącznie kabla zasilającego USB, który znajduje się w zestawie.
- Pierwsze ładowanie akumulatora powinno trwać co najmniej 2 godziny.

Ładowanie produktu

1. Podłącz kabel USB-C **A10** do gniazda USB-C **A9**.
2. Podłącz drugi koniec kabla typu USB-C **A10** do kompatybilnego zasilacza.

Dioda LED wskaźnika stanu **A7** miga podczas ładowania akumulatora.

Dioda LED wskaźnika stanu **A7** świeci światłem ciągłym, gdy akumulator jest w pełni naładowany.

Montaż produktu

1. Kliknij wycieraczkę / dyszę ssącą **A4** na pojemnik na wodę **A5**.
2. Kliknij pojemnik na wodę **A5** na korpus odkurzacza **A8**.
3. Przekręć pojemnik na wodę **A5** do pozycji zablokowanej.

Użytkowanie produktu

- 1 Produkt należy stosować wyłącznie na gładkich, mokrych powierzchniach, takich jak szkło, lustra lub płytki.
- 1 Produkt należy stosować wyłącznie z odpowiednimi środkami do czyszczenia okien, które nie zawierają alkoholu i nie są pieniące.
1. Napełnić butelkę z rozpylaczem **A3** odpowiednim środkiem czyszczącym.
2. Spryskaj okno butelką z rozpylaczem **A3**.
3. Użyj ściereczki z mikrofibry **A1** do czyszczenia okna.
4. Naciśnij przycisk zasilania **A7** aby wyłączyć odkurzacz do okien.
5. Osuszyć okno odkurzaczem do okien.
6. Osuszyć krawędzie okna czystą, suchą szmatką.
7. Naciśnij przycisk zasilania **A7** aby wyłączyć odkurzacz.

Opróżnianie pojemnika na wodę

- 1 Pojemnik na wodę należy opróżniać **A5** po każdym użyciu i gdy jest pełny.
1. Przekręć wycieraczkę / dyszę ssącą **A4** i wyjmij ją z pojemnika na wodę **A5**.
2. Wyjmij pojemnik na wodę **A5** z korpusu odkurzacza **A8**.
3. Usunąć zatyczkę pojemnika **A6**.
4. Opróżnić pojemnik na wodę **A5**.
5. Przepłukać pojemnik na wodę **A5** czystą wodą.
6. Ponownie włóż zatyczkę pojemnika **A6**.
7. Pozostawić pojemnik na wodę **A5** całkowicie wyschnąć na powietrzu.
8. Ponownie zmontuj odkurzacz do okien.

Utilizacja



Produkt jest przeznaczony do oddzielnej zbiórki w odpowiednim punkcie odbioru. Nie należy pozbawiać się produktu razem z odpadami gospodarstwa domowego.

Aby uzyskać więcej informacji, należy skontaktować się ze sprzedawcą lub lokalnym urzędem odpowiedzialnym za gospodarkę odpadami.

EL Οδηγός χρήσης εκκίνησης
Σκούπα παραθύρου VCW1230WT



Για περισσότερες πληροφορίες δείτε το εκτενές online
εγχειρίδιο: ned.is/vcw1230wt

Προοριζόμενη χρήση

Αυτό το προϊόν είναι μια ηλεκτρική σκούπα παραθύρων για τον καθαρισμό και το στέγνωμα παραθύρων και λείων επιφανειών. Το προϊόν δεν προορίζεται για τον καθαρισμό τραχιών επιφανειών. Οποιαδήποτε τροποποίηση του προϊόντος μπορεί να έχει επιπτώσεις στην ασφάλεια, την εγγύηση και τη σωστή λειτουργία.

Το προϊόν δεν πρέπει χρησιμοποιείται για επαγγελματική χρήση. Το προϊόν αυτό μπορεί να χρησιμοποιηθεί από παιδιά 8 ετών και άνω και από άτομα με μειωμένες σωματικές, αισθητηριακές ή διανοητικές ικανότητες ή χωρίς εμπειρία και γνώσεις αν επιβλέπονται ή τους έχουν δοθεί οδηγίες για την ασφαλή χρήση του προϊόντος και κατανοούν τους κινδύνους που εμπλέκονται. Τα παιδιά δεν πρέπει να παίζουν με το προϊόν. Η καθαριότητα και η συντήρηση από τον χρήστη δεν πρέπει να πραγματοποιείται από παιδιά χωρίς επίβλεψη.

Το προϊόν αυτό προορίζεται μόνο για κανονική οικιακή χρήση και μπορεί επίσης να χρησιμοποιηθεί από μη έμπειρους χρήστες για την τυπική οικιακή χρήση, όπως καταστήματα, γραφεία ή άλλο παρόμοιο εργασιακό περιβάλλον, φάρμες, από πελάτες ξενοδοχείων, motέλ και άλλους χώρους διαμονής και/ή σε ξενώνες με πριuinό.

Κύρια μέρη (εικόνα A)

- | | |
|--|--|
| 1 Πανί μικροϊνών | 6 Βύσμα δοχείου |
| 2 Ακροφύσιο σπρέι | 7 Κουμπί λειτουργίας με ένδειξη κατάστασης LED |
| 3 Μπουκάλι ψεκασμού | 8 Σώμα κενού |
| 4 Υαλοκαθαριστήρας / ακροφύσιο αναρρόφησης | 9 USB-C θύρα |
| 5 Δοχείο νερού | 10 Καλώδιο USB-C |

Οδηγίες ασφάλειας

▲ ΠΡΟΕΙΔΟΠΟΙΗΣΗ

- Βεβαιωθείτε ότι έχετε διαβάσει και κατανοήσει αυτές τις οδηγίες πριν εγκαταστήσετε ή χρησιμοποιήσετε το προϊόν. Κρατήστε τη συσκευασία και το κείμενο για μελλοντική αναφορά.
- Χρησιμοποιείτε το προϊόν μόνο σύμφωνα με αυτό το έγγραφο.
- Μην ανοίγετε το προϊόν, δεν υπάρχουν χρήσιμα μέρη για τον χρήστη στο εσωτερικό.
- Μην βυθίζετε το προϊόν στο νερό ή σε οποιοδήποτε άλλο υγρό.
- Αποσυνδέστε το προϊόν από την πρίζα πριν από την καθαριότητα.
- Αποσυνδέστε το προϊόν από το ρεύμα πριν από το σέρβις και κατά την αντικατάσταση εξαρτημάτων.
- Μην χρησιμοποιείτε το προϊόν εάν οποιοδήποτε τμήμα του έχει ζημιά ή ελάττωμα. Αντικαταστήστε αμέσως ένα χαλασμένο ή ελαττωματικό προϊόν.
- Μην επιτρέπετε στα παιδιά να παίζουν με τα υλικά συσκευασίας. Πάντα να διατηρείτε τα υλικά συσκευασίας μακριά από παιδιά.
- Πάντα να διατηρείτε το καλώδιο ρεύματος και το προϊόν μακριά από διαδρόμους που συνήθως χρησιμοποιείτε.
- Μην ρίχνετε κάτω το προϊόν και αποφύγετε τα τραντάγματα.
- Μην χρησιμοποιείτε σκληρά χημικά καθαριστικά για τον καθαρισμό του προϊόντος.
- Μακριά από παιδιά κάτω των 8 ετών.

- Η καθαριότητα και η συντήρηση από τον χρήστη δεν πρέπει να πραγματοποιείται από παιδιά χωρίς παρακολούθηση.
- Χρησιμοποιείτε μόνο το παρεχόμενο USB καλώδιο φόρτισης.
- Φορτίστε την μπαταρία για τουλάχιστον 2 ώρες πριν από την πρώτη χρήση του προϊόντος.

Φόρτιση του προϊόντος

- Συνδέστε το καλώδιο USB-C **A10** στη θύρα USB-C **A9**.
- Συνδέστε το άλλο άκρο του καλωδίου USB-C **A10** σε έναν συμβατό προσαρμογέα ρεύματος.

Η ενδεικτική λυχνία LED κατάστασης **A7** αναβοβλίνει όταν η μπαταρία φορτίζεται.

Η ενδεικτική λυχνία LED κατάστασης **A7** ανάβει συνεχώς όταν η μπαταρία είναι πλήρως φορτισμένη.

Συναρμολόγηση του προϊόντος

- Κάντε κλικ στον υαλοκαθαριστήρα / ακροφύσιο αναρρόφησης **A4** πάνω στο δοχείο νερού **A5**.
- Κάντε κλικ στο δοχείο νερού **A6** πάνω στο σώμα του κενού **A8**.
- Στρίψτε το δοχείο νερού **A5** στην κλειδωμένη θέση.

Χρήση του προϊόντος

1 Χρησιμοποιείτε το προϊόν μόνο σε λείες, υγρές επιφάνειες, όπως γυαλί, καθαρέφτες ή πλακάκια.

1 Χρησιμοποιείτε το προϊόν μόνο με κατάλληλα καθαριστικά παραθύρων, που δεν περιέχουν αλκοόλη και δεν αφρίζουν.

- Γεμίστε το μπουκάλι ψεκασμού **A3** με ένα κατάλληλο καθαριστικό.
- Ψεκάστε το παράθυρο με το μπουκάλι ψεκασμού **A3**.
- Χρησιμοποιήστε το πανί μικροϊνών **A1** για να καθαρίσετε το παράθυρο.
- Πατήστε το κουμπί λειτουργίας **A7** για να ενεργοποιήσετε την ηλεκτρική σκούπα παραθύρων.
- Στην περίπτωση του παράθυρο με την ηλεκτρική σκούπα παραθύρων.
- Στεγνώστε τις άκρες του παραθύρου με ένα καθαρό, στεγνό πανί.
- Πατήστε το κουμπί λειτουργίας **A7** για να απενεργοποιήσετε την ηλεκτρική σκούπα.

Άδειασμα του δοχείου νερού

1 Αδειάστε το δοχείο νερού **A5** μετά από κάθε χρήση και όταν γεμίσει.

- Στρίψτε το ακροφύσιο καθαρισμού / αναρρόφησης **A4** και αφαιρέστε το από το δοχείο νερού **A5**.
- Αφαιρέστε το δοχείο νερού **A5** από το σώμα της ηλεκτρικής σκούπας **A6**.
- Αφαιρέστε την τάπα του δοχείου **A6**.
- Αδειάστε το δοχείο νερού **A5**.
- Ξεπλύνετε το δοχείο νερού **A5** με καθαρό νερό.
- Απανατοθετήστε το πώμα του δοχείου **A6**.
- Αφίστε το δοχείο νερού **A5** να στεγνώσει εντελώς στον αέρα.
- Συναρμολογήστε ξανά την ηλεκτρική σκούπα παραθύρων.

Απόρριψη



Το προϊόν προορίζεται για ξεχωριστή συλλογή σε κατάλληλο σημείο συλλογής. Μην απορρίπτετε το προϊόν μαζί με τα οικιακά απόβλητα.

Για περισσότερες πληροφορίες επισκευηθείτε με τον αντιπρόσωπό σας ή τις τοπικές αρχές διαχείρισης αποβλήτων.

SK

Rýchly návod

Čistič okien

VCWI230WT



Viac informácií nájdete v rozšírenom návode online: ned.is/vcwi230wt

Určené použitie

Tento výrobok je vysávač na okná na čistenie a sušenie okien a hladkých povrchov.

Výrobok nie je určený na čistenie drsných povrchov.

Každá zmena výrobku môže mať následky na bezpečnosť, záruku a správne fungovanie.

Výrobok nie je určený na profesionálne použitie.

Tento výrobok môžu používať deti od 8 rokov a staršie a osoby so zníženými fyzickými, zmyslovými alebo mentálnymi schopnosťami alebo s nedostatkom skúseností a znalostí iba pod dozorom alebo pokiaľ sú poučení o používaní výrobku bezpečným spôsobom a chápu súvisiace riziká. Deti sa nesmú hrať s výrobkom. Čistenie a používateľskú údržbu nesmú vykonávať deti bez dozoru.

Tento výrobok je určený na typické použitie v domácnostiach, môžu ho využívať aj bežní používatelia v prostrediach, ako sú: obchody, kancelárie a iné podobné pracovné prostredia, domy na farme, ako aj klienti v hoteloch, moteloch a ostatných obytných prostrediach a/alebo v ubytovacích zariadeniach s raňajkami.

Hlavné časti (obrázok A)

- | | |
|--------------------------|--|
| 1 Uterka z mikrovlákna | 7 Tlačidlo napájania s indikátorom stavu LED |
| 2 Postrekovacia dýza | 8 Vákuové teleso |
| 3 Flaša s rozprašovačom | 9 Port USB-C |
| 4 Stieracia / sacia dýza | 10 Kábel USB-C |
| 5 Nádoba na vodu | |
| 6 Zástrčka kontajnera | |

Bezpečnostné pokyny

A VAROVANIE

- Pred inštaláciou alebo použitím výrobku si nezabudnite prečítať a pochopiť všetky pokyny v tomto dokumente. Uchovajte obal a tento dokument pre potreby v budúcnosti.
- Výrobok používajte len podľa opisu v tomto dokumente.
- Výrobok neotvárajte, neobsahuje vnútri žiadne časti, ktoré by mohol používateľ opraviť.
- Výrobok neponárajte do vody ani do iných kvapalín.
- Výrobok pred čistením odpojte od zdroja napájania.
- Pred servisom a pri výmene dielcov odpojte výrobok od zdroja napájania.
- Výrobok nepoužívajte, ak je jeho časť poškodená alebo chybná.

Poškodený alebo chybný výrobok okamžite vymeňte.

- Nedovoľte deťom, aby sa hrali s baliacim materiálom. Vždy uchovávajte baliaci materiál mimo dosahu detí.
- Vždy uchovávajte napájací kábel a výrobok mimo bežných chodníkov.
- Dávajte pozor, aby vám výrobok nepadol a zabráňte nárazom.
- Pri čistení výrobku nepoužívajte agresívne chemické čistiace prostriedky.
- Deti do 8 rokov by mali byť mimo dosahu výrobku.
- Čistenie a používateľskú údržbu nesmú vykonávať deti bez dozoru.
- Používajte len dodaný nabíjací kábel USB.
- Pred prvým použitím výrobku nabíjajte batériu minimálne 2 hodiny.

Nabíjanie výrobku

- Pripojte kábel USB-C **A10** k portu USB-C **A9**.
- Pripojte druhý koniec kábla USB-C **A10** do kompatibilného napájacieho adaptéra.

Indikátor stavu LED **A7** bliká, keď sa batéria nabíja.

Indikátor stavu LED **A7** svieti nepretržite, keď je batéria úplne nabitá.

Zmontovanie výrobku

- Kliknite na stieraciu / odsávaciu dýzu **A4** na nádobu na vodu **A5**.
- Kliknite na nádobu na vodu **A5** na telo vysávača **A3**.
- Otočte nádobu na vodu **A5** do uzamknutej polohy.

Používanie výrobku

1 Výrobok používajte len na hladké, mokré povrchy, ako je sklo, zrkadlá alebo dlaždice.

1 Výrobok používajte len s vhodnými prostriedkami na čistenie okien, ktoré neobsahujú alkohol a nepenia.

- Naplňte flašu s rozprašovačom **A3** vhodným čistiacim prostriedkom.
- Okno postriekajte rozprašovačom **A3**.
- Používajte utierku z mikrovlákna **A1** na čistenie okna.
- Stlačte tlačidlo napájania **A7** na zapnutie vysávača okien.
- Vysušte okno vysávačom na okná.
- Okraje okna osušte čistou a suchou handričkou.
- Stlačte tlačidlo napájania **A7** vysávač vypnete.

Vyprázdnenie nádoby na vodu

1 Vyprázdňte nádobu na vodu **A5** po každom použití a po jej naplnení.

- Otočte stieraciu / odsávaciu dýzu **A4** a vyberte ju z nádoby na vodu **A5**.
- Odstráňte nádobu na vodu **A5** z telesa vysávača **A3**.
- Odstráňte zátku nádoby **A6**.
- Vyprázdňte nádobu na vodu **A5**.
- Vyplynčnite nádobu na vodu **A5** čistou vodou.
- Znovu zasuňte zátku nádoby **A6**.
- Nechajte nádobu na vodu **A5** úplne vysušiť na vzduchu.
- Zložte vysávač okien.

Likvidácia



Tento výrobok je určený na separovaný zber na vhodnom zbernom mieste. Výrobok nelikvidujte spolu s komunálnym odpadom.

Ďalšie informácie získate od predajcu alebo miestneho úradu zodpovedného za nakladanie s odpadmi.

CS Rychlý návod

Vysavač na okna

VCW1230WT



Více informací najdete v rozšířeném příručce online:
ned.is/vcw1230wt

Zamýšlené použitie

Tento výrobok je vysavač na okna pro čistenie a vysušenie oken a hladkých povrchů.

Výrobek není určen k čistění drsných povrchů.

Jakékoli úpravy výrobku mohou ovlivnit jeho bezpečnost, záruku a správné fungování.

Výrobek není určen k profesionálnímu použití.

Tento výrobok mohou používať deti od 8 let a osoby se sníženými tělesnými, smyslovými nebo duševními schopnostmi nebo s nedostatkom zkušeností a znalostí, pokud jsou pod dohľadom, nebo podle pokynů ohľadně bezpečného používání výrobku, pokud se seznámí s možnými riziky. Děti by si s výrobkem neměly hrát. Čistenie a užívateľskú údržbu nesmí vykonávať deti bez dozoru.

Tento výrobok je určen k použitiu v domácim prostredí alebo v neprofesionálnom kuchynskom prostredí, napr. v obchodoch, kanceláriach a ďalších podobných pracovných prostredíach, na farmách, klienty v hotelech, motelech a ďalších rezidenčných priestoroch a/nebo v zariadeniach poskytujúcich ubytovanie si snídajú.

Hlavné časti (obrázok A)

- | | |
|----------------------------|---|
| 1 Hadřík z mikrovlákna | 7 Tlačítko napájení s indikátorem stavu LED |
| 2 Stříkací tryska | 8 Vakuové těleso |
| 3 Lahvička s rozprašovačem | 9 Port USB-C |
| 4 Stírací / sací tryska | 10 USB-C kabel |
| 5 Nádobna na vodu | |
| 6 Zástrčka kontejneru | |

Bezpečnostní pokyny

A VAROVÁNÍ

- Před instalací či používáním výrobku si nejprve kompletně přečtěte pokyny obsažené v tomto dokumentu a ujistěte se, že jim rozumíte. Tento dokument a balení uschovejte pro případnou budoucí použití.
- Výrobek používejte pouze tak, jak je popsáno v tomto dokumentu.
- Výrobek nikdy neotevírejte, neobsahuje žádné uživatelské opravitelné části.
- Neponořujte výrobek do vody ani jiných kapalin.
- Před čistením odpojte výrobek od napájení.
- Před údržbou a výměnou součástí vždy odpojte výrobek od napájecího zdroje.

- Výrobek nepoužívejte, pokud je jakákoli část poškozená nebo vadná. Poškozené nebo vadný výrobek okamžitě vyměňte.
- Nenechte děti, aby si hrály s obalovým materiálem. Obalový materiál uchovávejte mimo dosah dětí.
- Napájecí kabel i výrobek je vždy nutné umístit tak, aby nepřekážel v místech, kudy se běžně chodí.
- Zabraňte pádu výrobku a chráňte jej před nárazy.
- Při čistení výrobku nepoužívejte agresivní chemické čisticí prostředky.
- Udržujte výrobek mimo dosah dětí mladších 8 let.
- Čistenie a užívateľskú údržbu nesmí provádzať deti bez dozoru.
- Používať vždy pouze priložený nabíjecí kabel USB.
- Před prvním použitím výrobku baterii nabíjejte alespoň 2 hodiny.

Nabíjení výrobku

- Zapojte kabel USB-C **A10** do portu USB-C **A9**.
- Připojte druhý konec kabelu USB-C **A10** do kompatibilního napájecího adaptéru.

Indikátor stavu LED **A7** bliká, když se baterie nabíjí.

Indikátor stavu LED **A7** svítí nepřetržitě, když je baterie plně nabitá.

Sestavení výrobku

- Klikněte na stírací / sací trysku **A4** na nádobu na vodu **A5**.
- Klikněte na nádobu na vodu **A5** na těleso vysavače **A8**.
- Otočte nádobu na vodu **A5** do uzamčené polohy.

Použití výrobku

1 Přípravku používejte pouze na hladké, mokré povrchy, jako je sklo, zrcadla nebo dlaždice.

1 Výrobek používejte pouze s vhodnými čisticími prostředky na okna, které neobsahují alkohol a nepění.

- Naplňte lahvičku s rozprašovačem **A3** vhodným čisticím prostředkem.
- Postříkejte okno rozprašovačem **A3**.
- Použijte utěrku z mikrovlákna **A1** k čistení oken.
- Stiskněte tlačítko napájení **A7** pro zapnutí vysavače oken.
- Vysušte okno vysavačem na okna.
- Osušte okraje okna čistým, suchým hadříkem.
- Stiskněte tlačítko napájení **A7** vysavač vypnete.

Vyprázdnění nádoby na vodu

1 Vyprázdňte nádobu na vodu **A5** po každém použití a po jejím naplnění.

- Otočte stírací / sací trysku **A4** a vyjměte ji z nádoby na vodu **A5**.
- Vyjměte nádobu na vodu **A5** z těla vysavače **A8**.
- Vyjměte zátku nádoby **A6**.
- Vyprázdňte nádobu na vodu **A5**.
- Vypláchněte nádobu na vodu **A5** čistou vodou.
- Znovu zasuňte zátku zásobníku **A6**.
- Nechte nádobu s vodou **A5** zcela vyschnout na vzduchu.
- Znovu sestavte vysavač oken.

Likvidare



Likvidaci tohoto produktu provádějte v příslušné sběrně. Nevyhazujte tento výrobek s komunálním odpadem.

Pro více informací se obraťte na prodejce nebo místní orgány odpovědné za nakládání s odpady.



Ghid rapid de inițiere

Aspirator pentru ferestre

VCWI230WT



Pentru informații suplimentare, consultați manualul extins, disponibil online: ned.is/vcwi230wt

Utilizare preconizată

Acest produs este un aspirator de ferestre pentru curățarea și uscarea ferestrelor și a suprafețelor netede.

Produsul nu este destinat curățării suprafețelor aspre.

Orice modificare a produsului poate avea consecințe pentru siguranța, garanția și funcționarea corectă a produsului.

Produsul nu este destinat utilizării profesionale.

Acest produs poate fi utilizat de copiii cu vârsta peste 8 ani și de persoanele cu capacități fizice, senzoriale sau mentale reduse sau fără experiență și fără cunoștințe dacă acestea sunt supravegheate sau instruite cu privire la utilizarea produsului într-un mod sigur și înțeleg pericolele implicate. Copii nu trebuie să se joace cu produsul. Curățarea și întreținerea de către utilizator nu trebuie să fie efectuate de copii fără supraveghere.

Acest produs este destinat utilizării în gospodării, pentru funcții gospodărești obișnuite și poate fi folosit de asemenea de către utilizatori care nu au nivel de expert pentru funcții gospodărești obișnuite, de exemplu: magazine, birouri sau alte medii de lucru similare, ferme, de către clienții hotelurilor, motelurilor și altor medii de tip rezidențial și/sau în medii de tip cazare și mic dejun.

Piese principale (imagine A)

- | | | | |
|---|-------------------------------|----|---|
| 1 | Pânză din microfibră | 6 | Dop de container |
| 2 | Duză de pulverizare | 7 | Buton de alimentare cu LED indicator de stare |
| 3 | Știclă cu pulverizator | 8 | Corp de vid |
| 4 | Ștergător / duză de aspirație | 9 | Port USB-C |
| 5 | Recipient de apă | 10 | Cablu USB-C |

Instrucțiuni de siguranță

A AVERTISMENT

- Asigurați-vă că ați citit complet și că ați înțeles instrucțiunile din acest document înainte de a instala sau utiliza produsul. Păstrați ambalajul și acest document pentru a le consulta ulterior.
- Folosiți produsul exclusiv conform descrierii din acest document.
- Nu desfaceți produsul, înăuntru nu există nicio piesă reparabilă de către utilizator.
- Nu scufundați produsul în apă sau alte lichide.
- Deconectați produsul de la sursa electrică înainte de curățare.
- Deconectați produsul de la sursa electrică înainte de service și când înlocuiți piese.

- Nu folosiți produsul dacă o piesă este deteriorată sau defectă. Înlocuiți imediat produsul deteriorat sau defect.
- Nu lăsați copiii să se joace cu materialul care a servit la ambalare. Nu lăsați materialul care a servit la ambalare la îndemâna copiilor.
- Țineți întotdeauna cablul de alimentare și produsul departe de locurile pe unde trec persoane în mod obișnuit.
- Nu lăsați produsul să cadă și evitați ciocnirile elastice.
- Nu utilizați agenți de curățare chimici agresivi pentru a curăța produsul.
- Copiii cu vârsta mai mică de 8 ani nu trebuie lăsați să se apropie de produs.
- Curățarea și întreținerea realizată de către operator nu se vor realiza de către copiii nesupravegheați.
- Folosiți numai cablul de alimentare USB furnizat.
- Înainte de prima utilizare a produsului, încărcați bateria cel puțin 2 ore.

Încărcarea produsului

- Conectați cablul USB-C **A9** în portul USB-C **A9**.
- Conectați celălalt capăt al cablului USB-C **A10** la un adaptor de alimentare compatibil.

Indicatorul de stare LED **A7** clipește atunci când bateria se încarcă. Indicatorul de stare LED **A7** se aprinde continuu atunci când bateria este complet încărcată.

Asamblarea produsului

- Faceți clic pe ștergătorul / duza de aspirare **A4** pe recipientul de apă **A5**.
- Faceți clic pe recipientul de apă **A5** pe corpul vidului **A8**.
- Răsuciți recipientul de apă **A5** în poziția de blocare.

Utilizarea produsului

- Utilizați produsul numai pe suprafețe netede și umede, cum ar fi sticla, oglinzile sau gresia.
- Utilizați produsul numai cu agenți de curățare a ferestrelor adecvați, fără alcool și care nu fac spumă.
 - Umpleți flaconul cu pulverizator **A5** cu un agent de curățare adecvat.
 - Pulverizați geamul cu știclă de pulverizare **A3**.
 - Utilizați cârpa din microfibră **A1** pentru a curăța fereastra.
 - Apăsați butonul de alimentare **A7** pentru a porni aspiratorul pentru ferestre.
 - Uscați fereastra cu aspiratorul de ferestre.
 - Uscați marginile ferestrei cu o cârpă curată și uscată.
 - Apăsați butonul de alimentare **A7** pentru a opri aspiratorul.

Golirea rezervorului de apă

- Goliți recipientul de apă **A5** după fiecare utilizare și când este plin.
 - Răsuciți ștergătorul / duza de aspirare **A4** și scoateți-o din recipientul de apă **A5**.
 - Scoateți recipientul de apă **A5** din corpul aspiratorului **A8**.
 - Îndepărtați dopul rezervorului **A6**.
 - Goliți recipientul de apă **A5**.

5. Clătiți recipientul cu apă **A5** cu apă curată.
6. Reintroduceți dopul rezervorului **A6**.
7. Lăsați recipientul cu apă **A5** să se usuce complet la aer.
8. Reasamblați aspiratorul pentru ferestre.

Eliminare



Produsul a fost creat pentru colectare separată la un punct de colectare adecvat. Nu eliminați produsul odată cu deșeurile menajere.

Pentru mai multe informații, contactați magazinul sau autoritatea locală responsabilă pentru gestionarea deșeurilor.

Nedis BV

De Tweeling 28, 5215 MC 's-Hertogenbosch - The Netherlands
service@nedis.com

