

KÖNIG
ELECTRONIC

HAV-PRCD20



MANUAL (p. 2)
PORTABLE RADIO/CD PLAYER

MODE D'EMPLOI (s. 16)
LECTEUR DE CD/RADIO PORTATIF

MANUALE (p. 30)
RADIO/LETTORE CD PORTATILE

HASZNÁLATI ÚTMUTATÓ (o. 44)
HORDOZHATÓ RÁDIÓ/MP3 LEJÁTSZÓ

BRUKSANVISNING (s. 58)
BÅRBAR RADIO/CD-SPELARE

MANUAL DE UTILIZARE (p. 72)
PLAYER RADIO/CD PORTABIL

ANLEITUNG (S. 9)
TRAGBARE RADIO/CD-PLAYER-KOMBINATION

GEBRUIKSAANWIJZING (p. 23)
DRAAGBARE RADIO/MP3-SPELER

MANUAL DE USO (p. 37)
REPRODUCTOR PORTÁTIL DE RADIO/CD

KÄYTTÖOHJE (s. 51)
KANNETTAVA RADIO/CD-SOITIN

NÁVOD K POUŽITÍ (s. 65)
PŘENOSNÉ RÁDIO/CD PŘEHRÁVAČ

English

Deutsch

Français

Nederlands

Italiano

Español

Magyar

Suomi

Svenska

Česky

Română

ENGLISH

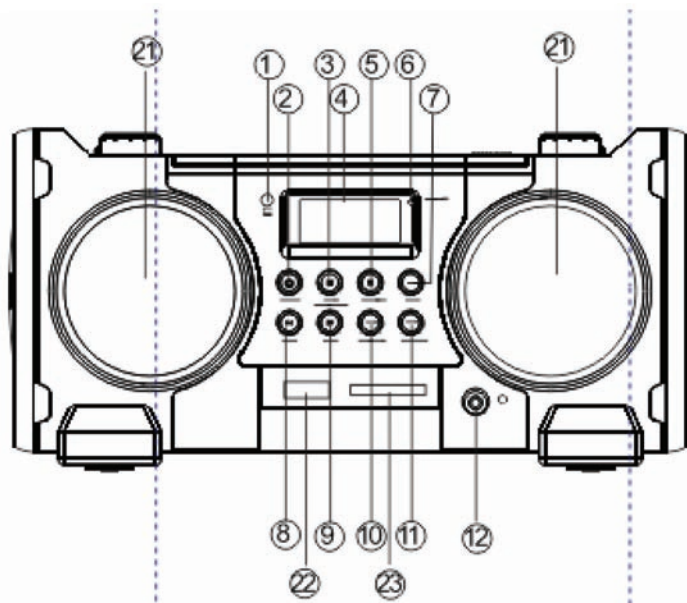

1. REMOTE SENSOR
2. POWER BUTTON
3. PLAY/PAUSE/USB BUTTON
4. LCD DISPLAY
5. STOP/SD BUTTON
6. FM STEREO INDICATOR
7. BASS BUTTON
8. SEARCH BACK
9. SEARCH NEXT
10. REPEAT/RANDOM BUTTON
11. PROGRAM
12. STEREO HEADPHONE JACK
21. LEFT&RIGHT SPEAKER
22. USB SLOT
23. SD/MMC CARD JACK
24. PROGRAM BUTTON
25. -10/FOL- TRACKS BUTTON
26. +10/FOL+ TRACKS BUTTON
27. PLAY/PAUSE/USB BUTTON
28. SKIP/SEARCH REVERSE BUTTON
29. SKIP/SEARCH FORWARD BUTTON
30. STOP/SD BUTTON
31. REPEAT/RANDOM BUTTON
32. VOLUME - BUTTON
33. VOLUME + BUTTON

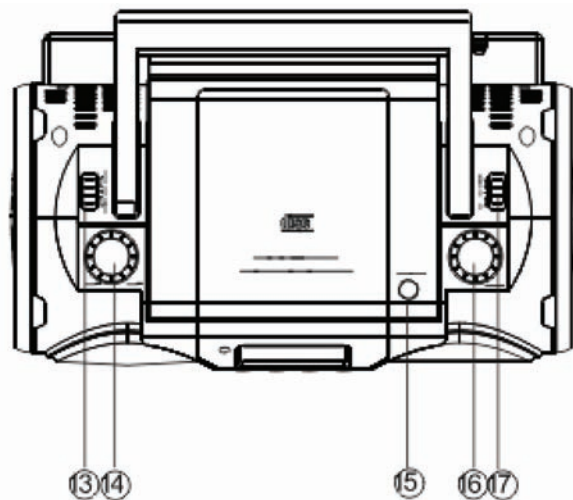

- 13. FUNCTION SELECT
- 14. VOLUME
- 15. CD DOOR OPEN BUTTON
- 16. TUNING CONTROL

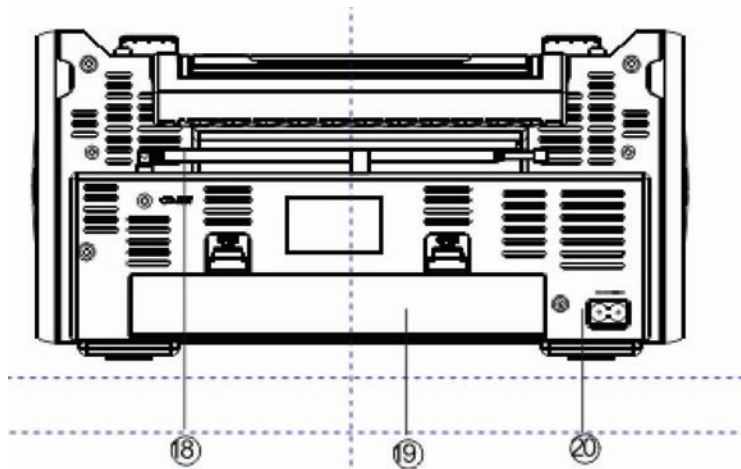

- 17. BAND SELECTOR (AM, FM, FM ST.)
- 18. FM ANTENNA
- 19. BATTERY DOOR
- 20. AC MAINS
- 34. AUX IN JACK

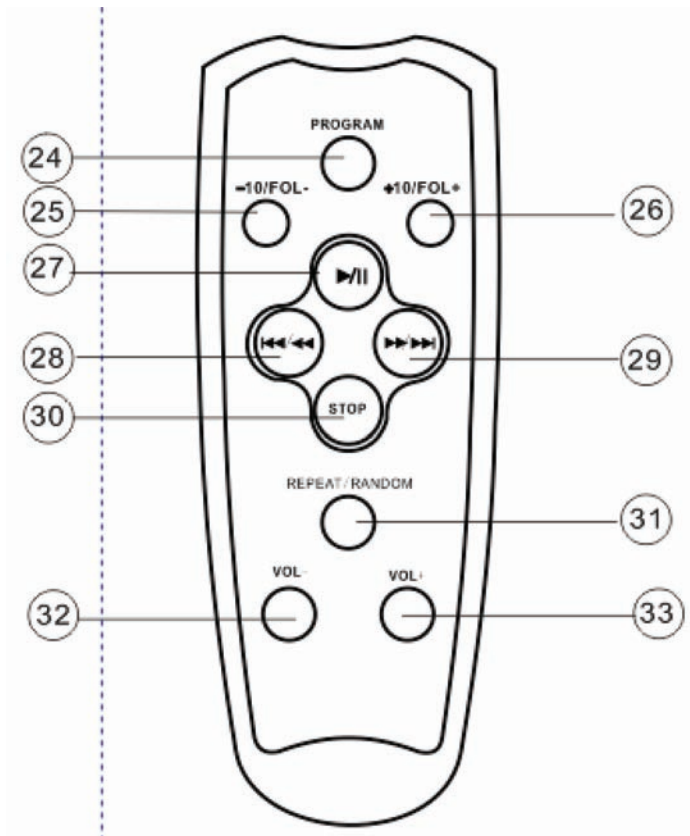

1. REMOTE SENSOR
2. POWER BUTTON
- Press POWER button on
3. PLAY/PAUSE/USB BUTTON
- Start or pause MP3/CD/USB/SD/MMC play
- Press and Hold more than 1.5 sec change CD/USB media.
4. LCD DISPLAY
- Show the AM/FM dial frequency
- Show the number of tracks
5. STOP/SD BUTTON
- Stop CD/MP3/USB/SD/MMC playback; erase a CD program.
Press and Hold more than 1.5 sec
Change USB1.1/MMC (SD) media (only USB)
6. FM STEREO INDICATOR
- Show the FM stereo indicator
7. BASS BUTTON
8. SEARCH BACK
BACK track selection
- Press and Hold more than 1.5 sec BACK Search intra track

9. SEARCH NEXT
NEXT track selection
- Press and Hold more than 1.5 sec Forward Search intra track
10. REPEAT/RANDOM BUTTON
- Repeat a track/CD/MP3/USB/SD/MMC/program
RANDOM BUTTON
- Play CD/MP3 tracks in random order
11. PROGRAM
- Program and review programmed track numbers.
12. STEREO HEADPHONE JACK
- 3.5 mm stereo headphone jack.
13. FUNCTION SELECT
- Select source of sound MP3/CD, OFF or RADIO, also the power off switch
14. VOLUME
- Adjust volume level.
15. CD DOOR OPEN BUTTON
- Press here to open/close the CD door.
16. TUNING CONTROL
- Select AM/FM/FM ST. Stations
17. BAND SELECTOR (AM, FM, FM ST.)
- Select AM/FM/FM ST. Wave band
18. FM ANTENNA
- To improve FM reception
19. BATTERY DOOR
- To open battery compartment
20. AC MAINS
- Inlet for power cord.
21. LEFT&RIGHT SPEAKER
22. USB SLOT
To listen to your USB flash memory stick with MP3 music files.
23. SD/MMC CARD JACK
- To listen to your SD/MMC Card with MP3 music files.
34. AUX IN JACK
- PUSH FUNCTION button, select MP3 position.

Batteries (not included)

Open the battery compartment and insert eight batteries, type R-14, UM-2 or C-cells, (preferably Alkaline) with the correct polarity as indicated by the + and - symbols inside the compartment.

BASIC FUNCTION RADIO

Switching power on/off: Save energy whether you are using mains or battery supply. To avoid unnecessary energy consumption always adjust the source selector to off.

General operation

1. To select your sound source adjust the source selector to MP3/CD/OFF/RADIO.
2. Adjust the sound with the VOLUME.
3. To switch off the set, adjust the source selector to off position.

Radio reception

1. Slide the FUNCTION selector to RADIO.
2. Slide the BAND selector to a desired setting -FM STEREO, FM, AM.
3. Rotate the TUNING control to find the desired stations.
NOTE: If the BAND selector is set to the FM stereo station, the FM stereo LED indicator will light.
4. When you have finished listening, slide the FUNCTION selector to the other position to shut the power off.

PROGRAM METHOD

1. Press the [PROGRAM] key at STOP mode, system will go to PROGRAM mode.
The PRG icon and P01 will blink at 2 Hz. This prompts the user to enter the first songs in the program PLAY list.
2. The user can select the desired tracks by using [NEXT] [+10 Track], [BACK] [-10 Track] keys. Once these keys are pressed, the Display will show the selected track.
3. After selection of the desired track, press [PROGRAM] key again and it will be stored in the memory. Maximum 99 tracks can be programmed when Repeat steps (2) to (3) procedures.
4. If you press the [STOP] key during the program mode, then the selected Tracks will be stored in the memory and return to STOP mode (Continuous Play mode)
5. If press the [PLAY] key during the program mode, it will start the program PLAY mode. PLAY starts from P01 Track

CD/MP3 PLAYER

Playing a CD/MP3

This CD-player can play Audio Discs, MP3, CD-R.

Do not try to play CD-ROM, CDi, VCD, DVD or computer CD.

1. Adjust the source selector to CD.
2. To open the CD door, press CD OPEN button.
3. Insert a MP3/CD or CD-R with the printed side facing up and press CD door gently to close.
4. Press ►|| on the set to start playback
5. To pause playback press ►||. To resume press ►|| again.
6. To stop CD playback. Press STOP

Note: CD/MP3 play will also stop when:

You open the CD compartment, You select RADIO sound source, The CD/MP3 has reached to the end.

Selecting a different track

During playback you can use ◀◀ or ▶▶ to select a particular track.

If you have selected a track number in the stop or pause position, Press ►|| to start playback

Press ▶▶ once for the next track. Or press repeatedly until the desired track number appears in the display.

Press ◀◀ once briefly to return to the beginning of a current track.

Press ◀◀ more than once briefly for a previous track.

Finding a passage within a track

1. Press ◀◀ or ▶▶ and hold down the CD is played at high speed.
2. When you recognize the passage you want, release ◀◀ or ▶▶.
3. Normal playback resumes.

Fast-Forward or Rewind a Song

1. Press and hold Next/Fast-Forward **I◀◀** or **▶▶I** Previous/Rewind.
During Fast-Forward or Rewind function, the output will mute until release.
2. When you recognize the passage you want release **I◀◀** or **▶▶I**.
-> Normal playback resumes.

Selecting the Folder

- Press and hold +10 button or -10 button for 3 Sec, Folder No. will show sequence F01 -> F02Y., just release the button when your favorite folder is displayed.
- Display will show Folder No. and the Song No. Alternately within 5 Sec.

Playing a USB/SD

Playing tracks in random order After press the random button, the tracks will be played in random order.

USB/MMC(SD) Audio Functions

- 1) PLAY/PAUSE/STOP
- 2) NEXT/FF, BACK/FB Skip search
- 3) +10 Track/ -10 Track Skip search
- 4) Folder Increment/ Folder Decrement Skip search (Not activated in Program PLAY mode)
- 5) Program Track (99 Track)
- 6) PLAYMODE: normal->repeat 1-> repeat all->repeat 1 folder->Shuffle ->normal (There is not repeat 1 folder mode in Program PLAY mode)
- 7) Maximum Folder: 500 Folders
- 8) Maximum File: 999 Files
- 9) USB_UP (Select USB/MMC (SD))
 - Press and hold the [PLAY] key more than 1.5 sec at CD mode, system will change to USB mode. Then - - - will be displayed. At this moment, system will read the USB TOC.
 - [USB_UP] Press and hold the [PLAY] key more than 1.5 sec at USB mode, system will change to CD mode. Then - - - will be displayed. At this moment, system will read the CD TOC.
 - Press and hold [STOP] key more than 1.5 sec at USB Mode)
 - User can switch over USB to MMC (SD) with pressing [USB_UP] key (Key Pad STOP Long Key).
 - Then - - - will be displayed. At this moment, it will read each device TOC.
 - If a device is successfully read, then the corresponding device is ready to play a file.
 - If a device fails to be read, then NO will be appear on the Display to indicate that there is no device.

*Notice: If no device is attached or the player fails to read the device when a user switchover USB to MMC (SD) with pressing [USB_UP] key, then NO is displayed and the system moves into the STOP mode.

Declaration of conformity

We,
Nedis B.V.
De Tweeling 28
5215MC 's-Hertogenbosch
The Netherlands
Tel.: 0031 73 599 1055
Email: info@nedis.com

Declare that product:
Name: KÖNIG
Model: HAV-PRCD20
Description: Portable Radio/CD player

Is in conformity with the following standards
EMC: EN55013:2001 +A1:2003 +A2:2006
EN55020:2002 +A1:2003 +A2:2005
EN61000-3-2:2000 +A2:2005
EN61000-3-3:1995 +A1:2001 +A2:2005
LVD: EN60065:2002

Following the provisions of the 2006/95/EC (LVD) and 2004/108/EC (EMC) directive.
's-Hertogenbosch, 2008, January 09



Mrs. J. Gilad
Purchase Director

Safety precautions:



To reduce risk of electric shock, this product should ONLY be opened by an authorized technician when service is required. Disconnect the product from mains and other equipment if a problem should occur. Do not expose the product to water or moisture.

Maintenance:

Clean only with a dry cloth. Do not use cleaning solvents or abrasives.

Warranty:

No guarantee or liability can be accepted for any changes and modifications of the product or damage caused due to incorrect use of this product.

General:

Designs and specifications are subject to change without notice.
All logos brands and product names are trademarks or registered trademarks of their respective holders and are hereby recognized as such.



Attention:

This product is marked with this symbol. It means that used electrical and electronic products should not be mixed with general household waste. There is a separate collections system for these products.

Copyright ©



DEUTSCH

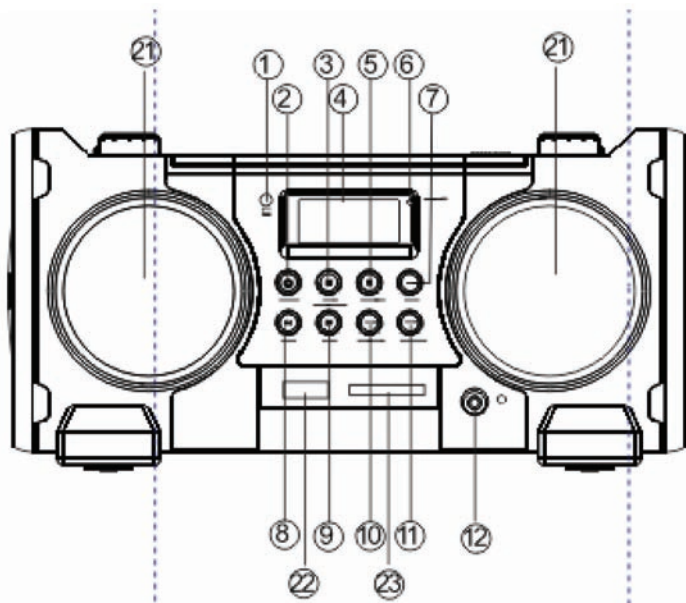

1. FERNBEDIENUNGSEMPFÄNGER
2. POWER-TASTE (Netz)
3. PLAY/PAUSE/USB-TASTE (Wiedergabe/Pause/USB)
4. LCD-Display
5. STOP/SD-TASTE
6. FM STEREO-ANZEIGE
7. BASS-TASTE
8. SEARCH BACK (Rückwärts suchen)
9. SEARCH NEXT (Vorwärts suchen)
10. REPEAT/RANDOM-TASTE (Wiederholen/Zufall)
11. PROGRAM (Programm)
12. STEREO-KOPFHÖRER-BUCHSE
21. LINKER & RECHTER LAUTSPRECHER
22. USB-SLOT
23. SD/MMC-KARTEN-BUCHSE
24. PROGRAM-TASTE (Programm)
25. -10/FOL- TRACKS-TASTE
26. +10/FOL+ TRACKS-TASTE
27. PLAY/PAUSE/USB-TASTE (Wiedergabe/Pause/USB)
28. SKIP/SEARCH REVERSE-TASTE (Rückwärts springen/suchen)
29. SKIP/SEARCH FORWARD-TASTE (Vorwärts springen/suchen)
30. STOP/SD-TASTE
31. REPEAT/RANDOM-TASTE (Wiederholen/Zufall)
32. VOLUME - TASTE (Lautstärke verringern)
33. VOLUME + TASTE (Lautstärke erhöhen)

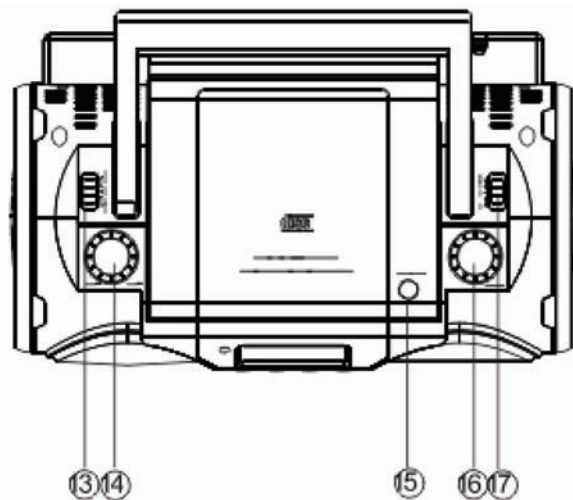

- 13. FUNKTIONSAUSWAHL
- 14. VOLUME (Lautstärke)
- 15. TASTE ZUM ÖFFNEN DER CD-KLAPPE
- 16. SENDERWAHL

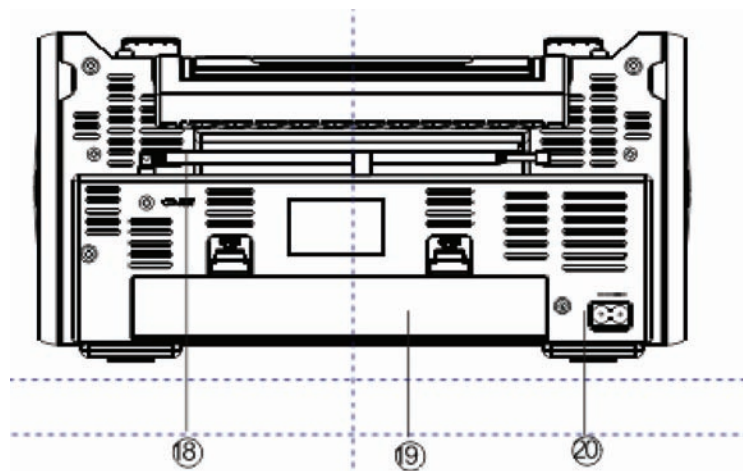

- 17. BANDWAHL (AM, FM, FM ST.)
- 18. FM-ANTENNE
- 19. BATTERIEFACHKLAPPE
- 20. NETZANSCHLUSS
- 34. AUX IN-BUCHSE

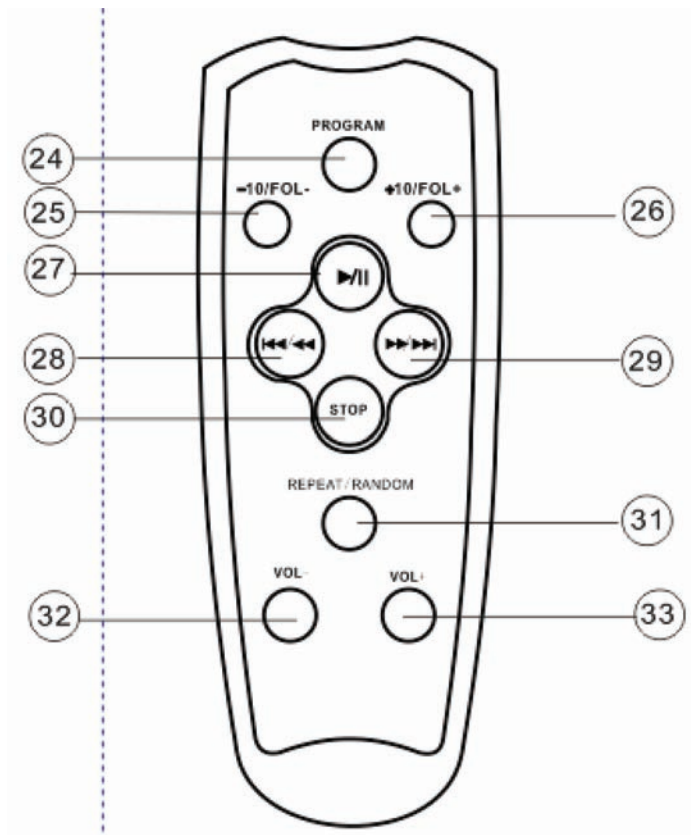

1. FERNBEDIENUNGSEMPFÄNGER
2. POWER-TASTE (Netz)
 - Drücken Sie die POWER-Taste, um das Gerät einzuschalten.
3. PLAY/PAUSE/USB-TASTE (Wiedergabe/Pause/USB)
 - Beginnt oder pausiert die MP3/CD/USB/SD/MMC-Wiedergabe
 - Halten Sie länger als 1,5 sek. gedrückt, um das CD/USB-Medium zu wechseln.
4. LCD-Display
 - Zeigt die gewählte AM/FM-Frequenz an.
 - Zeigt die Anzahl der Tracks an.
5. STOP/SD-TASTE
 - Beendet die CD/MP3/USB/SD/MMC-Wiedergabe; löscht ein CD-Programm.
 - Halten Sie länger als 1,5 sek. gedrückt
 - Wechselt das USB1.1/MMC (SD)-Medium (nur USB)
6. FM STEREO-ANZEIGE
 - Zeigt FM Stereo an
7. BASS-TASTE
8. SEARCH BACK (Rückwärts suchen)
 - Auswahl des vorherigen Tracks
 - Länger als 1,5 sek. gedrückt halten, um im Track rückwärts zu suchen

9. SEARCH NEXT (Vorwärts suchen)
Auswahl des nächsten Tracks
- Länger als 1,5 sek. gedrückt halten, um im Track vorwärts zu suchen
10. REPEAT/RANDOM-TASTE (Wiederholen/Zufall)
- Wiederholt ein CD/MP3/USB/SD/MMC-Trackprogramm
RANDOM-TASTE (Zufall)
- Gibt CD/MP3-Tracks in zufälliger Reihenfolge wieder
11. PROGRAM (Programm)
- Programmiert und zeigt die programmierten Tracknummern.
12. STEREO-KOPFHÖRER-BUCHSE
- 3,5 mm-Stereokopfhörer-Buchse
13. FUNKTIONSAUSWAHL
- Wählt als Tonquelle MP3/CD, OFF oder RADIO und ist auch Netzausschalter
14. VOLUME (Lautstärke)
- Stellt die Lautstärke ein.
15. TASTE ZUM ÖFFNEN DER CD-TÜR
- Hier drücken, um die CD-Tür zu öffnen/schließen.
16. SENDERWAHL
- Wählt AM/FM/FM ST.-Sender aus
17. BANDWAHL (AM, FM, FM ST.)
- Wählt das AM/FM/FM ST.-Wellenband
18. FM-ANTENNE
- Um den FM-Empfang zu verbessern
19. BATTERIEFACHKLAPPE
- Um das Batteriefach zu öffnen
20. NETZANSCHLUSS
- Anschluss für Netzkabel.
21. LINKER & RECHTER LAUTSPRECHER
22. USB-SLOT
Um Ihren USB-Flashspeicherstick mit MP3-Musikdateien zu hören.
23. SD/MMC-KARTEN-BUCHSE
- Um Ihre SD/MMC-Karte mit MP3-Musikdateien zu hören.
34. AUX IN-BUCHSE
- Funktionstaste wählt MP3-Position aus.

Batterien (nicht mitgeliefert)

Öffnen Sie das Batteriefach und legen acht Batterien vom Typ R-14, UM2 oder C-Zellen (vorzugsweise Alkali) mit der richtigen Polarität ein, wie es im Fach durch die Symbole + und - gezeigt ist.

GRUNDFUNKTION RADIO

Gerät an-/ausschalten: Sparen Sie Energie, egal ob Sie es über das Stromnetz oder Batterie betreiben. Um unnötigen Energieverbrauch zu vermeiden, stellen Sie den Wahlschalter für die Quelle immer auf OFF (Aus).

Allgemeine Bedienung

1. Um Ihre Tonquelle auszuwählen, stellen Sie den Wahlschalter für die Quelle auf MP3/CD/OFF/RADIO.
2. Stellen Sie den Ton mit VOLUME (Lautstärke) ein.
3. Um das Gerät auszuschalten, stellen Sie den Wahlschalter für die Quelle auf OFF (Aus).

Radioempfang

1. Schieben Sie den Funktionswahlschalter auf RADIO.
2. Schieben Sie den Bandwahlschalter auf die gewünschte Einstellung: FM STEREO, FM, AM.
3. Drehen Sie die Sendereinstellung, um den gewünschten Sender zu finden.
ANMERKUNG: Wenn der Bandwahlschalter auf einen FM-Stereo-Sender eingestellt ist, leuchtet die FM-Stereo-Anzeige.
4. Wenn Sie fertig sind mit Hören, schieben Sie den Funktionswahlschalter in die andere Position, um das Gerät auszuschalten.

PROGRAMMIERVERFAHREN

1. Drücken Sie im Stopp-Modus die [PROGRAM]-Taste, und das System geht in den Programmier-Modus.
Es blinkt das PRG-Symbol und P01 2 mal pro Sekunde. Damit wird der Benutzer aufgefordert, die ersten Lieder in die Programmwiedergabeliste einzugeben.
2. Der Benutzer kann die gewünschten Tracks mit den Tasten [NEXT], [+10 Track], [BACK] [-10 Track] auswählen. Wenn diese Tasten gedrückt werden, wird der ausgewählte Track angezeigt.
3. Nachdem Sie den gewünschten Track ausgewählt haben, drücken Sie die [PROGRAM]-Taste noch einmal, und er wird gespeichert. Es können maximal 99 Tracks programmiert werden, wenn Sie die Schritte (2) und (3) wiederholen.
4. Wenn Sie im Programmier-Modus die [STOP]-Taste drücken, werden die ausgewählten Tracks gespeichert, und Sie kehren in den Stopp-Modus (ständige Wiedergabe) zurück.
5. Wenn Sie die [PLAY]-Taste im Programm-Modus drücken, wird mit der programmierten Wiedergabe begonnen. Die Wiedergabe beginnt ab Track P01.

CD/MP3-PLAYER

Wiedergabe von CD/MP3

Mit diesem CD-Player können Audio CDs, MP3 und CD-R wiedergegeben werden. Versuchen Sie nicht, CD-ROM, CDi, VCD, DVD oder Computer-CDs wiederzugeben.

1. Stellen Sie den Wahlschalter für die Quelle auf CD ein.
2. Um die CD-Klappe zu öffnen, drücken Sie die CD OPEN-Taste.
3. Legen Sie eine MP3/CD oder CD-R mit der bedruckten Seite nach oben ein, und drücken Sie leicht auf die CD-Klappe, um sie zu schließen.
4. Drücken Sie ►► am Gerät, um mit der Wiedergabe zu beginnen.
5. Um mit der Wiedergabe zu pausieren, drücken Sie ►►. Um weiterzumachen, drücken Sie noch einmal ►►.
6. Um die CD-Wiedergabe anzuhalten, drücken Sie STOP.

Anmerkung: Die CD/MP3-Wiedergabe wird auch angehalten, wenn:

Sie die CD-Klappe öffnen, Sie RADIO als Tonquelle auswählen, die CD/MP3 am Ende angekommen ist.

Auswahl eines anderen Tracks

Während der Wiedergabe können Sie mit ◀◀ oder ►► einen bestimmten Track auswählen.

Wenn Sie im Stopp- oder Pause-Modus eine Tracknummer ausgewählt haben, drücken Sie ►►, um die Wiedergabe zu beginnen.

Drücken Sie ►► einmal, um zum nächsten Track zu gelangen. Oder drücken Sie mehrfach, bis die gewünschte Tracknummer angezeigt wird.

Drücken Sie ◀◀ einmal kurz, um an den Anfang eines aktuellen Tracks zurückzukehren.

Drücken Sie ◀◀ mehrmals kurz, um zum vorherigen Track zu gelangen.

Auffinden einer Stelle innerhalb eines Tracks.

1. Wenn Sie gedrückt halten, wird die CD mit hoher Geschwindigkeit wiedergegeben.
2. Wenn Sie die gewünschte Stelle gefunden haben, lassen Sie ◀◀ oder ►► los.
3. Mit der normalen Wiedergabe fortfahren.

Schneller Vorlauf oder Rückspulen eines Lieds

1. Halten Sie NEXT/FAST-FORWARD **I◀◀** oder **▶▶I** PREVIOUS/REWIND gedrückt. Während der Funktion FAST-FORWARD oder REWIND wird die Ausgabe stummgeschaltet, bis die Taste losgelassen wird.
2. Wenn Sie die gewünschte Stelle gefunden haben, lassen Sie **I◀◀** oder **▶▶I** los.
-> Mit der normalen Wiedergabe fortfahren.

Auswahl eines Ordners

- Halten Sie die Taste +10 oder -10 3 sek. lang gedrückt, und es wird die Ordnersnr. in der Reihenfolge F01 -> F02Y... angezeigt. Lassen Sie die Taste einfach los, wenn Ihr Lieblingsordner angezeigt wird.
- Innerhalb von 5 sek. wird abwechselnd die Ordnersnr. und die Liednr. angezeigt.

Wiedergabe von USB/SD

Nachdem die RANDOM-Taste gedrückt wurde, werden die Tracks in zufälliger Reihenfolge gespielt.

USB/MMC(SD) Audio-Funktionen

- 1) PLAY/PAUSE/STOP (Wiedergabe/Pause/Stopp)
- 2) NEXT/FF, BACK/FB Sprungsuche
- 3) +10 Track/ -10 Track Sprungsuche
- 4) Sprungsuche ein Ordner weiter/zurück (im Programmwiedergabe-Modus nicht aktiv)
- 5) Programmierung von Tracks (99 Tracks)
- 6) WIEDERGABE-MODUS: normal->1 wiederholen 1-> alle wiederholen->1 Ordner wiederholen-> Zufall ->normal (im Programmwiedergabe-Modus gibt es den Modus "1 Ordner wiederholen" nicht)
- 7) Maximale Ordner: 500 Ordner
- 8) Maximale Dateien: 999 Dateien
- 9) USB_UP (USB/MMC (SD) auswählen)
 - Halten Sie die [PLAY]-Taste im CD-Modus länger als 1,5 Sek. gedrückt, und das System geht in den USB-Modus. Dann wird - - - angezeigt. Das System liest jetzt das USB Inhaltsverzeichnis. [USB_UP] Halten Sie die [PLAY]-Taste im USB-Modus länger als 1,5 Sek. gedrückt, und das System geht in den CD-Modus. Dann wird - - - angezeigt. Das System liest jetzt das CD Inhaltsverzeichnis.
 - Halten Sie die [STOP]-Taste im USB-Modus länger als 1,5 sek. lang gedrückt.
 - Der Benutzer kann von USB zu MMC (SD) umschalten, wenn er die [USB_UP]-Taste drückt (Key Pad STOP Long Key).
 - Dann wird - - - angezeigt. Dabei wird das Inhaltsverzeichnis eines jeden Geräts gelesen.
 - Wenn ein Gerät erfolgreich gelesen wird, ist es bereit, eine Datei wiederzugeben.
 - Wenn ein Gerät nicht gelesen werden kann, wird NO angezeigt, womit angezeigt wird, dass es kein Gerät gibt.

*Anmerkung: Wenn kein Gerät angeschlossen ist oder der Player das Gerät nicht lesen kann, wenn ein Benutzer durch Drücken der [USB_UP]-Taste von USB auf MMC (SD) umschaltet, wird NO angezeigt, und das System geht in den Stopp-Modus.

KONFORMITÄTSERKLÄRUNG

Wir,
Nedis B.V.
De Tweeling 28
5215MC 's-Hertogenbosch
Niederlande
Tel.: 0031 73 599 1055
Email: info@nedis.com

erklären, dass das Produkt:
Name: KÖNIG
Modell: HAV-PRCD20
Beschreibung: Tragbare Radio/CD-Player-Kombination

den folgenden Standards entspricht:
EMV: EN55013:2001 +A1:2003 +A2:2006
EN55020:2002+A1:2003+A2:2005
EN61000-3-2:2000 +A2:2005
EN61000-3-3:1995 +A1:2001 +A2:2005
LVD: EN60065:2002

Befolgt die Vorschriften der Richtlinie 2006/95/EC (LVD) und 2004/108/EC (EMC).

's-Hertogenbosch, 9. Januar 2008



J. Gilad
Einkaufsleiterin

Sicherheitsvorkehrungen:



Um das Risiko eines elektrischen Schlags zu verringern, sollte dieses Produkt **AUSSCHLIESSLICH** von einem autorisierten Techniker geöffnet werden, wenn eine Reparatur erforderlich ist.

Trennen Sie das Produkt vom Stromnetz und anderen Geräten, wenn ein Problem auftreten sollte. Sorgen Sie dafür, dass das Gerät nicht mit Wasser oder Feuchtigkeit in Berührung kommt.

Wartung:

Nur mit einem trockenen Tuch säubern. Keine Lösungsmittel oder Schleifmittel verwenden.

Garantie:

Es kann keine Garantie oder Haftung für irgendwelche Änderungen oder Modifikationen des Produkts oder für Schäden übernommen werden, die aufgrund einer nicht ordnungsgemäßen Anwendung des Produkts entstanden sind.

Allgemeines:

Konstruktionen und technische Daten können ohne vorherige Ankündigung geändert werden. Alle Logos, Marken und Produktnamen sind Warenzeichen oder registrierte Warenzeichen ihrer jeweiligen Eigentümer und werden hiermit als solche anerkannt.



Achtung:

Dieses Produkt ist mit diesem Symbol gekennzeichnet. Es bedeutet, dass die verwendeten elektrischen und elektronischen Produkte nicht im allgemeinen Haushaltsmüll entsorgt werden dürfen. Für diese Produkte stehen gesonderte Sammelsysteme zur Verfügung.

Copyright ©



FRANÇAIS

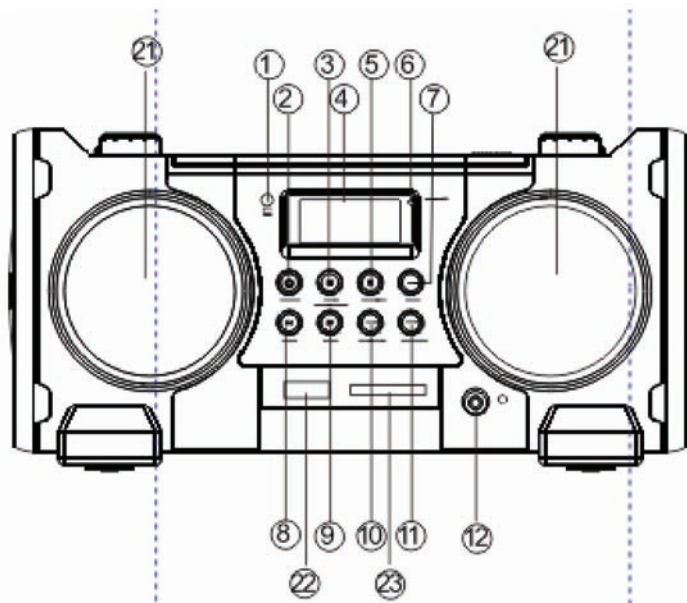

1. CAPTEUR DE LA TELECOMMANDE
2. TOUCHE MARCHÉ/ARRÊT
3. TOUCHE PLAY/PAUSE/USB
4. ÉCRAN LCD
5. TOUCHE STOP/SD
6. VOYANT STEREO
7. TOUCHE BASS
8. TOUCHE BACK
9. TOUCHE NEXT
10. TOUCHE REPEAT/RANDOM
11. PROGRAMME
12. PRISE CASQUE STEREO
21. HAUT-PARLEUR GAUCHE & DROITE
22. PRISE USB
23. SLOT POUR CARTE SD/MMC
24. TOUCHE PROGRAM
25. TOUCHE DE PISTE -10/FOL-
26. TOUCHE DE PISTE +10/FOL+
27. TOUCHE PLAY/PAUSE/USB
28. TOUCHE IGNORER/RECHERCHE ARRIERE
29. TOUCHE IGNORER/RECHERCHE AVANT
30. TOUCHE STOP/SD
31. TOUCHE REPEAT/RANDOM
32. TOUCHE VOLUME -
33. TOUCHE VOLUME +

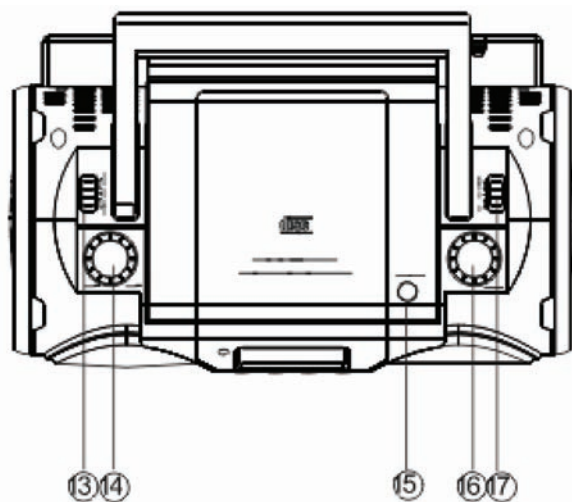

- 13. SELECTION DE FONCTION
- 14. VOLUME
- 15. BOUTON D'OUVERTURE DU COMPARTIMENT CD
- 16. REGLAGE DE STATION

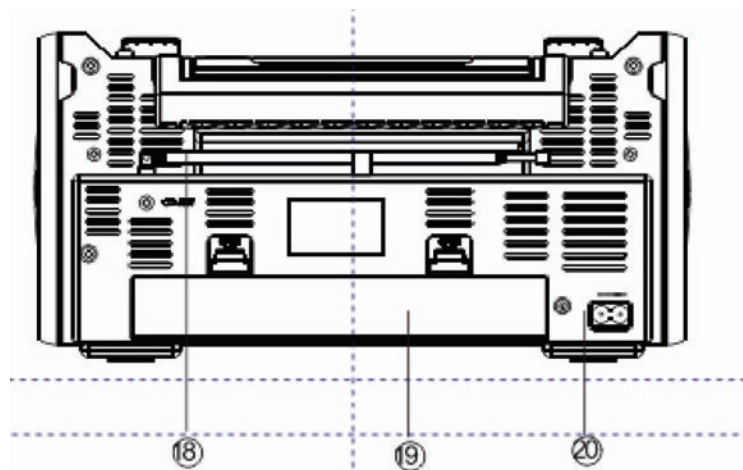

- 17. SELECTEUR DE BANDE (AM, FM, FM ST.)
- 18. ANTENNE FM
- 19. CACHE COMPARTIMENT A PILES
- 20. PRISE COURANT CA
- 34. PRISE JACK AUX-IN

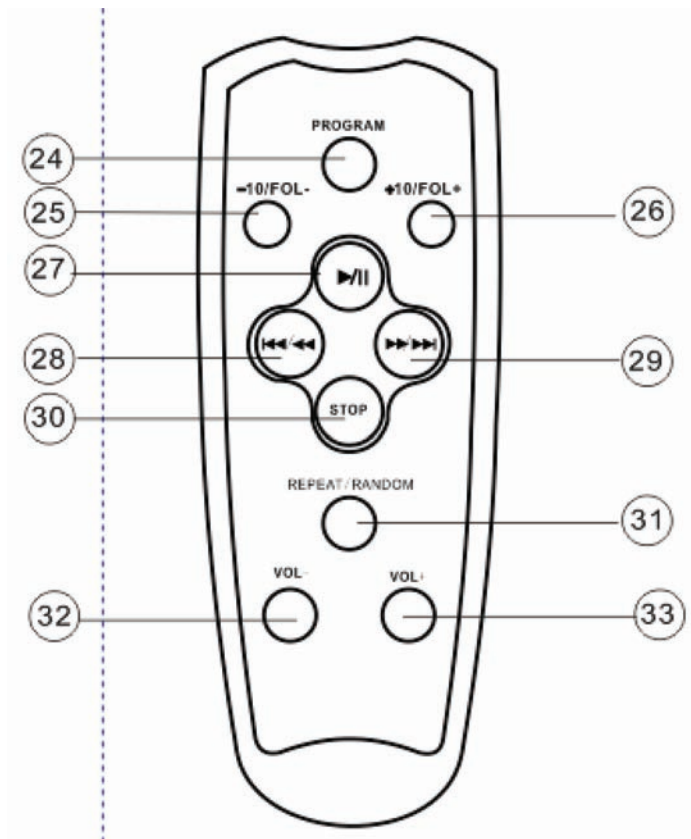

1. CAPTEUR DE LA TELECOMMANDE
2. TOUCHE MARCHE/ARRET
- Appuyer sur la touche POWER pour mettre en marche
3. TOUCHE PLAY/PAUSE/USB
- Démarrer ou mettre en pause la lecture MP3/CD/USB/SD/MMC
- Tenir enfoncé pendant plus de 1,5 seconde pour changer de support CD/USB.
4. ECRAN LCD
- Affiche la fréquence AM/FM
- Affiche le nombre de pistes
5. TOUCHE STOP/SD
- Arrêter la lecture CD/MP3/USB/SD/MMC; effacer un programme CD.
Tenir enfoncé pendant plus de 1,5 seconde
Changer de support USB1.1/MMC (SD) (uniquement USB)
6. VOYANT STEREO
- Affiche le voyant stéréo FM
7. TOUCHE BASS
8. TOUCHE BACK
Sélection de la piste PRECEDENTE
- Tenir enfoncé pendant plus de 1,5 seconde pour la recherche vers l'arrière dans la piste

9. TOUCHE NEXT
Sélection de la piste SUIVANTE
- Tenir enfoncé pendant plus de 1,5 seconde pour la recherche vers l'avant dans la piste
10. TOUCHE REPEAT/RANDOM
- Répétition de piste/CD/MP3/USB/SD/MMC/programme
TOUCHE ALEATOIRE
- Lire les pistes CD/MP3 en ordre aléatoire
11. PROGRAMME
- Programmer et revoir les numéros des pistes programmées.
12. PRISE CASQUE STEREO
- Prise casque stéréo 3,5 mm.
13. SELECTION DE FONCTION
- Sélectionner la source du son MP3/CD, ARRET ou RADIO, coupe également l'alimentation
14. Volume
- Régler le niveau du volume.
15. Bouton d'ouverture du compartiment CD
- Appuyer ici pour ouvrir/fermer le compartiment CD.
16. REGLAGE DE STATION
- Sélectionner les stations AM/FM/FM ST.
17. SELECTEUR DE BANDE (AM, FM, FM ST.)
- Sélectionner la bande AM/FM/FM ST.
18. ANTENNE FM
- Améliore la réception FM
19. CACHE COMPARTIMENT A PILES
- Pour ouvrir le compartiment à piles
20. PRISE COURANT CA
- Connecteur pour cordon d'alimentation.
21. HAUT-PARLEUR GAUCHE & DROITE
22. PRISE USB
Pour écouter votre carte mémoire USB flash avec des fichiers MP3.
23. FENTE POUR CARTE SD/MMC
- Pour écouter votre carte SD/MMC avec des fichiers MP3.
34. PRISE JACK AUX-IN
- Appuyer sur le touche FONCTION et sélectionner la position MP3.

Piles (non fournies)

Ouvrez le compartiment à piles et insérez huit piles de type R-14, UM-2 ou C-cells (de préférence alcalines) en respectant la polarité indiquée par les symboles + et - à l'intérieur du compartiment.
FONCTION DE BASE DE LA RADIO

Mise en marche/Arrêt: Economiser l'énergie que vous utilisiez l'alimentation du secteur ou des piles. Pour éviter toute consommation d'énergie inutile, placez toujours le sélecteur de source sur OFF.

Fonctionnement général

1. Pour sélectionner votre source de son, régler le sélecteur de source sur MP3/CD/OFF/RADIO.
2. Réglez le son avec VOLUME.
3. Pour éteindre l'appareil, placez le sélecteur de source en position OFF.

Réception radio

1. Faites glisser le sélecteur FUNCTION sur RADIO.
2. Faites glisser le sélecteur BAND sur le réglage désiré FM STEREO, FM, AM.
3. Tournez la commande TUNING pour trouver les stations voulues.
NOTE : si le sélecteur BAND est réglé sur une station FM stéréo, l'indicateur FM stéréo s'allume.
4. Lorsque vous avez fini d'écouter, faites glisser le sélecteur FUNCTION dans l'autre position pour éteindre l'appareil.

METHODE DE PROGRAMME

1. Appuyez sur la touche [PROGRAM] en mode arrêt pour faire passer le système en mode PROGRAMME.
L'icône PRG et P01 clignotent à 2 Hz. Cela indique à l'utilisateur de saisir le premier morceau dans la liste de lecture programmée.
2. L'utilisateur peut sélectionner les pistes voulues en utilisant les touches [NEXT] [+10 pistes], [BACK] [-10 pistes]. Lorsque ces touches sont enfoncées, l'écran affiche la piste sélectionnée.
3. Après la sélection de la piste désirée, appuyez à nouveau sur la touche [PROGRAM] pour la mémoriser. Un maximum de 99 pistes peuvent être programmées en répétant les étapes (2) et (3).
4. Si vous appuyez sur la touche [STOP] durant le mode de programme, les pistes sélectionnées seront mémorisées et l'appareil reviendra en mode arrêt (mode lecture continue)
5. Si vous appuyez sur la touche [PLAY] durant le mode de programme, le mode LECTURE du programme est lancé. La lecture commence de la piste P01

LECTEUR CD/MP3

Lecture d'un CD/MP3

Ce lecteur de CD peut reproduire les disques audio, les MP3 et les CD-R.
N'essayez pas de reproduire des CD-ROM, CDi, VCD, DVD ou CD pour ordinateur.

1. Régler le sélecteur de source sur CD.
2. Appuyez sur la touche CD OPEN pour ouvrir la porte du compartiment CD.
3. Insérez un MP3/CD ou un CD-R avec la face imprimée vers le haut et poussez doucement la porte du compartiment CD pour la refermer.
4. Appuyez sur ►|| sur l'appareil pour lancer la lecture
5. Pour mettre en pause, appuyez sur ►|| Pour reprendre, appuyez à nouveau sur ►||.
6. Pour arrêter la lecture du CD. Appuyez sur STOP

NOTE : la lecture du CD/MP3 s'arrête aussi lorsque:

vous ouvrez le compartiment CD, vous sélectionnez la source RADIO, le CD/MP3 arrive à la fin.

Sélection d'une piste différente

Pendant la lecture vous pouvez utiliser ◀◀ ou ▶▶ pour sélectionner une piste en particulier.

Si vous avez sélectionné un numéro de piste en position stop ou pause, appuyez sur ►|| pour lancer la lecture.

Appuyez sur ▶▶ une fois pour la piste suivante. Appuyez plusieurs fois jusqu'à afficher le numéro de piste désiré sur l'écran.

Appuyez sur ◀◀ une fois pour revenir au début de la piste en cours.

Appuyez sur ◀◀ plusieurs fois pour une piste précédente.

Trouver un passage dans une piste

1. Tenez enfoncé ◀◀ ou ▶▶. Le CD est lu à grande vitesse.
2. Lorsque vous reconnaissez le passage désiré, relâchez ◀◀ ou ▶▶.
3. La lecture normale reprend.

Avance ou retour rapide d'un morceau

1. Tenez enfoncé Suivant/Avance rapide **I◀◀** ou **▶▶I** Précédent/Retour rapide.
Pendant la fonction avance ou retour rapide, la sortie est coupée jusqu'au relâchement de la touche.
2. Lorsque vous reconnaissez le passage désiré, relâchez **I◀◀** ou **▶▶I**.
-> La lecture normale reprend.

Sélection du dossier

- Tenez enfoncé la touche +10 ou -10 pendant 3 secondes, les numéros de dossier s'affichent en séquence F01 -> F02Y... et il vous suffit de relâcher la touche lorsque le dossier voulu s'affiche.
- L'écran affiche le numéro de dossier et le numéro de piste en alternance toutes les 5 secondes.

Lecture USB/SD

Lecture de pistes en ordre aléatoire Après avoir appuyé sur la touche random, les pistes seront lues dans un ordre aléatoire.

Fonctions audio USB/MMC(SD)

- 1) LECTURE/PAUSE/STOP
 - 2) Recherche SUIVANT/AR, RETOUR/RR
 - 3) Recherche +10 pistes/ -10 pistes
 - 4) Recherche incrémenter dossier/décémenter dossier (inactif en mode lecture de programme)
 - 5) Programme de pistes (99 pistes)
 - 6) MODE LECTURE: normal->répéter 1-> répéter tout->répéter 1 dossier->Aléatoire ->normal (pas de mode répétition 1 dossier en mode lecture de programme)
 - 7) Maximum de dossiers: 500 Dossiers
 - 8) Maximum de fichiers: 999 fichiers
 - 9) USB_UP (Sélectionner USB/MMC (SD))
- Tenez enfoncé la touche [PLAY] pendant plus de 1,5 seconde en mode CD pour passer en mode USB. L'inscription - - - s'affiche. Le système lit alors la table des matières USB.
[USB_UP] Tenez enfoncé la touche [PLAY] pendant plus de 1,5 seconde en mode USB pour passer en mode CD. L'inscription - - - s'affiche. Le système lit alors la table des matières du CD.
 - Tenez enfoncé la touche [STOP] pendant plus de 1,5 secondes en mode USB
 - L'utilisateur peut passer de USB à MMC (SD) en appuyant sur la touche [USB_UP] (touche longue STOP de la télécommande).
 - L'inscription - - - s'affiche. Le système lit alors la table des matières de chaque dispositif.
 - Si un dispositif est lu correctement, il est alors prêt à la lecture d'un fichier.
 - Si un dispositif n'est pas lu correctement, l'inscription NO s'affiche sur l'écran pour indiquer l'absence de dispositif.

*Note: si aucun dispositif n'est raccordé ou si le lecteur ne parvient pas à lire le dispositif lorsque un utilisateur passe de USB à MMC (SD) en appuyant sur la touche [USB_UP], l'inscription NO s'affiche et le système passe en mode arrêt.

DECLARATION DE CONFORMITE

Nous,
Nedis B.V.
De Tweeling 28
5215MC 's-Hertogenbosch
Pays-Bas
Tel.: 0031 73 599 1055
Email : info@nedis.com

Déclarons que le produit :
Nom : KÖNIG
Modèle : HAV-PRCD20
Description : Lecteur de CD/radio portable

est conforme aux prescriptions des normes suivantes :

CEM : EN55013:2001 +A1:2003 +A2:2006
EN55020:2002 +A1:2003 +A2:2005
EN61000-3-2:2000 +A2:2005
EN61000-3-3:1995 +A1:2001 +A2:2005
DBT : EN60065:2002

suivant les dispositions de la directive 2006/95/EC (LVD) et 2004/108/EC (EMC).

's-Hertogenbosch, 09 janvier 2008



Mme. J. Gilad
Directeur des Achats

Consignes de sécurité :



Afin de réduire les risques de chocs électriques, ce produit ne doit être ouvert QUE par un technicien qualifié agréé en cas de réparation. Débranchez l'appareil du secteur et des autres équipements en cas de problème. N'exposez jamais l'appareil à l'eau ou à l'humidité.

Entretien :

Nettoyez uniquement avec un chiffon sec. N'utilisez pas de solvants ou de produits abrasifs.

Garantie :

Aucune garantie ou responsabilité ne sera acceptée en cas de modification et/ou de transformation du produit ou en cas de dommages provoqués par une utilisation incorrecte de l'appareil.

Généralités :

Le design et les caractéristiques techniques sont sujets à modification sans notification préalable. Tous les logos de marques et noms de produits sont des marques déposées ou immatriculées dont leurs détenteurs sont titulaires et sont donc reconnus comme telles dans ce document.



Attention :

Ce symbole figure sur l'appareil. Il signifie que les produits électriques et électroniques ne doivent pas être jetés avec les déchets domestiques. Le système de collecte est différent pour ce genre de produits.

Copyright ©



NEDERLANDS

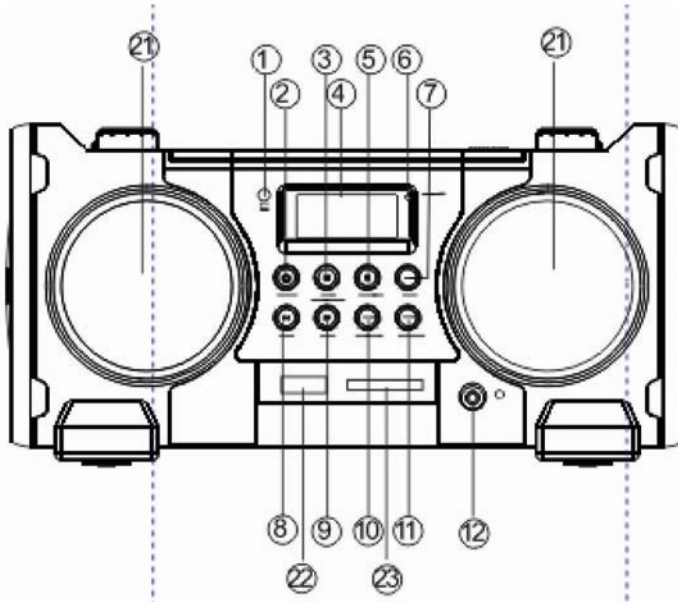

1. SENSOR AFSTANDSBEDIENING
2. POWER-KNOP (AAN/UIT)
3. PLAY/PAUSE/USB BUTTON (AFSPEEL/PAUZE/USB-TOETS)
4. LCD-SCHERM
5. STOP/SD-TOETS
6. FM-STEREO INDICATOR
7. BASS TOETS
8. SEARCH BACK (TERUG ZOEKEN)
9. SEARCH NEXT (VOORUIT ZOEKEN)
10. REPEAT/RANDOM BUTTON (HERHAAL/WILLEKEUR TOETS)
11. PROGRAMMA
12. STEREO HEADPHONE JACK (HOOFDTELEFOONAANSLUITING)
21. LEFT&RIGHT SPEAKER (LINKER & RECHTER LUIDSPREKER)
22. USB SLOT (USB-AANSLUITING)
23. SD/MMC CARD JACK (GEHEUGENKAART AANSLUITING)
24. PROGRAM BUTTON (PROGRAMMA TOETS)
25. -10/FOL- TRACKS BUTTON (10 NUMMERS TERUG)
26. +10/FOL+ TRACKS BUTTON (10 NUMMERS VOORUIT)
27. PLAY/PAUSE/USB BUTTON (AFSPEEL/PAUZE/USB-TOETS)
28. SKIP/SEARCH REVERSE BUTTON (OVERSLAAN /ZOEK ACHTERUIT TOETS)
29. SKIP/SEARCH FORWARD BUTTON (OVERSLAAN /ZOEK VOORRUIT TOETS)
30. STOP/SD BUTTON (STOP/SD-TOETS)
31. REPEAT/RANDOM BUTTON (HERHAAL/WILLEKEUR TOETS)
32. VOLUME - TOETS
33. VOLUME + TOETS

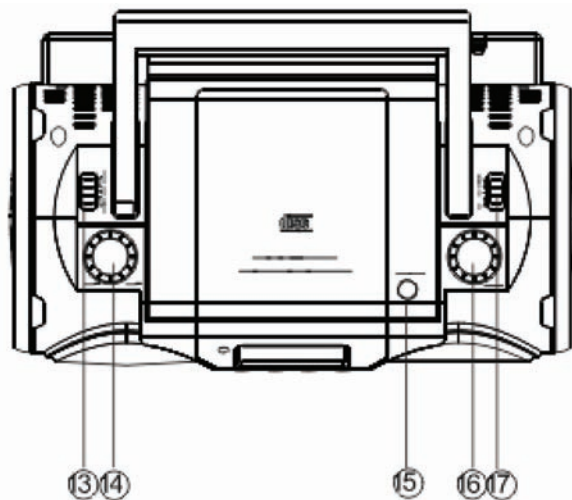

13. FUNCTION SELECT (SELECTEER FUNCTIE)
 14. VOLUME
 15. CD DOOR OPEN BUTTON (CD-LADE OPENEN TOETS)
 16. TUNING CONTROL (AFSTEMMEN)

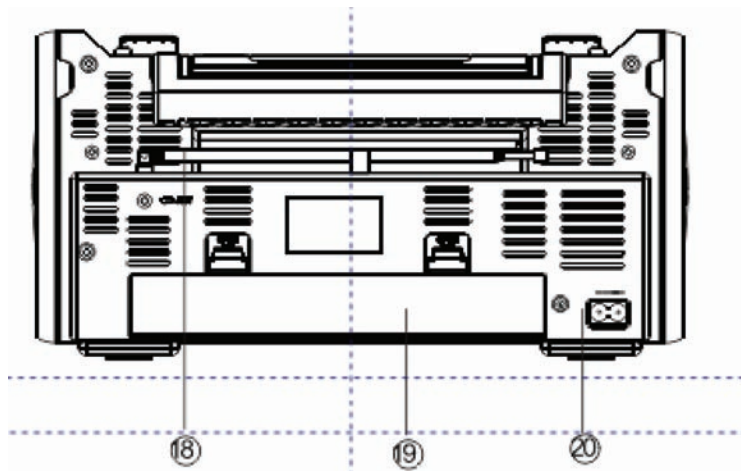

17. BAND SELECTOR (AM, FM, FM ST. SELECTIE)
 18. FM-ANTENNE
 19. BATTERIJKLEPJE
 20. AC-HOOFDKABEL
 34. AUX IN STEKKER

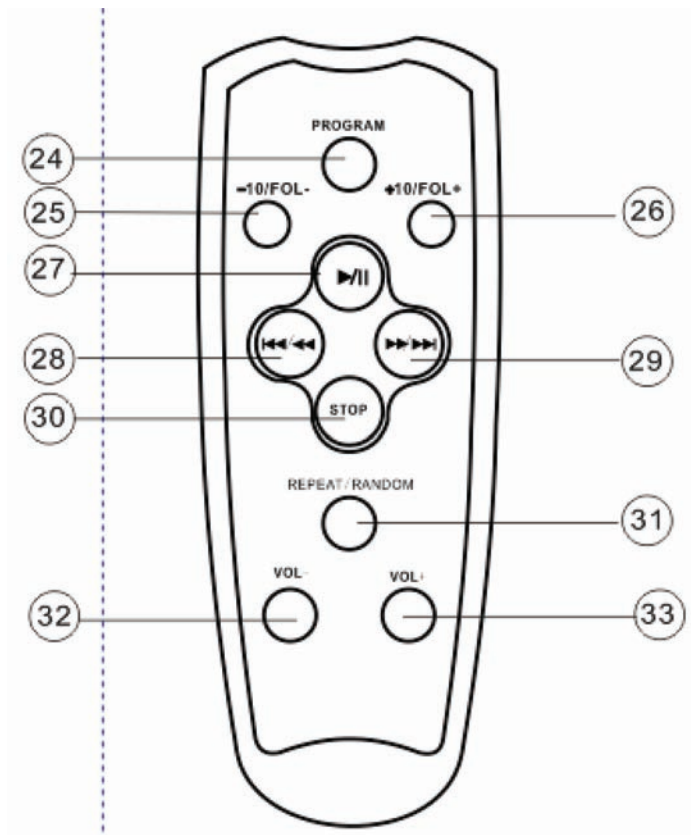

1. SENSOR AFSTANDSBEDIENING
2. POWER KNOP (AAN/UIT)
 - Druk op de POWER toets
3. PLAY/PAUSE/USB TOETS
 - Start of pauzeer afspelen MP3/CD/USB/SD/MMC
 - Om CD/USB media te selecteren houd u deze toets langer dan 1.5 sec ingedrukt.
4. LCD-SCHERM
 - Geeft de AM/FM frequentie weer
 - Toont het aantal nummers
5. STOP/SD TOETS
 - Stop het afspelen van CD/MP3/USB/SD/MMC; wist een CD programma.
 - Houd deze toets langer dan 1.5 sec ingedrukt
 - Wijzig USB1.1/MMC (SD) media (alleen USB)
6. FM STEREO INDICATOR
 - Toont de FM-stereo indicator
7. BASS TOETS
8. SEARCH BACK (TERUG ZOEKEN)
 - Selecteer vorig nummer
 - Houd deze toets langer dan 1.5 sec ingedrukt voor terug zoeken

9. SEARCH NEXT (VOORUIT ZOEKEN)
 - Selecteer volgend nummer
 - Houd deze toets langer dan 1.5 sec ingedrukt voor vooruit zoeken
10. REPEAT/RANDOM BUTTON (HERAHAAL/WILLEKEUR TOETS)
 - Herhaal een nummer /CD/MP3/USB/SD/MMC/programma
 - KNOP RANDOM (WILLEKEURIG)
 - Speel CD/MP3 nummers in een willekeurige volgorde
11. PROGRAMMA
 - Programmeer en beoordeel geprogrammeerde nummers.
12. STEREO HEADPHONE JACK (HOOFDTELEFOONAANSLUITING)
 - 3.5 mm stereo hoofdtelefoon.
13. FUNCTION SELECT (SELECTEER FUNCTIE)
 - Selecteer geluidsbron MP3/CD, OFF of RADIO, tevens de uitknop
14. VOLUME
 - Pas het volume aan.
15. CD DOOR OPEN BUTTON (CD-LADE OPENEN TOETS)
 - Druk hier om de CD-lade te openen/sluiten.
16. TUNING CONTROL (AFSTEMMEN)
 - Selecteer AM/FM/FM ST. zender
17. BAND SELECTOR (AM, FM, FM ST. SELECTIE)
 - Selecteer AM/FM/FM ST. frequentieband
18. FM-ANTENNE
 - Om FM-ontvangst te verbeteren
19. BATTERIJKLEPJE
 - Om het batterijvak te openen
20. AC HOOFDKABEL
 - Opening voor elektriciteits snoer.
21. LEFT&RIGHT SPEAKER (LINKER & RECHTER LUIDSPREKER)
22. USB SLOT (USB-AANSLUITING)
 - Om naar uw USB-geheugen met Mp3-muziekbestanden te luisteren.
23. SD/MMC CARD JACK (GEHEUGENKAART AANSLUITING)
 - Om naar uw SD/MMC-kaart met Mp3-muziekbestanden te luisteren.
34. AUX IN STEKKER
 - Druk op de FUNCTION toets, selecteer mp3 positie.

Batterijen (niet meegeleverd)

Open het batterijvak en plaats acht batterijen van het type R-14, UM-2 of C-cellen, (bijvoorbeeld Alkaline) met de juiste polariteit zoals is aangegeven door de + en - symbolen in het vak.

BASIS-FUNCTIE RADIO

Voeding Aan/Uit: Spaar energie of u nu het elektriciteitsnet of batterijen gebruikt. Om onnodig elektriciteitverbruik te voorkomen zet u deze schakelaar op off.

Algemeen gebruik

1. Om de gewenste geluidsbron te selecteren stelt u de source selector op MP3/CD/OFF/RADIO.
2. Pas het geluidsniveau aan met VOLUME.
3. Om het apparaat uit te zetten stelt u de source schakelaar in de off positie.

Radio-ontvangst

1. Stel de FUNCTION schakelaar in op RADIO.
2. Stel de BAND schakelaar in op de gewenste instelling FM STEREO, FM, AM.
3. Draai de TUNING regeleenheid om de gewenste zender te vinden.
NB: Indien de BAND schakelaar is ingesteld op FM-stereo zal de FM-stereo LED-indicator branden.
4. Wanneer u niet langer wilt luisteren, stelt u de FUNCTION schakelaar in de OFF positie om het apparaat uit te zetten.

PROGRAMMEREN

1. Druk op de [PROGRAM] toets in de STOP modus, het systeem zal naar de PROGRAM modus gaan.
Het PRG icoon en P01 zullen knipperen met 2 Hz. Nu kunt u nummers toevoegen aan de programma afspeellijst.
2. De gebruiker kan de gewenste nummers selecteren door de [NEXT] [+10 Track], [BACK] [-10 Track] toetsen te gebruiken. Wanneer deze toetsen zijn ingedrukt zal het scherm het geselecteerde nummer tonen.
3. Nadat het gewenste nummer is geselecteerd, drukt u opnieuw op de [PROGRAM] toets en het zal worden opgeslagen in het geheugen. Maximaal 99 nummers kunnen worden geprogrammeerd met behulp van de stappen (2) en (3).
4. Indien u de [STOP] toets indrukt tijdens het programmeren, zullen de geselecteerde nummers worden opgeslagen in het geheugen en het afspelen zal stoppen (Continue afspelmodus)
5. Indien u de [PLAY] toets indrukt tijdens het programmeren, zal de program PLAY modus starten. De nummers zullen worden afgespeeld vanaf P01

CD/MP3-SPELER

Speelt CD/MP3 af

Deze CD-speler kan muziek CD's en MP3 CD-R afspelen.
Probeer geen CD-ROM, CDi, VCD, DVD of computer CD af te spelen.

1. Stel de source schakelaar in op CD.
2. Druk op de toets CD OPEN om de klep van het CD-compartiment te openen.
3. Plaats een MP3/CD of CD-R met de bedrukte kant naar boven en druk zachtjes tegen de klep om deze te sluiten.
4. Druk op ►|| om de CD af te spelen
5. Door nogmaals op de ►|| knop te drukken wordt het afspelen onderbroken (Pause). Om het afspelen te hervatten drukt u opnieuw op ►||.
6. Om het afspelen te stoppen, drukt u op STOP.

NB: het afspelen van CD/MP3 zal ook stoppen wanneer:

U het CD compartiment opent, u RADIO als geluidsbron kiest, de CD/MP3 het eind heeft bereikt.

Selecteer een ander nummer

Tijdens het afspelen kunt u drukken op I◀◀ of ►►I om een bepaald nummer te kiezen.

Indien u een nummer heeft gekozen tijdens de stop of pauze positie, druk dan op ►|| om het afspelen te beginnen

Druk op ►►I voor het volgende nummer. Of druk herhaaldelijk tot het gewenste nummer wordt getoond op het scherm.

Druk kort op I◀◀ om terug te gaan naar het begin van het huidige nummer.

Druk herhaaldelijk op I◀◀ om terug te gaan naar het begin van een eerder nummer.

Zoek een passage in een nummer

1. Hou deze knop ingedrukt en de CD zal versneld worden afgespeeld.
2. Wanneer u de gewenste passage heeft gevonden laat dan de knop I◀◀ of ►►I los.
3. Het normale afspelen zal verder gaan.

Snel een nummer vooruit of achteruit gaan.

1. Hou **I◀◀** of **▶▶I** ingedrukt.
Gedurende het voor/achteruit zoeken, wordt het geluid gedempt.
2. Wanneer u de gewenste passage heeft gevonden laat dan de knop **I◀◀** of **▶▶I** los.
-> Het normale afspelen zal verder gaan.

Selecteer de Folder (map)

- Hou de +10-toets of de -10-toets gedurende 3 sec. ingedrukt, het Folder (map)nummer zal worden getoond F01 -> F02Y..., laat de toets los wanneer de juiste map wordt getoond.
- Het scherm zal Folder No. en het Song No. wisselend weergeven gedurende 5 sec.

Afspelen van USB/SD

Speel nummers af in een willekeurige volgorde door op de random toets te drukken.

USB/MMC(SD) Audiofuncties

- 1) PLAY/PAUSE/STOP
 - 2) NEXT/FF, BACK/FB overslaan zoeken
 - 3) +10 nummers/ -10 nummers overslaan zoeken
 - 4) Folder Increment/ Folder Decrement (meer of minder mappen) overslaan zoeken (Niet actief in Program PLAY modus)
 - 5) Programmanummer (99 nummers)
 - 6) PLAYMODE (afspelen): normal (normaal)->repeat (herhaal) 1-> repeat all->repeat 1 folder (map)->Shuffle (willekeurig)->normal (er is geen herhaal een map functie in Program PLAY modus)
 - 7) Maximum aantal mappen: 500 Mappen
 - 8) Maximum aantal bestanden: 999 bestanden
 - 9) USB_UP (Selecteer USB/MMC (SD))
 - Hou de [PLAY] toets gedurende 1.5 sec ingedrukt in CD-modus, het systeem zal wijzigen naar USB-modus. Dan zal - - - worden getoond. Op dit moment zal het systeem de USB-inhoud lezen.
[USB_UP] Hou de [PLAY] toets gedurende 1.5 sec ingedrukt in USB-modus, het systeem zal wijzigen naar CD-modus. Dan zal - - - worden getoond. Op dit moment zal het systeem de CD-inhoud lezen.
 - Hou de [STOP] toets gedurende 1.5 sec ingedrukt in USB-modus.
 - De gebruiker kan schakelen van USB naar MMC (SD) door op de [USB_UP] toets te drukken (STOP toets).
 - Dan zal - - - worden getoond. Nu zal de inhoud worden gelezen.
 - Indien een apparaat succesvol is gelezen, dan is het klaar om af te spelen.
 - Indien een apparaat niet gelezen kan worden, dan zal NO worden getoond op het scherm om aan te geven dat er geen apparaat kan worden gelezen.
- *NB: Indien er geen apparaat is aangesloten of als de speler het apparaat niet kan lezen wanneer u schakelt van USB naar MMC (SD) met de [USB_UP] toets, dan zal NO worden getoond en het apparaat zal in STOP modus gaan.

CONFORMITEITVERKLARING

Wij,
Nedis BV
De Tweeling 28
5215 MC 's-Hertogenbosch
Nederland
Tel.: 0031 73 599 1055
E-mail: info@nedis.com

Verklaren dat het product:

Naam: KÖNIG
Model: HAV-PRCD20
Omschrijving: Draagbare CD/MP3-speler

Conform de volgende standaarden

EMC: EN55013:2001 +A1:2003 +A2:2006
EN55020:2002 +A1:2003 +A2:2005
EN61000-3-2:2000 +A2:2005
EN61000-3-3:1995 +A1:2001 +A2:2005
LVD: EN60065:2002

Volgens de bepalingen in de EC-richtlijnen 2006/95/EC (LVD) en 2004/108/EC (EMC).

's-Hertogenbosch, 08 januari 2008



Mevr. J. Gilad
Directeur inkoop

Veiligheidsvoorzorgsmaatregelen:



Wanneer service of reparatie noodzakelijk is, mag dit product UITSLUITEND door een geautoriseerde technicus geopend worden; dit om de kans op het krijgen van een elektrische schok

te voorkomen. Als er een probleem optreedt, koppel het product dan los van het lichtnet en van andere apparatuur. Stel het product niet bloot aan water of vocht.

Onderhoud:

Uitsluitend reinigen met een droge doek. Gebruik geen reinigingsmiddelen of schuurmiddelen.

Garantie:

Voor wijzigingen en veranderingen aan het product of schade veroorzaakt door een verkeerd gebruik van dit product, kan geen aansprakelijkheid worden geaccepteerd. Tevens vervalt daardoor de garantie.

Algemeen:

Wijziging van ontwerp en specificaties zonder voorafgaande mededeling onder voorbehoud.

Alle logo's, merken en productnamen zijn handelsmerken of geregistreerde handelsmerken van de respectievelijke eigenaren en worden hierbij als zodanig erkend.



Let op:

Dit product is voorzien van dit symbool. Dit symbool geeft aan dat afgedankte elektrische en elektronische producten niet met het gewone huisafval verwijderd mogen worden. Voor dit soort producten zijn er speciale inzamelingspunten.

Copyright ©



ITALIANO

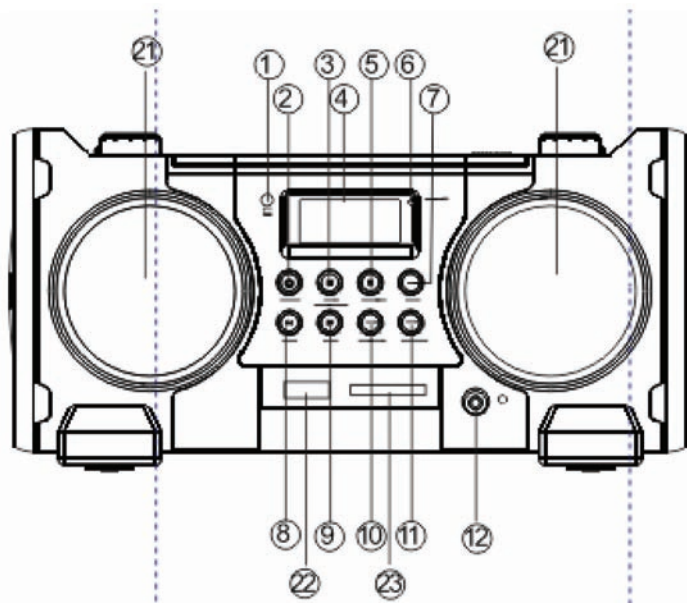

1. SENSORE A DISTANZA
2. PULSANTE ACCENSIONE
3. PULSANTE RIPRODUZIONE/PAUSA/USB
4. DISPLAY LCD
5. PULSANTE STOP/SD
6. SPIA STEREO FM
7. PULSANTE BASS
8. RICERCA INDIETRO
9. RICERCA AVANTI
10. PULSANTE RIPETIZIONE/RANDOM
11. PROGRAMMA
12. JACK AURICOLARE STEREO
21. ALTOPARLANTE SINISTRO E DESTRO
22. SLOT USB
23. JACK SCHEDA SD/MMC
24. PULSANTE PROGRAMMA
25. PULSANTE BRANI -10/FOL-
26. PULSANTE BRANI +10/FOL+
27. PULSANTE RIPRODUZIONE/PAUSA/USB
28. PULSANTE INVERSIONE SALTA/RICERCA
29. PULSANTE AVANTI SALTA/RICERCA
30. PULSANTE STOP/SD
31. PULSANTE RIPETIZIONE/RANDOM
32. PULSANTE VOLUME -
33. PULSANTE VOLUME +

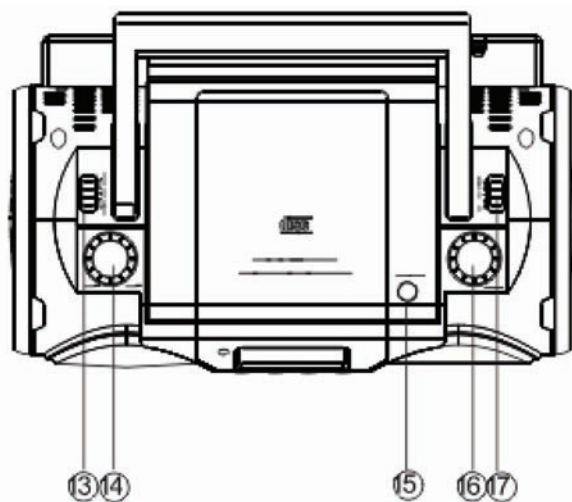

- 13. SELEZIONE FUNZIONE
- 14. VOLUME
- 15. PULSANTE APERTURA SPORTELLLO CD
- 16. CONTROLLO SINTONIZZAZIONE

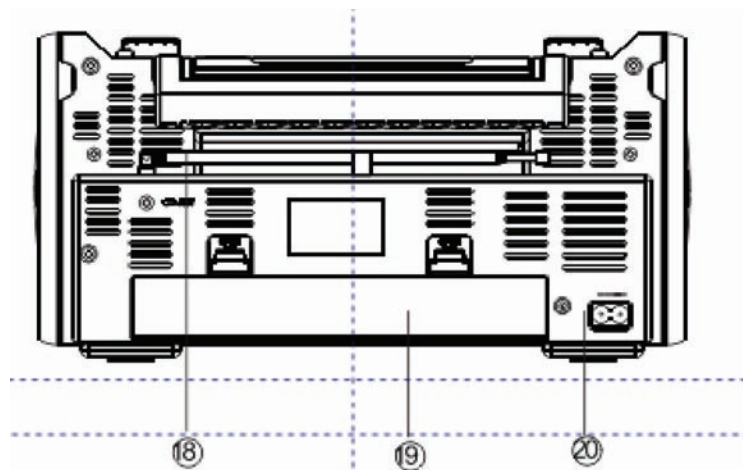

- 17. SELETTORE BANDA (AM, FM, FM ST.)
- 18. ANTENNA FM
- 19. SPORTELLLO BATTERIA
- 20. ALIMENTAZIONE DI RETE CA
- 34. JACK AUX IN

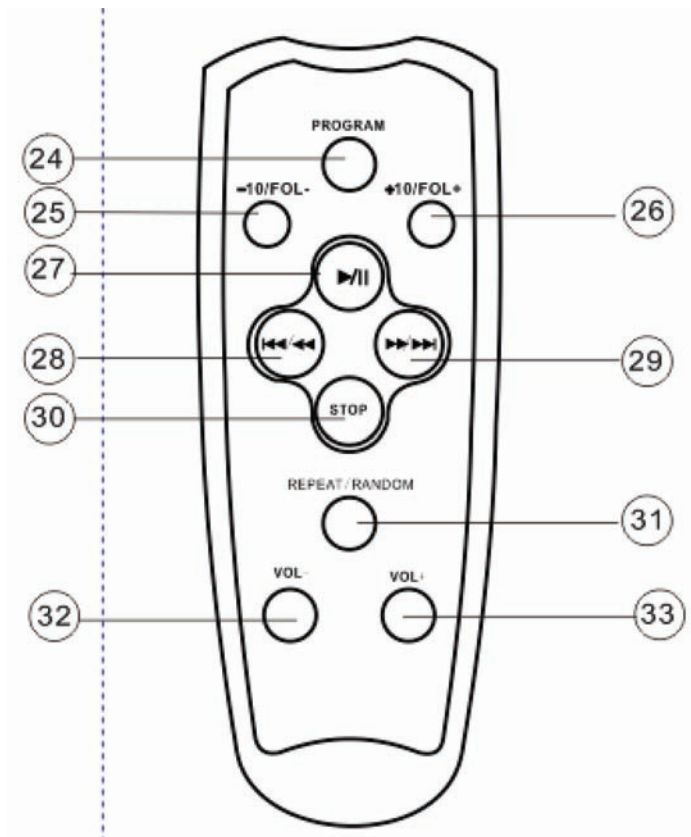

1. SENSORE A DISTANZA
2. PULSANTE ACCENSIONE
 - Premere il pulsante ALIMENTAZIONE per accendere
3. PULSANTE RIPRODUZIONE/PAUSA/USB
 - Avviare o mettere in pausa la riproduzione MP3/CD/USB/SD/MMC
 - Tenere premuto per più di 1,5 secondi per cambiare il supporto CD/USB.
4. DISPLAY LCD
 - Visualizzare la frequenza della ghiera AM/FM
 - Visualizzare il numero di brani
5. PULSANTE STOP/SD
 - Arrestare la riproduzione CD/MP3/USB/SD/MMC; cancellare un programma CD.
 - Tenere premuto per più di 1,5 secondi
 - Cambiare il supporto USB1.1/MMC (SD) (solo USB)
6. SPIA STEREO FM
 - Visualizzare la spia stereo FM
7. PULSANTE BASS
8. RICERCA INDIETRO
 - Selezione brano precedente
 - Tenere premuto per più di 1,5 minuti per effettuare la ricerca nei brani INDIETRO

- 9. RICERCA AVANTI
 - Selezione brano successivo
 - Tenere premuto per più di 1,5 secondi per effettuare la ricerca nei brani AVANTI
- 10. PULSANTE RIPETIZIONE/RANDOM
 - Ripetere un brano/CD/MP3/USB/SD/MMC/programma
 - PULSANTE RANDOM
 - Riprodurre brani CD/MP3 in ordine casuale
- 11. PROGRAMMA
 - Programmare e rivedere i numeri di brani in programma.
- 12. JACK AURICOLARE STEREO
 - Jack per auricolare stereo da 3,5 mm.
- 13. SELEZIONE FUNZIONE
 - Selezionare origine del suono MP3/CD, SPENTO o RADIO, anche interruttore di spegnimento.
- 14. VOLUME
 - Regolare il livello del volume.
- 15. PULSANTE APERTURA SPORTELLINO CD
 - Premere qui per aprire/chiudere lo sportello CD.
- 16. CONTROLLO SINTONIZZAZIONE
 - Selezionare stazioni AM/FM/FM ST.
- 17. SELETTORE BANDA (AM, FM, FM ST.)
 - Selezionare banda d'onda AM/FM/FM ST.
- 18. ANTENNA FM
 - Per migliorare la ricezione FM
- 19. SPORTELLINO BATTERIA
 - Per aprire il vano della batteria
- 20. ALIMENTAZIONE DI RETE CA
 - Ingresso per cavo di alimentazione.
- 21. ALTOPARLANTE SINISTRO E DESTRO
- 22. SLOT USB
 - Per ascoltare il memory stick flash USB con file musicali Mp3.
- 23. JACK SCHEDA SD/MMC
 - Per ascoltare la scheda SD/MMC con file musicali Mp3.
- 34. JACK AUX IN
 - PREMERE il pulsante FUNZIONE, selezionare la posizione mp3.

Batterie (non in dotazione)

Aprire il vano batterie e inserire otto batterie di tipo R-14, UM-2 o pile C (preferibilmente alcaline) rispettando la polarità corretta indicata dai simboli + e - all'interno del vano.

FUNZIONAMENTO DI BASE DELLA RADIO

Accensione/spegnimento: Risparmiare energia se si usa la corrente di rete o la batteria. Per evitare il consumo non necessario di energia, regolare sempre il selettore di sorgente su off.

Funzionamento generale

1. Per selezionare la sorgente audio, regolare il selettore di sorgente su MP3/CD/OFF/RADIO.
2. Regolare l'audio con il VOLUME.
3. Per spegnere il dispositivo, regolare il selettore di sorgente sulla posizione off.

Ricezione radio

1. Far scorrere il selettore di FUNZIONE su RADIO.
2. Far scorrere il selettore di BANDA sull'impostazione desiderata: FM STEREO, FM, AM.
3. Ruotare il comando di SINTONIZZAZIONE fino a quando non si individuano le stazioni desiderate.
Nota: Se il selettore di BANDA è impostato sulla stazione stereo FM, la spia LED FM stereo si illuminerà.
4. Al termine dell'ascolto, far scorrere il selettore di FUNZIONE sull'altra posizione per disattivare l'alimentazione.

METODO DI PROGRAMMAZIONE

1. Premere il tasto [PROGRAMMA] in modalità STOP; il sistema passerà in modalità PROGRAMMA.
L'icona PRG e P01 lampeggeranno a 2 Hz, per invitare l'utente a inserire le prime canzoni nella playlist da programmare.
2. L'utente può selezionare i brani desiderati con i tasti [AVANTI] [+10 brani], [INDIETRO] [-10 brani]. Dopo la pressione di tali tasti, il display visualizzerà il brano selezionato.
3. Dopo la selezione del brano desiderato premere di nuovo il tasto [PROGRAMMA], per memorizzarlo. È possibile programmare un massimo di 99 brani ripetendo i passaggi da (2) a (3) della procedura.
4. Se si preme il tasto [STOP] durante la modalità di programmazione, i brani selezionati saranno memorizzati e si tornerà alla modalità STOP (modalità Riproduzione continua).
5. Premendo il tasto [RIPRODUZIONE] durante la modalità di programmazione, si passa alla modalità RIPRODUZIONE del programma. La RIPRODUZIONE inizia dal brano P01.

LETTORE CD/MP3

Riproduzione di CD/MP3

Questo lettore di CD può riprodurre dischi audio, MP3 CD-R.
Non cercare di riprodurre CD-ROM, CDi, VCD, DVD o CD per computer.

1. Regolare il selettore di sorgente su CD.
2. Premere il pulsante APRI CD per aprire lo sportello del CD.
3. Inserire un MP3/CD o CD-R con il lato stampato rivolto verso l'alto e premere delicatamente sullo sportello per chiuderlo.
4. Premere ►|| sul dispositivo per avviare la riproduzione.
5. Premere ►|| di nuovo per mettere in pausa la riproduzione. Per riprendere, premere di nuovo ►||.

6. Per arrestare la riproduzione del CD, premere STOP

Nota: La riproduzione del CD/MP3 si arresterà anche quando:
si apre il vano CD, si seleziona la sorgente audio RADIO, il CD/MP3 ha raggiunto la fine.

Selezionare un brano diverso

Durante la riproduzione, è possibile utilizzare ◀◀ o ▶▶ per selezionare un brano particolare.

Se è stato selezionato un numero di brano in posizione stop o pausa, premere ►|| per avviare la riproduzione.

Premere una volta ▶▶ per il brano successivo. In alternativa, premere più volte finché non appare il numero di brano desiderato sul display.

Premere brevemente una volta ◀◀ per tornare all'inizio del brano in corso.

Premere brevemente più volte ◀◀ per tornare a un brano precedente.

Individuare un passaggio all'interno di un brano

1. Tenere premuto o . Il CD viene riprodotto a velocità elevata.
2. Quando si individua il passaggio desiderato, rilasciare ◀◀ o ▶▶.
3. Riprende la riproduzione normale.

Avanzare o riavvolgere velocemente una canzone.

1. Tenere premuto Avanti/Avanzamento veloce **I◀◀** o **▶▶I** Precedente/Riavvolgimento.
Durante la funzione di avanzamento o riavvolgimento veloce, non vi sarà audio fino al rilascio.
2. Quando si individua il passaggio desiderato rilasciare **I◀◀** o **▶▶I**.
-> Riprende la riproduzione normale.

Selezionare la cartella

- Tenere premuto il pulsante +10 o -10 per 3 secondi, il N. di cartella visualizzerà la sequenza F01 -> F02Y.; è sufficiente rilasciare il pulsante quando appare la cartella preferita.
- Il display visualizzerà il numero di cartella e il numero di canzone alternati in 5 secondi.

Riproduzione di USB/SD

Riproduzione di brani in ordine casuale Dopo la pressione del pulsante random, i brani saranno riprodotti in ordine casuale.

Funzioni audio USB/MMC(SD)

- 1) RIPRODUZIONE/PAUSA/STOP
 - 2) Ricerca AVANTI/VELOCE, INDIETRO/VELOCE
 - 3) Saltare ricercare brano +10/ -10
 - 4) Saltare ricercare Incremento/Decremento cartella (non attivo in modalità RIPRODUZIONE Programma)
 - 5) Programmare brano (99 brani)
 - 6) MODALITÀ PROTRAMMA: normale->ripetizione 1-> ripetizione tutto->ripetizione 1 cartella->Shuffle ->normale (In modalità RIPRODUZIONE Programma non esiste la modalità ripetizione 1 cartella)
 - 7) Massimo cartelle: 500 Cartelle
 - 8) Massimo file: 999 File
 - 9) USB_UP (Selezionare USB/MMC (SD))
 - Tenere premuto il tasto [RIPRODUZIONE] per più di 1,5 secondi in modalità CD; il sistema passerà in modalità USB. Quindi apparirà - - -. In quel momento, il sistema leggerà USB TOC. [USB_UP] Tenere premuto il tasto [RIPRODUZIONE] per più di 1,5 secondi in modalità USB; il sistema passerà in modalità CD. Quindi apparirà - - -. In quel momento, il sistema leggerà CD TOC.
 - Tenere premuto il tasto [STOP] per più di 1,5 secondi in modalità USB.
 - L'utente può commutare USB in MMC (SD) premendo il tasto [USB_UP] (tasto lungo STOP della tastiera).
 - Quindi apparirà - - -. In quel momento, leggerà ciascun dispositivo TOC.
 - Se il dispositivo viene letto correttamente, è pronto a riprodurre un file.
 - Se non è possibile leggerlo, sul display apparirà NO per segnalare l'assenza di dispositivo.
- *Avviso: Se non è collegato alcun dispositivo o se il lettore non lo legge quando l'utente commuta USB in MMC (SD) con la pressione del tasto [USB_UP], apparirà NO e il sistema passerà in modalità STOP.

DICHIARAZIONE DI CONFORMITÀ

Questa società,
Nedis B.V.
De Tweeling 28
5215MC 's-Hertogenbosch
Paesi Bassi
Tel.: 0031 73 599 1055
Email: info@nedis.com

Dichiara che il prodotto:
Nome: KÖNIG
Modello: HAV-PRCD20
Descrizione: Radio/lettore cd portatile

è conforme ai seguenti standard:
EMC: EN55013:2001 +A1:2003 +A2:2006
EN55020:2002+A1:2003+A2:2005
EN61000-3-2:2000 +A2:2005
EN61000-3-3:1995 +A1:2001 +A2:2005
LVD: EN60065:2002

Secondo le disposizioni delle direttive 2006/95/CE (LVD) e 2004/108/EC (EMC).
's-Hertogenbosch, 9 gennaio 2008



Sig.ra J. Gilad
Direttore agli acquisti

Precauzioni di sicurezza:



Per ridurre il rischio di scosse elettriche, questo prodotto deve essere aperto **ESCLUSIVAMENTE** da personale tecnico specializzato, se occorre assistenza. Se si dovessero verificare dei problemi,

scollegare il prodotto dall'alimentazione di rete e da ogni altra apparecchiatura. Non esporre il prodotto ad acqua o umidità.

Manutenzione:

Pulire solo con un panno asciutto. Non utilizzare solventi detergenti o abrasivi.

Garanzia:

Non sarà accettata alcuna garanzia o responsabilità in relazione a cambiamenti e modifiche del prodotto o a danni determinati dall'uso non corretto del prodotto stesso.

Generalità:

Il design e le caratteristiche tecniche sono soggetti a modifica senza necessità di preavviso.

Tutti i marchi a logo e i nomi di prodotto sono marchi commerciali o marchi registrati appartenenti ai rispettivi titolari e sono in questo documento riconosciuti come tali.



Attenzione:

Il prodotto è contrassegnato con questo simbolo, con il quale si indica che i prodotti elettrici ed elettronici usati non devono essere gettati insieme ai rifiuti domestici. Per questi prodotti esiste un sistema di raccolta differenziata.

Copyright ©



ESPAÑOL

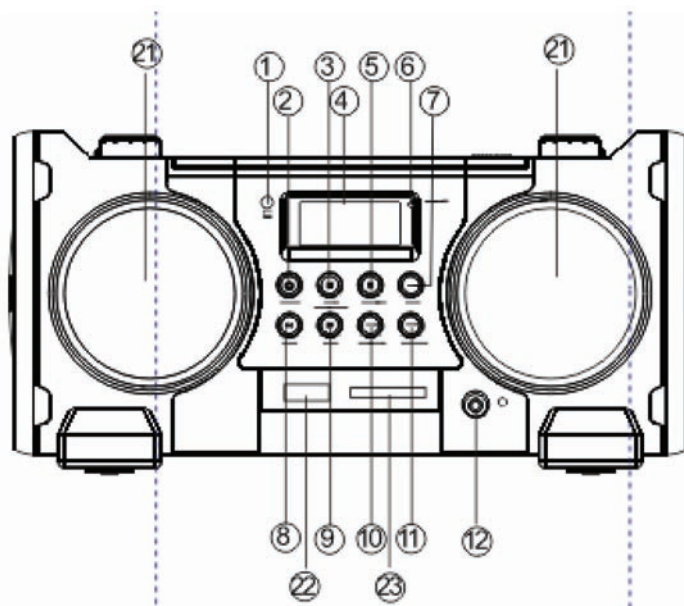

1. SENSOR REMOTO
2. BOTÓN DE ALIMENTACIÓN
3. BOTÓN USB DE REPRODUCCIÓN/ PAUSA
4. PANTALLA LCD
5. BOTÓN DE INTERRUPCIÓN/ SD
6. INDICADOR ESTÉREO FM
7. BOTÓN GRAVE
8. BÚSQUEDA HACIA ATRÁS
9. BÚSQUEDA SIGUIENTE
10. BOTÓN DE REPETICIÓN /ALEATORIA
11. PROGRAMAR
12. TOMA DE AURICULAR ESTÉREO
21. ALTAVOZ DERECHO E IZQUIERDO
22. RANURA USB
23. TOMA DE LA TARJETA SD/MMC
24. BOTÓN DE PROGRAMACIÓN
25. BOTÓN DE -10/FOL - PISTAS
26. BOTÓN DE +10/FOL + PISTAS
27. BOTÓN USB DE REPRODUCCIÓN/ PAUSA
28. BOTÓN DE SALTAR/BÚSQUEDA HACIA ATRÁS
29. BOTÓN DE SALTAR/BÚSQUEDA HACIA DELANTE
30. BOTÓN DE INTERRUPCIÓN/ SD
31. BOTÓN DE REPETICIÓN /ALEATORIA
32. BOTÓN DE VOLUMEN -
33. BOTÓN DE VOLUMEN +

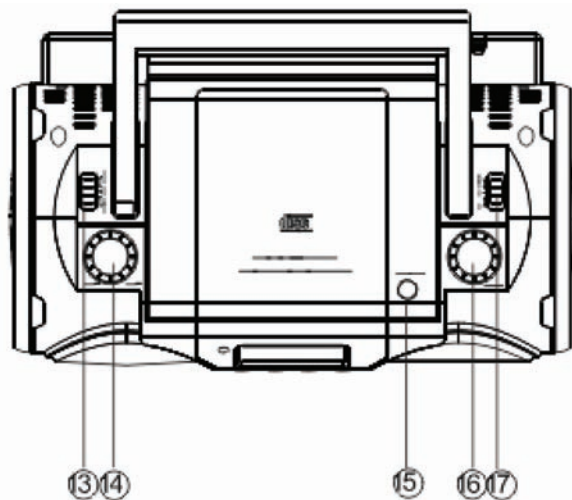

13. SELECCIÓN DE FUNCIÓN

14. VOLUMEN

15. BOTÓN DE APERTURA DE LA PUERTA DEL CD

16. CONTROL DE SINTONIZACIÓN

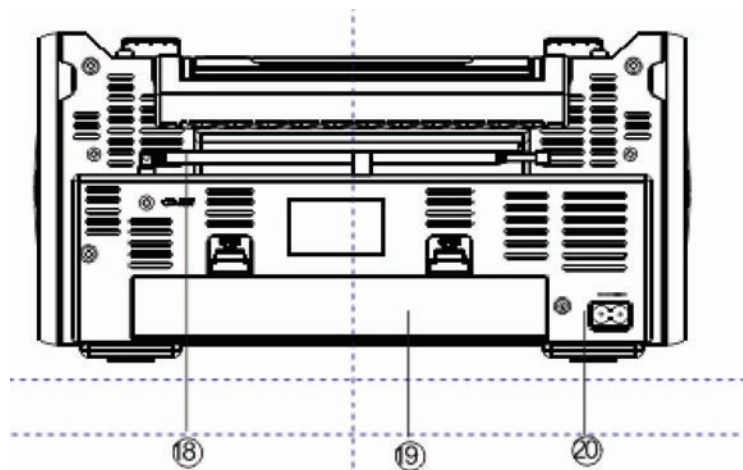

17. SELECTOR DE BANDA (AM, FM, FM ST.)

18. ANTENA FM

19. PUERTA DE PILAS

20. CABLE DE CA

34. AUX EN TOMA

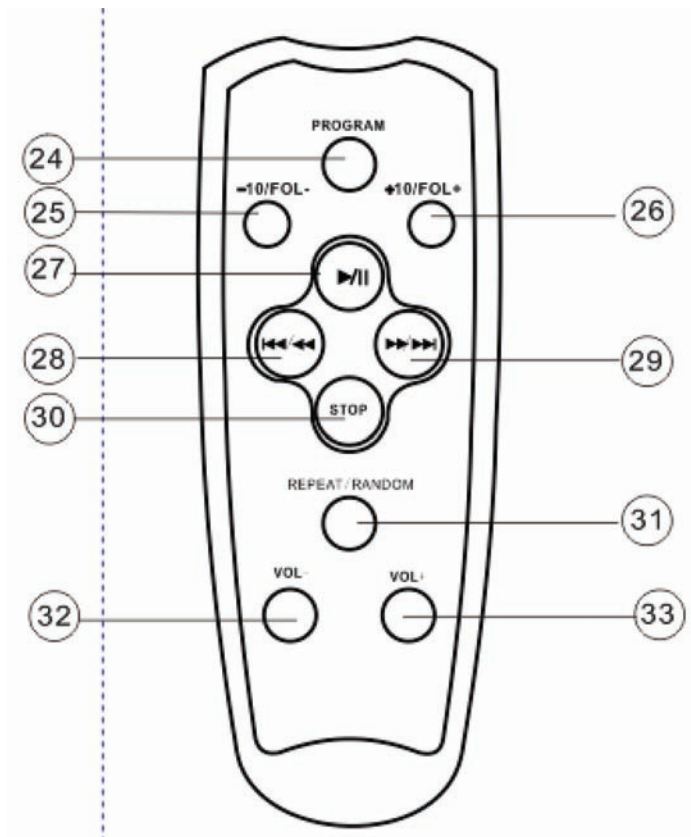

1. SENSOR REMOTO
2. BOTÓN DE ALIMENTACIÓN
 - Pulse el botón de ENCENDIDO
3. BOTÓN USB DE REPRODUCCIÓN/ PAUSA
 - Inicie o pause la reproducción de MP3/CD/USB/SD/MMC
 - Pulse y mantenga pulsado durante más de 1,5 segundos para cambiar le medio CD/USB.
4. PANTALLA LCD
 - Muestre la frecuencia dial de AM/FM
 - Muestre el número de pistas
5. BOTÓN DE INTERRUCCIÓN/ SD
 - Interrumpa la reproducción de CD/MP3/USB/SD/MMC; borre un programa de CD
 - Pulse y mantenga pulsado durante más de 1,5 segundos
 - Cambie el medio USB1.1/MMC (SD) (sólo con USB)
6. INDICADOR ESTÉREO FM
 - Muestre el indicador estéreo FM
7. BOTÓN GRAVE
8. BÚSQUEDA HACIA ATRÁS
 - Seleccione la pista hacia ATRÁS
 - Pulse y mantenga pulsado el botón durante más de 1,5 segundos para buscar hacia atrás entre las pistas

9. BÚSQUEDA SIGUIENTE

Selección de la SIGUIENTE PISTA

- Pulse y mantenga pulsado el botón durante más de 1,5 segundos para buscar hacia delante entre las pistas

10. BOTÓN DE REPETICIÓN /ALEATORIA

- Repita un programa de pistas de /CD/MP3/USB/SD/MMC/

BOTÓN ALEATORIO

- Reproduzca las pistas de CD/MP3 en orden aleatorio

11. PROGRAMAR

- Programar y revisar los números de pistas programadas

12. TOMA DE AURICULAR ESTÉREO

- Toma de auriculares estéreo de 3.5 mm.

13. SELECCIÓN DE FUNCIÓN

- Seleccione la fuente de sonido de MP3/CD, OFF o RADIO, también el interruptor de apagado

14. VOLUMEN

- Ajuste del nivel del volumen.

15. Botón de apertura de la puerta del CD

- Pulse aquí para abrir/cerrar la puerta del CD.

16. CONTROL DE SINTONIZACIÓN

- Seleccione las emisoras de AM/FM/FM ST.

17. SELECTOR DE BANDA (AM, FM, FM ST.)

- Seleccione las bandas de ondas de AM/FM/FM ST.

18. ANTENA FM

- Para mejorar la recepción FM

19. PUERTA DE PILAS

- Para abrir el compartimento de la batería

20. CABLE DE CA

- Introducción del cable de alimentación

21. ALTAVOZ DERECHO E IZQUIERDO

22. RANURA USB

- Para escuchar su memoria flash USB con los archivos de música Mp3.

23. TOMA DE LA TARJETA SD/MMC

- Para escuchar su tarjeta SD/MMC con los archivos de música MP3.

34. AUX EN TOMA

- PULSE el botón de la FUNCIÓN, seleccione la posición mp3.

Baterías no incluidas

Abra el compartimento de la batería e introduzca ocho baterías, de tipo R-14, UM-2 o las baterías C, (preferiblemente alcalinas) con las polaridades correctas tal y como lo indican los símbolos + y - indicados dentro del compartimento.

FUNCIÓN BÁSICA DE LA RADIO

Interruptor de encendido/apagado Ahorra energía cuando esté utilizando el suministro de red o de las baterías. Para evitar un consumo de energía innecesario, siempre ajuste el selector de fuente en apagado.

Funcionamiento general

1. Para seleccionar su fuente de sonido, ajuste el selector de fuente en MP3/CD/OFF/RADIO.
2. Ajuste el sonido con el VOLUMEN.
3. Para apagar el equipo, ajuste el selector de la fuente en la posición de apagado.

Recepción de radio

1. Ponga el selector de FUNCIÓN en RADIO.
2. Ponga el selector de BANDA en el parámetro deseado FM STEREO, FM, AM.
3. Gire el control de SINTONIZACIÓN para encontrar las emisoras deseadas.
NOTA: Si el selector de BANDA está fijado en la emisora estéreo de FM, el indicador de la LED estéreo FM se encenderá.
4. Cuando haya acabado de escuchar, introduzca el selector de FUNCIÓN en otra posición para desconectar la alimentación.

MÉTODO DE PROGRAMACIÓN

1. Pulse la tecla de [PROGRAMA] en modo de INTERRUPCIÓN, el sistema pasará al modo de PROGRAMA.
El icono PRG y P01 pestañearán a 2 Hz. Esto hace que el usuario pueda indicar las primeras canciones en la lista de REPRODUCCIÓN de programas.
2. El usuario podrá seleccionar las pistas deseadas utilizando las teclas [SIGUIENTE] [+10 Pista], [REGRESAR] [-10 Pista]. Una vez pulsadas dichas teclas, la pantalla mostrará la pista seleccionada.
3. Tras seleccionar la pista deseada, pulse la tecla de [PROGRAMA] de nuevo para almacenarla en la memoria. Se podrán programar hasta un máximo de 99 pistas cuando se repitan los procesos de las etapas (2) a (3).
4. Si pulsa la tecla [INTERRUMPIR] durante el modo de programa, a continuación, las pistas seleccionadas se almacenarán en la memoria y regresará al modo de INTERRUPCIÓN (Modo de reproducción continua)
5. Si pulsa la tecla [REPRODUCCIÓN] durante el modo de programación, empezará el modo de REPRODUCCIÓN del programa. La REPRODUCCIÓN empieza a partir de la pista P01

REPRODUCTOR DE CD/MP3

Reproducción de un CD/MP3

Este reproductor de CD puede reproducir discos de audio MP3 CD-R.
No intente reproducir CD-ROM, CDi, VCD, DVD o un CD de ordenador.

1. Ajuste el selector de la fuente en CD.
2. Pulse el botón "CDOPEM" (ABRIR CD) para abrir la puerta del compartimento del CD.
3. Introduzca un MP3/CD o CD-R con la cara impresa hacia arriba y pulse la puerta del CD suavemente para cerrarlo.
4. Pulse ►► en el equipo para iniciar la reproducción
5. Para pausar la reproducción, pulse ►►. Para reiniciar, pulse ►► de nuevo.
6. Para interrumpir la reproducción del CD. Pulse STOP

Nota: La reproducción de CD/MP3 también se parará cuando:

Abra el compartimento del CD, seleccione RADIO como fuente de sonido, y el CD/MP3 ha llegado al final.
Selección de una pista distinta

Durante la reproducción, podrá utilizar ◀◀ o ▶▶ para seleccionar una pista determinada.

Si ha seleccionado un número de pista en posición de pausa o interrupción, Pulse ►► para empezar la reproducción.

Pulse ▶▶ una vez para la siguiente pista. O pulse repetidamente hasta que el número de la pista deseada aparezca en pantalla.

Pulse ◀◀ una vez brevemente para regresar al principio de la pista actual.

Pulse ◀◀ más de una vez brevemente para pasar a una pista anterior.

Encontrar un pasaje en una pista

1. Pulse y mantenga pulsado o el CD se reproducirá a alta velocidad.
2. Cuando reconozca el pasaje que desea liberar ◀◀ o ▶▶.
3. La reproducción normal se reinicia.

Rebobinado y avance rápido de una canción

1. Pulse y mantenga pulsado el avance rápido/siguiente **⏮** o **⏭** anterior/rebobinar.
Durante la función de avance rápido o de rebobinado, la salida se silenciará hasta soltarse.
2. Cuando reconozca el pasaje que desea liberar **⏮** o **⏭**.
-> La reproducción normal se reinicia.

Selección de la carpeta

- Pulse y mantenga pulsado el botón de +10 o el botón de -10 durante 3 segundos, la carpeta No. mostrará la secuencia F01 -> F02Y..., suelte el botón cuando su carpeta de favoritos aparezca en pantalla.
- La pantalla mostrará el número de la carpeta y el número de la canción alternativamente en un espacio de 5 Seg.

Reproducción de un USB/SD

La reproducción de pistas en un orden aleatorio tras pulsar el botón de aleatorio, las pistas se reproducirán en orden aleatorio.

Funciones de audio USB/MMC(SD)

- 1) REPRODUCIR/PAUSA/INTERRUPCIÓN
 - 2) SIGUIENTE/AVANCE, RETROCESO/SALTAR BÚSQUEDA
 - 3) +10 pistas/ -10 pistas saltar búsqueda
 - 4) Aumento de la carpeta/ Reducción de la carpeta Saltar búsqueda (No activada en el modo de REPRODUCCIÓN de programa)
 - 5) Pista de programa (99 pistas)
 - 6) MODO DE REPRODUCCIÓN: normal->repetir 1-> repetir todos->repetir 1 carpeta->Aleatorio->normal (No hay ninguna repetición de la carpeta 1 en el modo de REPRODUCCIÓN de programa)
 - 7) Carpeta máxima: 500 Carpetas
 - 8) Archivo máximo: 999 archivos
 - 9) USB_UP (seleccione USB/MMC (SD))
 - Pulse y mantenga pulsada la tecla de [REPRODUCCIÓN] durante más de 1.5 seg en el modo CD, el sistema cambiará al modo USB. A continuación, - - - aparecerá en pantalla. En este momento, el sistema leerá el USB TOC.
 - [USB_UP] Pulse y mantenga pulsada la tecla de [REPRODUCCIÓN] durante más de 1.5 seg en el modo USB, el sistema cambiará al modo CD. A continuación, - - - aparecerá en pantalla. En este momento, el sistema leerá el CD TOC.
 - Pulse y mantenga pulsada la tecla de [INTERRUPCIÓN] durante más de 1,5 seg en modo USB)
 - El usuario podrá cambiar de USB a MMC (SD) pulsando la tecla [USB_UP] (tecla larga de interrupción del panel).
 - A continuación, - - - aparecerá en pantalla. En este momento, leerá cada dispositivo TOC.
 - Si un dispositivo lee con éxito, el dispositivo correspondiente estará listo para reproducir un archivo.
 - Si un dispositivo fracasa en su lectura, NO aparecerá en la pantalla para indicar que no existe el dispositivo.
- *Aviso: si no se ha unido ningún dispositivo o si el reproductor no consigue leer el dispositivo cuando un usuario cambie de USB a MMC (SD) pulsando la tecla [USB_UP] NO aparecerá en pantalla y el sistema pasará al modo de INTERRUPCIÓN.

DECLARACIÓN DE CONFORMIDAD

La empresa infraescrita,
Nedis B.V.
De Tweeling 28
5215MC 's-Hertogenbosch
Países Bajos
Tel.: 0031 73 599 1055
Email: info@nedis.com

Declara que el producto:

Nombre: KÖNIG
Modelo: HAV-PRCD20
Descripción: Reproductor portátil de radio/cd

se encuentra conforme a las siguientes normas:

EMC: EN55013:2001+A1:2003+A2:2006
EN55020:2002+A1:2003+A2:2005
EN61000-3-2:2000+A2:2005
EN61000-3-3:1995 + A1:2001+A2:2005
LVD: EN60065:2002

Conforme a las disposiciones de las normas (LVD) y 2004/108/EC (EMC).

's-Hertogenbosch, 09 de enero de 2009



D. J. Gilad
Director de compras

Medidas de seguridad:



Para reducir los riesgos de electrocución, este producto deberá ser abierto **EXCLUSIVAMENTE** por un técnico habilitado cuando necesite ser reparado. Desconecte el producto de la red y de cualquier otro equipo si se registra algún problema. No exponga el producto al agua ni a la humedad.

Mantenimiento:

Limpie sólo con un paño seco. No utilice solventes de limpieza ni abrasivos.

Garantía:

No se aceptará ninguna garantía o responsabilidad derivada de cualquier cambio o modificaciones realizadas al producto o daños provocados por un uso incorrecto del presente producto.

General:

Las ilustraciones y las especificaciones podrán sufrir cambios sin previo aviso. Todas las marcas de los logotipos y los nombres de productos constituyen patentes o marcas registradas de sus titulares correspondientes, reconocidos como tal.



Cuidado:

Este producto está señalizado con este símbolo. Esto significa que los productos eléctricos y electrónicos gastados no deberán mezclarse con los desechos domésticos generales. Existen distintos sistemas de recogida individuales para este tipo de productos.

Copyright ©



MAGYAR

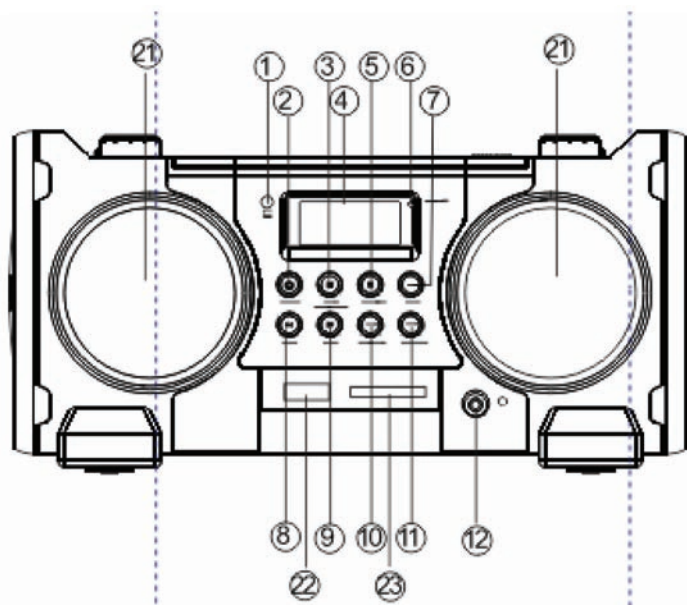

1. INFRAVÖRÖS ÉRZÉKELŐ A TÁVIRÁNYÍTÓHOZ
2. POWER (BEKAPCSOLÓ) GOMB
3. LEJÁTSZÁS/SZÜNET/USB GOMB
4. LCD KIJELZŐ
5. STOP/SD KÁRTYA GOMB
6. FM SZTEREÓ ADÁS KIJELZÉSE
7. BASSZUS GOMB
8. KERESÉS ELŐZŐ
9. KERESÉS KÖVETKEZŐ
10. ISMÉTLÉS/VÉLETLEN LEJÁTSZÁS GOMB
11. PROGRAM
12. SZTEREÓ JACKDUGÓ
21. BAL ÉS JOBB OLDALI HANGSZÓRÓK
22. USB CSATLAKOZÓ
23. SD/MMC MEMÓRIAKÁRTYA CSATLAKOZÓ
24. PROGRAM GOMB
25. -10 SZÁM/FOL- GOMB
26. +10 SZÁM/FOL+ GOMB
27. LEJÁTSZÁS/SZÜNET/USB GOMB
28. ÁTUGRÁS/KERESÉS VISSZAFELE GOMB
29. ÁTUGRÁS/KERESÉS ELŐRE GOMB
30. STOP/SD GOMB
31. ISMÉTLÉS/VÉLETLEN LEJÁTSZÁS GOMB
32. HANGERŐSSÉG- GOMB
33. HANGERŐSSÉG+ GOMB

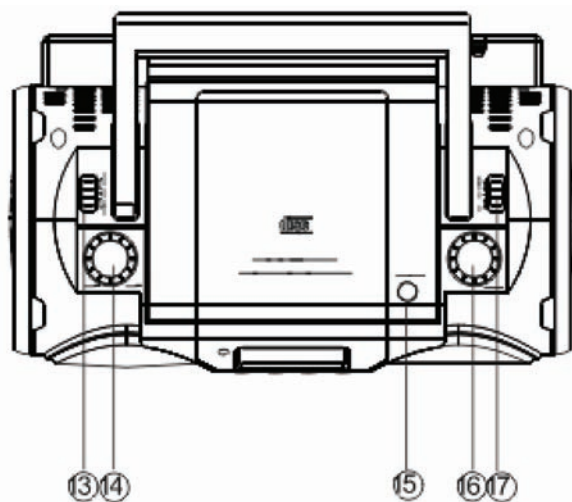

- 13. FUNKCIÓ KIVÁLASZTÁSA
- 14. HANGERŐ
- 15. CD TARTÓ AJTÓNYITÓ GOMB
- 16. ÁLLOMÁSKERESŐ

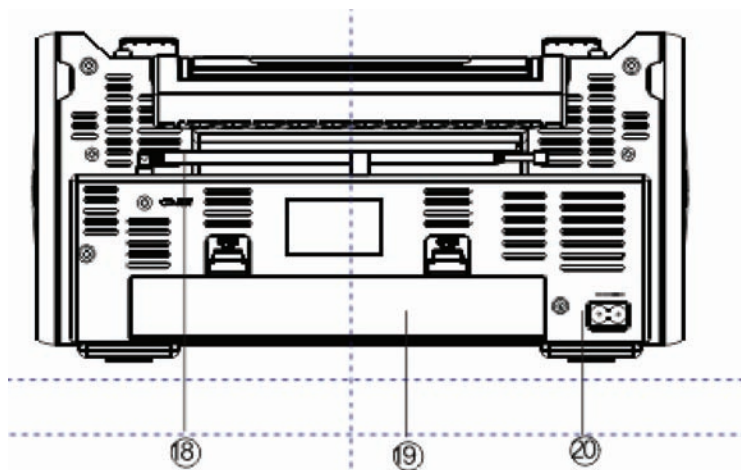

- 17. CSATORNA VÁLASZTÁS (AM, FM, FM SZTEREÓ)
- 18. FM ANTENNA
- 19. ELEMTARTÓ REKESZ AJTAJA
- 20. HÁLÓZATI BEMENET
- 34. AUX IN BEMENET

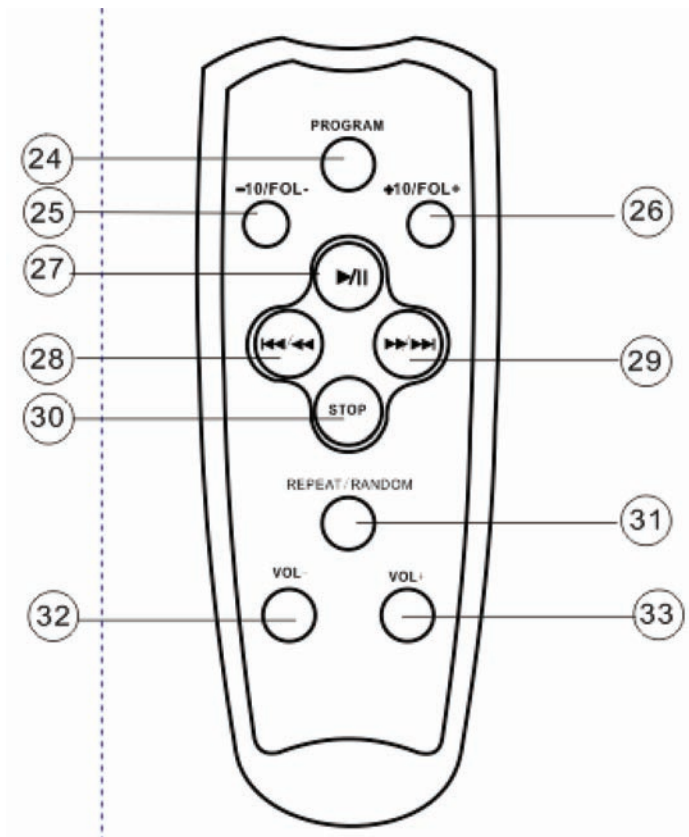

1. INFRAVÖRÖS ÉRZÉKELŐ A TÁVIRÁNYÍTÓHOZ
2. POWER (BEKAPCSOLÓ) GOMB
- A POWER gombbal lehet a készüléket bekapcsolni.
3. LEJÁTSZÁS/SZÜNET/USB GOMB
- Az MP3/CD/USB/SD/MMC lejátszás elindítása vagy szüneteltetése.
- Nyomja meg és tartsa lenyomva, hogy váltson a CD és az USB források között.
4. LCD KIJELZŐ
- Mutatja az AM/FM csatorna frekvenciáját.
- Mutatja a zeneszámok (sor)számát.
5. STOP/SD GOMB
- Megállítja a CD/MP3/USB/SD/MMC lejátszást; törli a CD programot.
Nyomja meg és tartsa lenyomva 1,5 másodpercig, hogy váltson az USB1.1/MMC (SD) média között (csak USB).
6. FM SZTEREÓ ADÁS KIJELZÉSE
- Jelzi a sztereó FM vételt.
7. BASSZUS GOMB
8. KERESÉS ELŐZŐ
Számok kiválasztása VISSZAFELE.
- Nyomja meg és tartsa lenyomva 1,5 másodpercig a szám intro keresése VISSZAFELE funkcióhoz

9. KERESÉS KÖVETKEZŐ
KÖVETKEZŐ szám kiválasztása.
- Nyomja meg és tartsa lenyomva 1,5 másodpercig a szám intro keresése ELŐREFELE funkcióhoz.
10. ISMÉTLÉS/VÉLETLEN LEJÁTSZÁS GOMB
- Zeneszám/CD/MP3/USB/SD/MMC/program megismétlése.
VÉLETLEN LEJÁTSZÁS GOMB
- A CD/MP3 zeneszámokat véletlen sorrendben játssza le.
11. PROGRAM
- Segítségével be lehet programozni a zeneszámok lejátszását, ill. a programozást meg lehet tekinteni.
12. SZTEREÓ JACKDUGÓ
- 3,5 mm-es sztereó jackdugó a fejhallgatóhoz.
13. FUNKCIÓ KIVÁLASZTÁSA
- Kiválasztja a lejátszandó forrást: MP3/CD, OFF (KI) vagy RÁDIÓ; a gombbal lehet a készüléket kikapcsolni.
14. HANGERŐSSÉG
- Módosítja a hangerősséget.
15. CD AJTÓNYITÓ GOMB
- Megnyomásakor kinyitja/beecsukja a CD ajtaját.
16. ÁLLOMÁSKERESŐ
- AM/FM/FM SZTEREÓ állomások kereséséhez.
17. CSATORNA VÁLASZTÁS (AM, FM, FM SZTEREÓ)
- AM/FM/FM SZTEREÓ csatorna kiválasztásához.
18. FM ANTENNA
- Javítja az FM adások vételét.
19. ELEM TARTÓ REKESZ AJTÁJA
- Az ajtó mögött található az elem tartó rekesz.
20. HÁLÓZATI BEMENET
- Az elektromos tápkábel csatlakozásához.
21. BAL ÉS JOBB OLDALI HANGSZÓRÓK
22. USB CSATLAKOZÓ
MP3 számokat hallgathat meg vele az USB pendriveről.
23. SD/MMC MEMÓRIAKÁRTYA CSATLAKOZÓ
- MP3 számokat hallgathat meg az SD/MMC memóriakártyákról.
34. AUX IN BEMENET
- Nyomja meg a FUNKCIÓ gombot, és válassza ki az mp3 számot.

Elemek (nincsenek mellékelve)

Nyissa ki az elem tartót és helyezzen el nyolc darab R-14 típusú UM-2 vagy C cellás elemet (lehetőség szerint alkáli tartós elemet) a megfelelő polaritással - a "+" és a "-" jelek mutatják a polaritást az elem tartóban.

ALAPVETŐ RÁDIÓS FUNKCIÓK

A készülék ki- és bekapcsolása: Kapcsolja ki a készüléket, ha azt nem használja, így energiát takaríthat meg mind az elemes, mind a hálózati üzemeltetésnél. A szükségtelen energiafogyasztás elkerülése érdekében a forrást kiválasztó FUNKCIÓ gombot helyezze OFF (KI) állapotba, ha a készüléket nem használja.

A készülék általános üzemeltetése

1. Válassza ki mit szeretne hallgatni a FUNKCIÓ gomb megfelelő helyzetbe kapcsolásával: MP3/CD/OFF(KI)/RÁDIÓ.
2. Állítsa be a hangerősséget a HANGERŐSSÉG gombbal.
3. Ha ki szeretné kapcsolni a készüléket, akkor helyezze a FUNKCIÓ gombot az OFF (KI) állásba.

Rádióadás vétele

1. Helyezze a FUNKCIÓ gombot a RÁDIÓ állásba.
2. Válassza ki a megfelelő csatornát - FM SZTEREÓ, FM, AM - a CSATORNA VÁLASZTÓ gomb segítségével.
3. Forgassa az ÁLLOMÁSKERESŐ gombot a rádióadó(k) megkereséséhez.
MEGJEGYZÉS: Ha az ÁLLOMÁSKERESŐVEL egy FM sztereó adást talált, akkor az FM sztereó adást jelző LED ki fog gyulladni.
4. Ha befejezte a rádió hallgatását, akkor mozgassa a FUNKCIÓ gombot az OFF (KI) állásba, hogy kikapcsolja a készüléket.

A PROGRAMOZÁS LÉPÉSEI

1. Ha a készülék SZÜNET üzemmódban van, akkor nyomja meg a [PROGRAM] gombot, hogy az átváltson a PROGRAMOZÁS üzemmódba.
A kijelzőn a PRG ikon és a P01 felirat 2 Hz sebességgel fog villogni. A készülék arra vár, hogy a felhasználó megadja a lejátszási lista első zeneszámát.
2. A felhasználó a zeneszámot a [KÖVETKEZŐ], [ELŐZŐ], [+10 SZÁM], [-10 SZÁM] gombok segítségével választhatja ki. A gombok megnyomására a kijelző mutatja a kiválasztott számot.
3. Ha a kijelzőn az Ön választása látható, akkor nyomja meg a [PROGRAM] gombot még egyszer, hogy azt a készülék eltárolja a memóriában. A (2) és a (3) lépések többszöri megismétlésével maximum 99 zeneszámot lehet kiválasztani.
4. Ha a programozás üzemmódban megnyomja a [SZÜNET] gombot, akkor a kiválasztott zeneszámokat a készülék a memóriában tárolja és visszatér a SZÜNET üzemmódba (folyamatos lejátszás üzemmódba).
5. Ha a program üzemmódban a [LEJÁTSZÁS] gombot nyomja meg, akkor a készülék átvált a program LEJÁTSZÁSA üzemmódba. A LEJÁTSZÁS a P01 zeneszámtól kezdődik.

CD/MP3 LEJÁTSZÓ

CD/MP3 lejátszása

A CD-lejátszó le tudja játszani az audió és az MP3 CD-R formátumú CD-eket is.
Ne próbáljon CD-ROM, CDi, VCD, DVD vagy számítógépes CD formátumot lejátszani.

1. Mozgassa a FUNKCIÓ gombot a CD állásba.
2. A CD AJTÓNYITÓ gomb segítségével nyissa ki a CD ajtaját.
3. Helyezze be az MP3/CD-t vagy a CD-R lemezt a nyomtatott oldalával felfele, majd nyomja meg gyengéden a CD ajtaját.
4. Nyomja meg a ►|| gombot a lejátszás megkezdéséhez.
5. A lejátszást a ►|| gombbal lehet szüneteltetni. A lejátszás ismételt elindításához nyomja meg ismételten a ►|| gombot.
6. A CD lejátszás megállításához nyomja meg a STOP gombot.

Megjegyzés: A CD/MP3 lejátszás akkor is megállítódik, ha:
kinyitja a CD tartót; a RÁDIÓT választja ki forrásnak; a lejátszás a CD/MP3 végéhez ért.

Másik szám választása

A lejátszás közben használhatja a ◀◀ és ▶▶ gombokat, hogy egy adott számot választhasson ki. Ha a stop vagy a szünet közben választott ki egy számot a (sor)száma alapján, akkor nyomja meg a ►|| gombot a lejátszás elindításához.

Nyomja meg a ▶▶ gombot egyszer, ha a következő számra szeretne ugrni. Vagy nyomja meg többször, míg a keresett szám sorszáma meg nem jelenik a kijelzőn.

Nyomja meg a ◀◀ gombot röviden, ha az éppen lejátszott szám elejére szeretne ugrni.

Nyomja meg a ◀◀ gombot röviden még egyszer, ha az előző számra szeretne ugrni.

Egy adott részt megkeresése a zeneszámon belül

1. Nyomja meg és tartsa lenyomva a gombot vagy a gyors CD lejátszáshoz.
2. Ha elérte a zeneszám keresett részletét, akkor engedje fel a ◀◀ vagy a ▶▶ gombot.
3. Az eszköz ekkor folytatja a rendes lejátszást.

Egy zeneszám gyors előre vagy hátra "csévélése"

1. Nyomja meg és tartsa lenyomva a KÖVETKEZŐ/ELŐRE I◀◀ vagy a ▶▶I ELŐZŐ/VISSZAFELE gombokat.

A gyors előre vagy hátracsévéelés közben a hangszórók elnémulnak.

2. Ha elérte a zeneszám keresett részletét, akkor engedje fel a I◀◀ vagy a ▶▶I gombokat.

-> Az eszköz ekkor folytatja a rendes lejátszást.

Könyvtár kiválasztása

- Nyomja meg és tartsa lenyomva 3 másodpercig a +10 vagy a - 10 gombokat; ekkor megjelenik a könyvtárak sorrendje F01 -> F02Y...; engedje fel a gombot, ha a keresett könyvtárat látja a kijelzőn.

- A kijelző 5 másodperc múlva átvált a könyvtár sorszáma és a zeneszám sorszáma között.

Lejátszás USB-ről vagy SD-ről

Ha megnyomja a véletlen lejátszás gombot, akkor a zeneszámokat az eszköz véletlen sorrendben fogja lejátszani.

Az USB/MMC(SD) audió funkciók

1) LEJÁTSZÁS/SZÜNET/STOP

2) KÖVETKEZŐ/ELŐRE, ELŐZŐ/VISSZA, ÁTUGRÁS és KERESÉS

3) +10 ZENESZÁM/ -10 ZENESZÁM, ÁTUGRÁS és KERESÉS

4) Előző mappa/ következő mappa kiválasztása, ÁTUGRÁS, KERESÉS (A programozott lejátszás üzemmódban nem működik)

5) Programozott lejátszás (max. 99 zeneszám)

6) LEJÁTSZÁS üzemmód: rendes ->ismétlés 1-> ismétlés összes->ismétlés 1 könyvtár->keverés->rendes (A programozott lejátszás üzemmódban az "ismétlés 1 könyvtár" nem elérhető).

7) Könyvtárak maximális száma: 500.

8) Fájlok maximális száma: 999.

9) USB_UP funkció (Válassza ki az USB/MMC (SD) üzemmódot)

- A CD lejátszás üzemmódban nyomja meg és tartsa lenyomva a [LEJÁTSZÁS] gombot 1,5 másodpercig, hogy az eszköz átváltson az USB üzemmódba. A kijelzőn a - - - üzenet jelenik meg. Ebben a pillanatban az eszköz elkezd olvasni az USB eszköz tartalmát.

[USB_UP] Az USB lejátszás üzemmódban nyomja meg és tartsa lenyomva a [LEJÁTSZÁS] gombot 1,5 másodpercig, hogy az eszköz átváltson a CD üzemmódba. A kijelzőn a - - - üzenet jelenik meg. Ebben a pillanatban az eszköz elkezd olvasni a CD tartalmát.

- Nyomja meg és tartsa lenyomva a STOP gombot 1,5 másodpercig az USB üzemmódban.

- A felhasználó az [USB_UP] gombbal válthat át az USB üzemmódból az MMC (SD) üzemmódba (a billentyűzeten ez a hosszú STOP gomb).

- A kijelzőn a - - - üzenet jelenik meg. Ebben a pillanatban az eszköz elkezd olvasni a memóriakártya tartalmát.

- Az eszköz a tartalom beolvasása után készen áll az adott forrásról a fájlok lejátszására.

- Ha a tartalom beolvasása közben valamilyen hiba lépne fel, akkor a NO (NEM) üzenet jelenik meg a kijelzőn, jelezve, hogy az eszköz nem találja a forrást.

*Megjegyzés: Abban az esetben ha a felhasználó az USB üzemmódból az MMC (SD) üzemmódban vált át az [USB_UP] gombbal és a memóriakártya nem található vagy a lejátszó nem tudja azt olvasni, akkor a NO (NEM) üzenet jelenik meg a kijelzőn és az eszköz STOP üzemmódba vált át automatikusan.

Megfelelőségi nyilatkozat

Mi,
a Nedis B.V. vállalat, cím:
De Tweeling 28
5215MC 's-Hertogenbosch
Hollandia
Tel.: 0031 73 599 1055
Email: info@nedis.com

nyilatkozunk arról, hogy a következő termék:

Név: KÖNIG

Modell: HAV-PRCD20

Megnevezés: Hordozható rádió/CD lejátszó

megfelel a következő szabványok előírásainak:

EMC: EN55013:2001 +A1:2003 +A2:2006

EN55020:2002+A1:2003+A2:2005

EN61000-3-2:2000+A2:2005

EN61000-3-3:1995 +A1:2001 +A2:2005

LVD: EN60065:2002

a 2006/95/EC (LVD) és a 2004/108/EC (EMC) direktívák előírásai alapján.

's-Hertogenbosch, 2008. január 9.-én



Mrs. J. Gilad
Értékesítési Igazgató

Megfelelőségi nyilatkozat.

Egyetértek és elfogadom a Nedis B.V. Hollandia által adott nyilatkozatot.

Jacob Gilad
HQ-Nedis kft.
ügyvezető igazgató

Biztonsági óvintézkedések:

Az áramütés megelőzése érdekében a készüléket CSAK képzett szakember nyithatja fel, ha arra szükség lenne például a javításhoz. Ha a készülékkel bármilyen probléma merülne fel, akkor azonnal válassza le az elektromos hálózatról, ill. a többi készülékről. Védje a készüléket a nedvességtől és a víztől.

Karbantartás:

Csak száraz ronggyal tisztítsa. A készülék tisztításához ne használjon tisztítószereket vagy dörzsölő hatású anyagokat.

Jótállás:

A termék bármilyen módosítása vagy rendeltetésellenes használata a jótállás elvesztésével jár.

Általános tudnivalók:

Fenntartjuk a jogot, hogy a termék kialakítását és műszaki jellemzőit minden külön értesítés nélkül megváltoztassuk.

Minden logó, terméknév és márkanév a tulajdonosának márkanéve vagy bejegyzett márkanéve, így azok használatára a szellemi tulajdonjogot szabályozó törvények vonatkoznak.

**Figyelem:**

Ezt a terméket ezzel a jellel látjuk el. Ezt azt jelenti, hogy a használt elektromos és elektronikus termékeket a rendes háztartási hulladékoktól függetlenül kell kezelni. Az ilyen jelzéssel ellátott készülékeket csak az ilyen termékek újrahasznosításával vagy ártalmatlanításával foglalkozó gyűjtőhelyeken szabad leadni.

Copyright ©



SUOMI

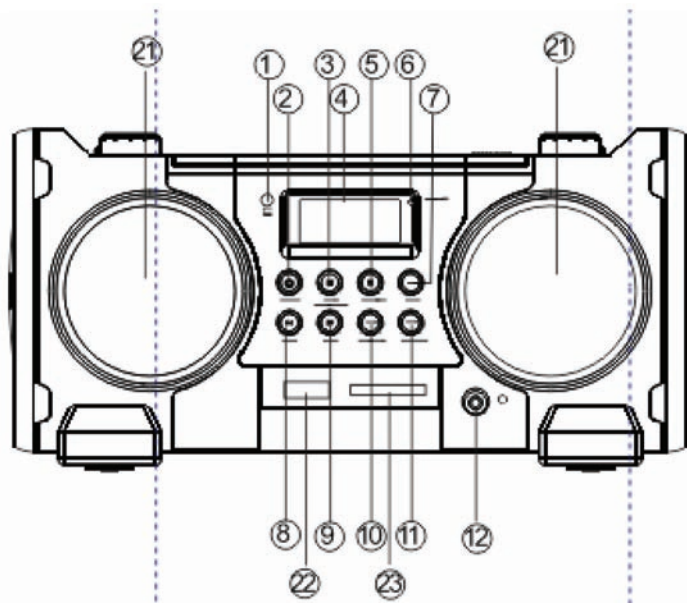

1. KAUKO-OHJAUKSEN ANTURI
2. VIRTAKATKAISIN
3. PLAY/PAUSE/USB-PAINIKE
4. LCD-NÄYTTÖ
5. STOP/SD-PAINIKE
6. FM-STEREO-OSOITIN
7. BASSOPAINIKE
8. HAKU EDELLINEN
9. HAKU SEURAAVA
10. TOISTO/SATUNNAINEN SOITTO -PAINIKE
11. OHJELMA
12. STEREOKUULOKKEIDEN LIITIN
21. VASEN&OIKEA KAIUTIN
22. USB-PAIKKA
23. SD/MMC-KORTTILIITIN
24. OHJELMAPAINIKE
25. -10/FOL- KAPPALEPAINIKE
26. +10/FOL+ KAPPALEPAINIKE
27. PLAY/PAUSE/USB-PAINIKE
28. OHITUS/HAKU TAAKSEPÄIN
29. OHITUS/HAKU ETEENPÄIN
30. STOP/SD-PAINIKE
31. TOISTO/SATUNNAINEN SOITTO -PAINIKE
32. ÄÄNENVOIMAKKUUS -
33. ÄÄNENVOIMAKKUUS +

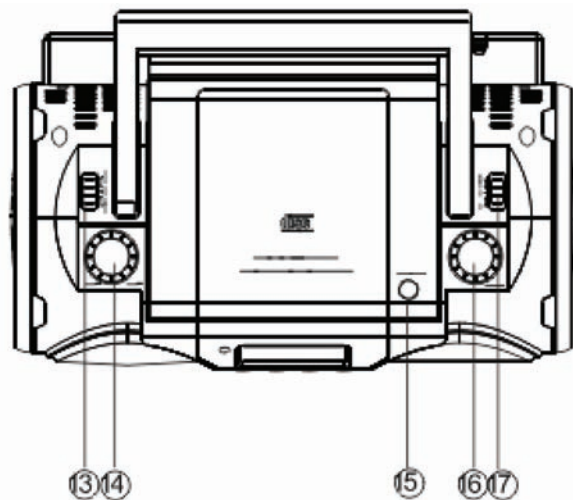

- 13. TOIMINTOVALITSIN
- 14. ÄÄNENVOIMAKKUUS
- 15. CD-LUUKUN AVAUSPAINIKE
- 16. VIRITIN

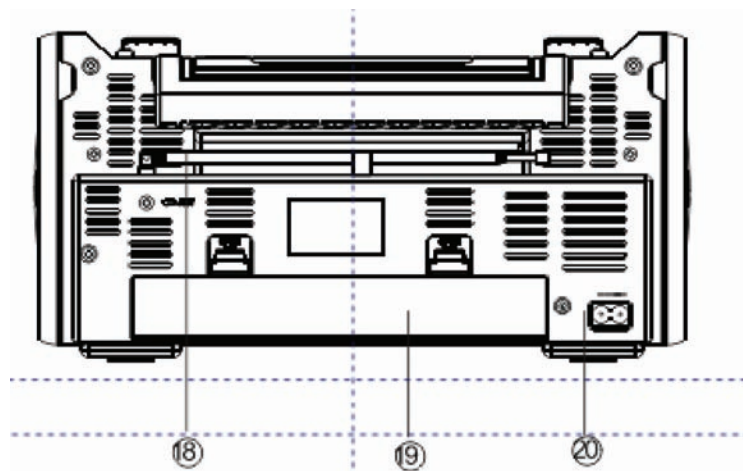

- 17. KAISTAN VALITSIN (AM, FM, FM ST.)
- 18. FM-ANTENNI
- 19. PARISTOKOTELON KANSI
- 20. AC-VERKKOVIRTA
- 34. AUX IN -LIITIN

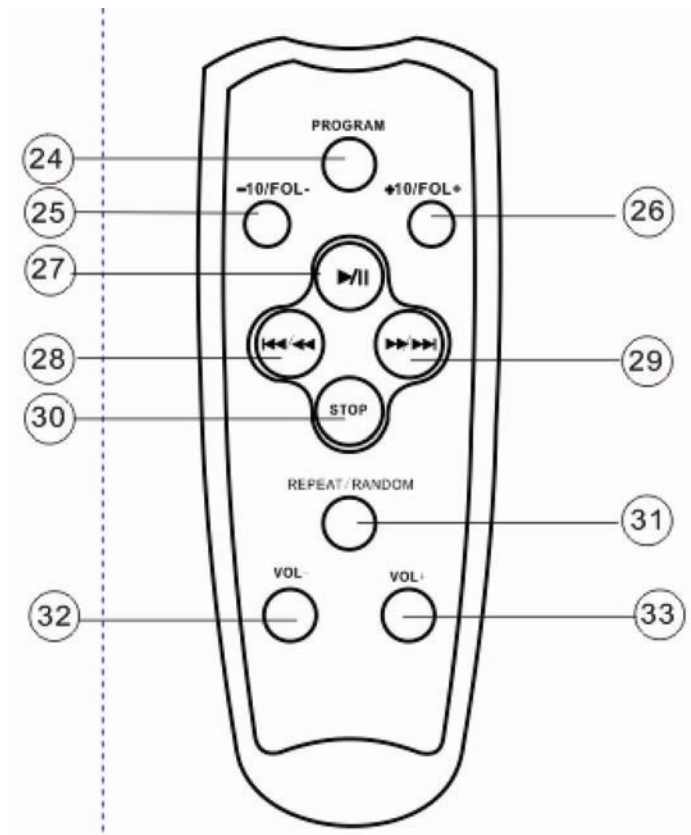

1. KAUKO-OHJAUKSEN ANTURI
2. VIRTAKATKAISIN
 - Paina POWER-virtakatkaisin päälle
3. PLAY/PAUSE/USB-PAINIKE
 - Käynnistä tai keskeytä MP3/CD/USB/SD/MMC-soitto
 - Paina ja pidä alhaalla yli 1,5 s vaihtaaksesi CD/USB-mediaa.
4. LCD-näyttö
 - Näyttää AM/FM-taajuuden
 - Näyttää kappaleiden lukumäärän
5. STOP/SD-PAINIKE
 - Pysäytä CD/MP3/USB/SD/MMC-soitto; poista CD-ohjelma.
 - Paina ja pidä alhaalla yli 1,5 s
 - Vaihda USB1.1/MMC (SD) -mediaa (vain USB)
6. FM-STEREO-OSOITIN
 - Näytä FM-stereon osoitin
7. BASSOPAINIKE
8. HAKU EDELLINEN
 - BACK (EDELLISTEN) kappaleiden valinta
 - Paina ja pidä alhaalla yli 1,5 s kelataksesi kappaletta taaksepäin

9. HAKU SEURAAVA
NEXT (SEURAAVIEN) kappaleiden valinta
- Paina ja pidä alhaalla yli 1,5 s kelataksesi kappaletta eteenpäin
10. TOISTO/SATUNNAINEN SOITTO -PAINIKE
- Toistaa kappaleen/CD/MP3/USB/SD/MMC/ohjelman
SATUNNAINEN-PAINIKE
- Soittaa CD/MP3-kappaleita satunnaisessa järjestyksessä
11. PROGRAM (OHJELMA)
- Ohjelmoi ja näyttää ohjelmoidut kappalenumerot.
12. STEREOKUULOKKEIDEN LIITIN
- 3,5 mm stereokuulokeliitin.
13. TOIMINTOVALITSIN
- Valitse äänilähde MP3/CD, OFF tai RADIO, samalla pois päältä kytkin
14. VOLUME (ÄÄNENVOIMAKKUUS)
- Säädä äänenvoimakkuutta.
15. CD-LUUKUN AVAUSPAINIKE
- Paina tästä CD-luukun avaamiseksi/sulkemiseksi.
16. VIRITIN
- Valitse AM/FM/FM ST. asemat
17. KAISTAN VALITSIN (AM, FM, FM ST.)
- Valitse AM/FM/FM ST. aaltokaista
18. FM-ANTENNI
- Parantaa FM-vastaanottoa
19. PARISTOKOTELON KANSI
- Paristokotelon avaus
20. AC-VERKKOVIRTA
- Virtajohdon syöttö.
21. VASEN&OIKEA KAIUTIN
22. USB-PAIKKA
USB-muistitikun kuuntelu Mp3-musiikkitiedostoja käyttäen.
23. SD/MMC-KORTTILIITIN
- SD/MMC-kortin kuuntelu MP3-musiikkitiedostoja käyttäen.
34. AUX IN -LIITIN
- PAINA TOIMINTOPAINIKETTA, valitse mp3-asema.

Paristot (eivät kuulu pakkaukseen)

Avaa paristokotelo ja aseta koteloon kahdeksan tyypin R-14, UM-2 paristoa tai C-kennoa (mieluiten alkali) niin, että napaisuudet menevät oikein paristokotelon merkintöjen + ja - mukaan.

RADION PERUSTOIMINNOT

Virran kytkentä päälle/pois päältä: säästä energiaa, käytit sitten verkkovirtaa tai paristoja. Vältä liiallinen energian kulutus kytkemällä lähdevalitsin aina pois päältä.

Yleiset käyttöohjeet

1. Valitse äänilähde asentoon MP3/CD/OFF/RADIO.
2. Säädä äänenvoimakkuutta säätimellä VOLUME (ÄÄNENVOIMAKKUUS).
3. Kytke laite pois päältä kytkemällä lähdevalitsin pois päältä.

Radion vastaanotto

1. Liu'uta TOIMINNON valitsin asentoon RADIO.
2. Liu'uta KAISTAN valitsin haluttuun asetukseen -FM STEREO, FM, AM.
3. Käännä VIRITINTÄ löytääksesi haluamasi asemat.
Huom: Jos KAISTAN valitsin on asetettu FM-stereoasemaan, FM-stereon LED-merkkivalo syttyy.
4. Kun olet lopettanut kuuntelun, liu'uta TOIMINNON valitsin toiseen asentoon virran katkaisemiseksi.

OHJELMOINTI

1. Paina [PROGRAM] (OHJELMA) -painiketta STOP-tilassa, järjestelmä siirtyy tällöin PROGRAM (OHJELMOINTI) -tilaan.
PRG-kuvake ja P01 vilkkuvat arvossa 2 Hz. Tällöin käyttäjän on syötettävä ensimmäiset kappaleet ohjelman PLAY (SOITTO) -iistaan.
2. Käyttäjä voi valita haluamansa kappaleet näppäimillä [NEXT] [+10 kappaletta], [BACK] [-10 kappaletta]. Kun painikkeita painetaan, näyttöön tulee näkyviin valittu kappale.
3. Kun haluttu kappale on valittu, paina [PROGRAM] (OHJELMA) -painiketta uudelleen ja kappale tallentuu muistiin. Laitteeseen voidaan ohjelmoida jopa 99 kappaletta toistaen vaiheet (2) - (3).
4. Jos [STOP] -painiketta painetaan ohjelmointitilassa, valitut kappaleet tallentuvat muistiin ja laite palautuu STOP-tilaan (jatkuva soittotila).
5. Jos [PLAY] -painiketta painetaan ohjelmointitilassa, laite siirtyy ohjelman PLAY (SOITTO) -tilaan. SOITTO alkaa kappaleesta P01.

CD/MP3-SOITIN

CD/MP3-soittimen käyttö

Tämä CD-soitin toimii audiolevyillä, MP3 CD-R.

Laite ei toimi CD-ROM, CDi, VCD, DVD tai tietokoneen CD-levyillä.

1. Säädä lähdevalitsin kohtaan CD.
2. Avaa CD-kotelon luukku painamalla CD OPEN (AVAA CD) -painiketta.
3. Aseta MP3/CD tai CD-R-levy paikoilleen merkkipuoli ylöspäin ja paina CD-kotelon luukku kevyesti kiinni.
4. Paina ►► käynnistääksesi soiton.
5. Soitto voidaan keskeyttää painamalla ►►. Soittoa voidaan jatkaa painamalla ►► uudelleen.
6. Pysäytä CD-levyn soitto painamalla STOP.

Huom: CD/MP3-levyn soitto pysähtyy myös silloin, kun:

Avaat CD-kotelon, valitset RADION äänilähteen, CD/MP3-levy on soitettu loppuun.

Toisen kappaleen valinta

Voit valita kappaleita soiton aikana painikkeella I◀◀ tai ►►I.

Jos olet valinnut kappaleenumeron pysäytys- tai keskeytystilassa, paina ►► käynnistääksesi kappaleen soiton.

Paina ►►I kerran siirtyäksesi seuraavaan kappaleeseen, tai paina painiketta toistuvasti kunnes haluamasi kappalenumero tulee näkyviin.

Paina lyhyesti I◀◀ kerran palataksesi valitun kappaleen alkuun.

Paina lyhyesti I◀◀ useammin kuin kerran siirtyäksesi edelliseen kappaleeseen.

Kappalekohdan löytäminen

1. Paina ja pidä alhaalla painiketta tai. CD-levy soi nopeasti.
2. Kun tunnistat haluamasi kohdan vapauta I◀◀ tai ►►I.
3. Normaali soitto palautuu.

Kappaleen nopea eteen- tai taaksepäin soitto

1. Paina ja pidä alhaalla painiketta Next/Fast-Forward (Seuraava/nopea eteenpäin) **I◀◀** tai **▶▶I** Previous/Rewind (Edellinen/nopea taaksepäin).
Nopean eteen- tai taaksepäin kelauksen aikana soiton ääni poistuu vapautukseen saakka.
2. Kun tunnistat haluamasi kohdan vapauta **I◀◀** tai **▶▶I**.
-> Normaali soitto palautuu.

Kansion valinta

- Paina ja pidä alhaalla painiketta +10 tai -10 -painiketta 3 sekunnin ajan. Kansionumerot vaihtuvat järjestyksessä F01 -> F02Y.., vapauta painike haluamasi kansion kohdalla.
- Näytössä näkyy vuorottain kansionumero ja kappalenumero 5 sekunnin välein.

USB/SD-lähteen soittaminen

Kappaleiden soitto satunnaisessa järjestyksessä. Kun olet painanut satunnaisen soiton painiketta, kappaleiden soitto tapahtuu satunnaisessa järjestyksessä.

USB/MMC(SD)-audiotoiminnot

- 1) PLAY/PAUSE/STOP
- 2) NEXT/FF, BACK/FB ohitus haku
- 3) +10 kappale/ -10 kappale ohitus haku
- 4) Kansion lisäys/kansion poisto Ohitus haku (ei ohjelman PLAY (SOITTO) -tilassa)
- 5) Ohjelmakappale (99 kappaletta)
- 6) SOITTOTILA: normal (normaali)->repeat 1 (toista 1)-> repaet all (toista kaikki)->repeat 1 folder (toista 1 kansio)->Shuffle (satunnainen soitto) ->normal (normaali) (1 kansion toistoa ei ole ohjelman PLAY (SOITTO) -tilassa)
- 7) Kansioiden maksimilukumäärä: 500 kansiota
- 8) Tiedostojen maksimilukumäärä: 999 tiedostoa
- 9) USB_UP (valitse USB/MMC (SD))
 - Paina ja pidä alhaalla [PLAY] (SOITTO) -painiketta yli 1,5 s ajan CD-tilassa, järjestelmä siirtyy tällöin USB-tilaan. Näkyviin tulee - - -. Tällöin järjestelmä lukee kohdetta USB TOC.
 - [USB_UP] Paina ja pidä alhaalla [PLAY] (SOITTO) -painiketta yli 1,5 s ajan USB-tilassa, järjestelmä siirtyy tällöin CD-tilaan. Näkyviin tulee - - -. Tällöin järjestelmä lukee kohdetta CD TOC.
 - Paina ja pidä alhaalla painiketta [STOP] yli 1,5 s ajan USB-tilassa)
 - Käyttäjää voi siirtyä USB-tilasta tilaan MMC (SD) painamalla [USB_UP] -painiketta (näppäimistön pitkä STOP-painike).

Näkyviin tulee - - -. Tällöin järjestelmä lukee laitteen TOC:ia.

- Jos laitteen lukeminen onnistuu, vastaava laite on valmis soittamaan tiedoston.
 - Jos laitteen lukeminen ei onnistu, näyttöön ilmestyy "NO" ilmoittaen, ettei laitetta ole.
- *Huomaa: Jos mitään laitetta ei liitetä tai soitin ei onnistu lukemaan laitetta käyttäjän siirtyessä USB-tilasta tilaan MMC (SD) painamalla [USB_UP] -painiketta, näyttöön ilmestyy "NO" ja järjestelmä siirtyy STOP-tilaan.

VAATIMUSTENMUKAISUUSVAKUUTUS

Me,
Nedis B.V.
De Tweeling 28
5215MC 's-Hertogenbosch
Alankomaat
Puh: 0031 73 599 1055
Sähköposti: info@nedis.com

Vakuutamme, että tuote:
Nimi: KÖNIG
Malli: HAV-PRCD20
Kuvaus: Kannettava radio/CD-soitin

Täyttää seuraavat standardit:
EMC: EN55013:2001 +A1:2003 +A2:2006
EN55020:2002 +A1:2003 +A2:2005
EN61000-3-2:2000 +A2:2005
EN61000-3-3:1995 +A1:2001 +A2:2005
LVD: EN60065:2002

Direktiivien 2006/95/EY (LVD) ja 2004/108/EY (EMC) mukaisesti.

's-Hertogenbosch, 9. tammikuuta 2008



Mrs. J. Gilad
Toimitusjohtaja

Turvallisuuteen liittyvät varoitukset:



Sähköiskuvaaran välttämiseksi tämän laitteen saa avata huollon yhteydessä VAIN valtuutettu teknikko. Kytke laite pois verkkovirrasta ja muista laitteista, jos ongelmia esiintyy. Älä altista tuotetta vedelle

tai kosteudelle.

Huolto:

Puhdista ainoastaan kuivalla kankaalla. Älä käytä liuottimia tai hioma-aineita.

Takuu:

Takuu ja vastuuvollisuus mitätöity, jos tuote vaurioituu siihen tehtyjen muutoksien tai sen väärinkäytön takia.

Yleistä:

Muutoksia malliin ja teknisiin ominaisuuksiin voidaan tehdä ilmoituksetta.

Kaikki logot, merkit ja tuotenimet ovat niiden vastaavien omistajien tuotemerkkejä tai rekisteröityjä tuotemerkkejä ja niitä on käsiteltävä sellaisina.



Huomio:

Tuote on varustettu tällä merkillä. Se merkitsee, ettei käytettyjä sähkö- tai elektronisia tuotteita saa hävittää kotitalousjätteen mukana. Kyseisille tuotteille on olemassa erillinen keräysjärjestelmä.

Copyright ©



SVENSKA

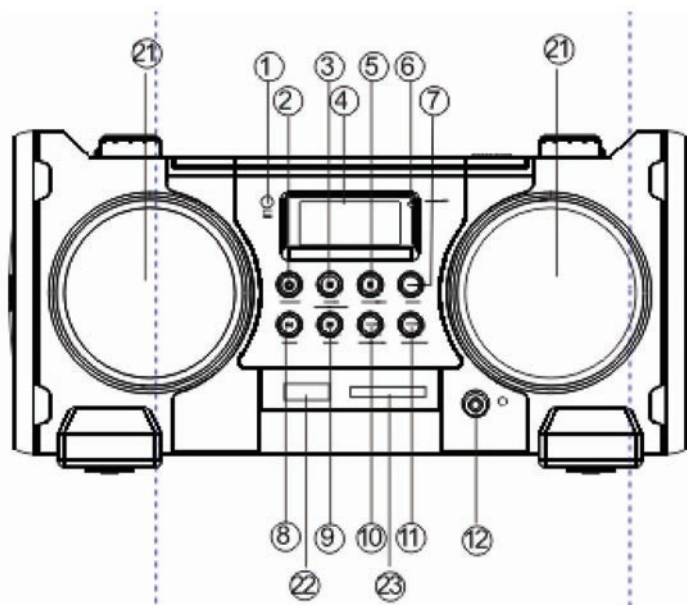

1. FJÄRRKONTROLLSENSOR
2. POWER (STRÖM)
3. PLAY/PAUSE/USB BUTTON (SPELA/PAUS/USB-KNAPP)
4. LCD-DISPLAY
5. STOP/SD-BUTTON (STOPP/SD-KNAPP)
6. FM STEREO INDICATOR (FM STEREO INDIKATOR)
7. BASS BUTTON (BASKNAPP)
8. SEARCH BACK (SÖK BAKÅT)
9. SEARCH NEXT (SÖK NÄSTA)
10. REPEAT/RANDOM BUTTON (UPPREPA/SLUMPVIS-KNAPP)
11. PROGRAM
12. STEREO HEADPHONE JACK (JACK FÖR STEREOHÖRLURAR)
21. LEFT&RIGHT SPEAKER (VÄNSTER&HÖGER HÖGTALARE)
22. USB SLOT (USB-PORT)
23. SD/MMC CARD JACK (SD/MMC KORTPLATS)
24. PROGRAM BUTTON (PROGRAM-KNAPP)
25. -10/FOL- TRACKS BUTTON (-10/FOL- SPÅR-KNAPP)
26. +10/FOL+ TRACKS BUTTON (+10/FOL+ SPÅR-KNAPP)
27. PLAY/PAUSE/USB BUTTON (SPELA/PAUS/USB-KNAPP)
28. SKIP/SEARCH REVERSE BUTTON (HOPPA ÖVER/SÖK BAKÅT)
29. SKIP/SEARCH FORWARD BUTTON (HOPPA ÖVER/SÖK FRAMÅT)
30. STOP/SD-BUTTON (STOPP/SD-KNAPP)
31. REPEAT/RANDOM BUTTON (UPPREPA/SLUMPVIS-KNAPP)
32. VOLUME - BUTTON (- VOLYMKNAPP)
33. VOLUME + BUTTON (+ VOLYMKNAPP)

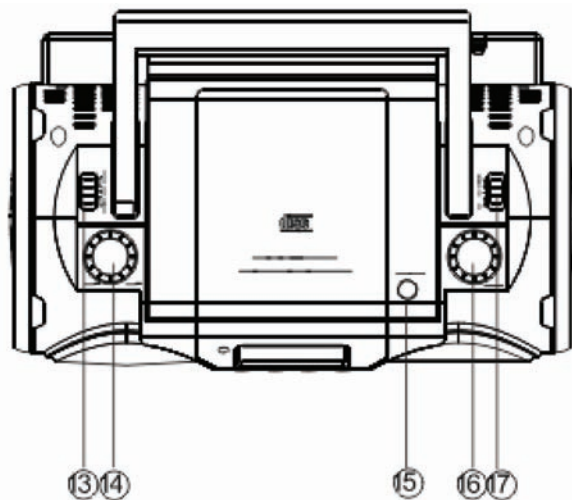

- 13. FUNCTION SELECT (FUNKTIONSVÄL)
- 14. VOLUME (VOLYM)
- 15. CD DOOR OPEN BUTTON (ÖPPNINGSKNAPP FÖR CD-LUCKA)
- 16. TUNING CONTROL (FREKVENSTÄLLNING)

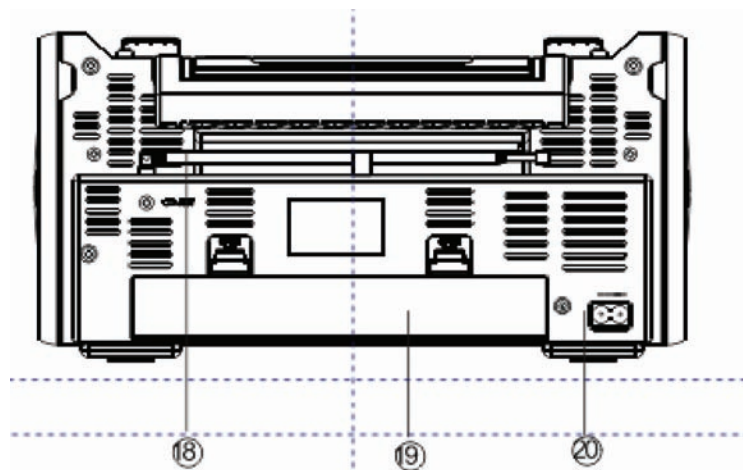

- 17. BAND SELECTOR (BANDVÄLJARE) (AM, FM, FM ST.)
- 18. FM ANTENNA (FM-ANTENN)
- 19. BATTERY DOOR (BATTERILUCKA)
- 20. AC MAINS (NÄTSTRÖM)
- 34. AUX IN

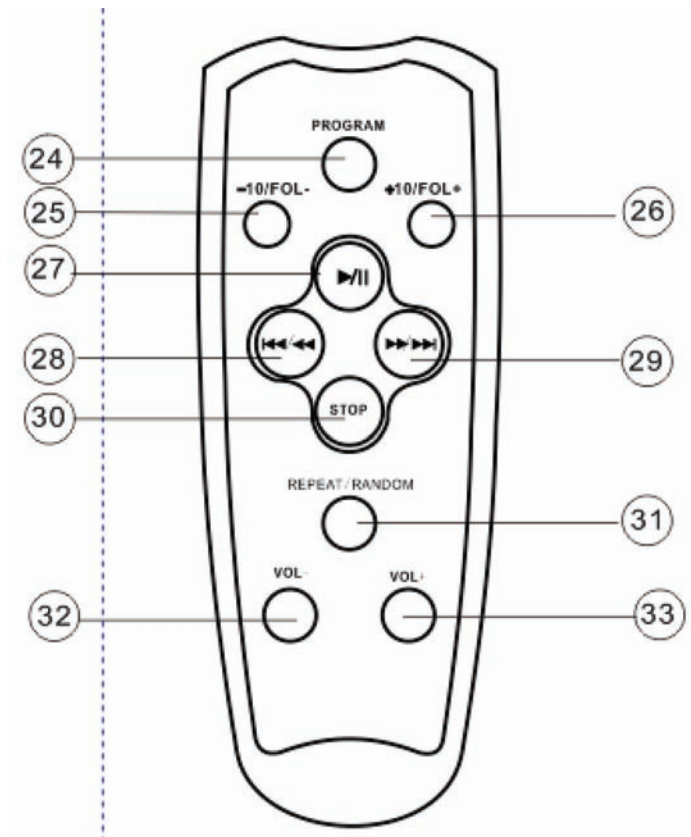

1. REMOTE SENSOR (FJÄRRKONTROLLSENSOR)
2. POWER BUTTON (STRÖM)
 - Tryck på POWER (STRÖM)-KNAPPEN
3. PLAY/PAUSE/USB BUTTON (SPELA/PAUS/USB-KNAPP)
 - Starta eller pausa MP3/CD/USB/SD/MMC play (spela)
 - Tryck och håll nere i mer än 1.5 sek. för att växla CD/USB media.
4. LCD-DISPLAY
 - Visar den valda AM/FM frekvensen
 - Visar antal spår
5. STOP/SD-BUTTON (STOPP/SD-KNAPP)
 - Stop CD/MP3/USB/SD/MMC (återgivning; radera ett CD-program).
 - Tryck och håll nere i mer än 1.5 sek.
 - Växla USB1.1/MMC (SD) media (enbart USB)
6. FM STEREO INDICATOR (FM STEREO INDIKATOR)
 - Visa FM-stereoindikatorn
7. BASS BUTTON (BASKNAPP)
8. SEARCH BACK (SÖK BAKÅT)
 - BACK (TILLBAKA) spårval
 - Tryck och håll nere i mer än 1.5 sek. BACK sök inom spår

9. SERACH NEXT (SÖK NÄSTA)
NEXT (NÄSTA) spårval
- Tryck och håll nere i mer än 1.5 sek. Forward (Framåt) sök inom spår
10. REPEAT/RANDOM BUTTON (UPPREPA/SLUMPVIS-KNAPP)
- Upprepa ett spår/CD/MP3/USB/SD/MMC/program
RANDOM (SLUMPVIS)
- Spela CD/MP3 spår i slumpvis ordning
11. PROGRAM
- Program och återblick på programmerade spårnummer.
12. STEREO HEADPHONE JACK (UTTAG FÖR STEREOHÖRLURAR)
- 3.5 mm uttag för stereohörlurar.
13. FUNCTION SELECT (FUNKTIONSVÄL)
- Välj ljudkälla MP3/CD, OFF (AV) eller RADIO, även frånkopplingsbrytare
14. VOLUME (VOLYM)
- Justera volymnivån.
15. CD DOOR OPEN BUTTON (ÖPPNINGSKNAPP FÖR CD-LUCKA)
- Tryck här för att öppna/stänga CD-luckan.
16. TUNING CONTROL (AVSTÄMNINGSKONTROLL)
- Välj AM/FM/FM ST. stationer
17. BAND SELECTOR (BANDVÄLJARE) (AM, FM, FM ST.)
- Välj AM/FM/FM ST. vågsband
18. FM ANTENNA (FM-ANTENN)
- För att förbättra FM-mottagning
19. BATTERY DOOR (BATTERILUCKA)
- För att öppna batterifacket
20. AC MAINS (NÄTSTRÖM)
- Ingång för elkabel.
21. LEFT&RIGHT SPEAKER (VÄNSTER&HÖGER HÖGTALARE)
22. USB SLOT (USB-PORT)
För att lyssna på ditt USB flashminne med Mp3 musikfiler.
23. SD/MMC CARD JACK (SD/MMC KORTUTTAG)
- För att lyssna på ditt SD/MMC kort med MP3 musikfiler.
34. AUX IN
- PUSH FUNCTION button,(TRYCKFUNKTIONsknapp), välj läge 3.

Batterier (medföljer inte)

Öppna batterifacket och sätt i åtta batterier av typen R-14, UM-2 eller C-celler, (helst alkaliska) med rätt polaritet som visas av + och - symbolerna inuti facket.

BASIC FUNCTION RADIO (BASFUNKTION RADIO)

Slå på/från strömmen Spara energi när du antingen använder nätström eller batterier. För att undvika onödig energiförbrukning ställ alltid väljaren för strömkälla på off (från).

Allmän användning

1. För att välja ljudkällan ställ källväljaren på MP3/CD/OFF/RADIO.
2. Justera ljudet med VOLUME (VOLYM).
3. För att stänga av apparaten, ställ källväljaren i läge off (från).

Radiomottagning

1. Skjut FUNCTION (FUNKTION)sväljaren till RADIO.
2. Skjut BANDväljaren till önskad inställning -FM STEREO, FM, AM.
3. Vrid FREKVENSIINSTÄLLNINGSRATTEN för att hitta de önskade stationerna.
Obs! Om BANDväljaren är inställd på FM stereostation, tänds LED-indikatorn för FM-stereo.
4. När du har slutat att lyssna, skjut FUNCTION (FUNKTION)sväljaren till det andra läget för att stänga av strömmen.

PROGRAM METHOD (PROGRAMMERINGSMETOD)

1. Tryck på [PROGRAM]-knappen i STOP-läge, och systemet går till PROGRAMMERINGS-läge. PRG-ikonen och P01 blinkar vid 2 Hz. Detta uppmanar användaren att mata in de första sångerna i program SPEL-listan.
2. Användaren kan välja önskade spår genom att använda [NEXT] [+10 Track], [BACK] [-10 Track] knapparna. När en gång dessa knappar har tryckts visas det valda spåret på displayen.
3. Efter att ha valt det önskade spåret, tryck på [PROGRAM]-knappen igen och det sparas i minnet. Maximalt 99 spår kan programmeras när du upprepar steg (2) till (3) procedurer.
4. Om du trycker på [STOP]-knappen i programmeringsläget, då sparas de valda spåren i minnet och återgår till STOP-läge (Kontinuerligt spelläge)
5. Om du trycker på [PLAY]-knappen i programmeringsläge, startar det program SPEL-läge. PLAY startar från P01-spåret

CD/MP3 SPELARE

Spela en CD/MP3

Den här CD-spelaren kan spela audio-skivor, MP3 CD-R.

Försök inte att spela CD-ROM, CDi, VCD, DVD eller dator CD.

1. Ställ in källväljaren på CD.
2. Tryck på CD-OPEN-knappen för att öppna CD-luckan.
3. Sätt i en MP3/CD eller CD-R med den tryckta sidan uppåt och tryck lätt på CD-luckan för att stänga den.
4. Tryck på apparaten för att starta uppspelningen ►||
5. Tryck för att pausa uppspelningen. ►|| För att återuppta tryck igen ►||.
6. För att stoppa CD-uppspelning. Tryck på STOP

Obs! CD/MP3 uppspelning stannar också när:

Du öppnar CD-facket, du väljer RADIO ljudkälla, CD/MP3 har nått slutet.

Val av ett annat spår

Under uppspelning kan du använda eller välja ett speciellt spår I◀◀◀I.

Om du har valt ett spårnummer i stopp- eller pausläge, Tryck på för att starta uppspelningen ►||

Tryck en gång för nästa spår ►►I. Eller tryck upprepade gånger tills det önskade spårnumret visas på displayen.

Tryck kort en gång för att återgå till början av aktuellt spår I◀◀.

Tryck mer än en gång kort för ett tidigare spår I◀◀.

Finna en passage inom ett spår

1. Om du håller nere,spelas CD:n upp med hög hastighet.
2. När du hittat det önskade stället släpper du eller I◀◀►►I.
3. Normal uppspelning återupptas.

Snabbt framåt eller återspolning av en sång

1. Tryck och håll nere Next/Fast-Forward **I◀◀** (Nästa/Snabbt framåt) eller **▶▶I** Previous/Rewind (Tidigare/Återspola).

Under Snabbt framåt eller återspolningsfunktion, kommer utgången att vara tyst tills den släpps.

2. När du har hittat det önskade stället släpper du eller **I◀◀▶▶I**.

-> Normal uppspelning återupptas.

Val av mapp

- Tryck och håll nere +10 knappen eller -10 knappen i 3 sekunder, Mappnr. visar följden F01 -> F02Y..., släpp helt enkelt knappen när din favoritmapp visas.

- Displayen visar alternativt Mappnr. och Sångnr. inom 5 sekunder.

Spela en **USB/SD**

Spela spåren i slumpvis ordning Efter att du har tryckt på knappen slumpvis, kommer spåren att spelas upp i slumpvis ordning.

USB/MMC(SD) Audiofunktioner

1) PLAY/PAUSE/STOP (SPELA/PAUS/STOPP)

2) NEXT/FF, BACK/FB (NÄSTA/SF/SB BAKÅT) Hoppa över sökning

3) +10 Spår/ -10 Spår hoppa över sökning

4) Mappökning/ Mappminskning Hoppa över sökning (Ej aktiverad i Program SPEL läge)

5) Programspår (99 spår)

6) PLAYMODE (SPELLÄGE): normal->upprepa 1-> upprepa alla->upprepa 1 mapp->Shuffle ->normal (Det finns inte upprepa 1 mapp i läget Program PLAY (Program SPEL))

7) Maximalt mappar: 500 Mappar

8) Maximum filer: 999 filer

9) USB_UP (Select USB/MMC (SD))(Välj USB/MMC (SD))

- Tryck och håll nere [PLAY]-knappen i mer än 1.5 sek. i CD-läge, systemet växlar till USB-läge. Sedan - - - visas. Nu, läser systemet USB TOC.

[USB_UP] Tryck och håll nere [PLAY]-knappen i mer än 1.5 sek. i USB-läge, systemet växlar till CD-läge. Sedan - - - visas. Nu, läser systemet CD TOC.

- Tryck och håll nere [STOP]-knappen i mer än 1.5 sek. i USB-läge)

- Användaren kan växla över USB till MMC (SD) genom att trycka på [USB_UP]-knappen (to Pad STOP Long Key).

- Sedan - - - visas. Nu, läser systemet TOC av varje apparat.

- Om en apparat avläses med framgång, då är motsvarande apparat klar för att spela en fil.

- Om avläsningen av en apparat misslyckas, då visas NO på displayen för att ange att det inte finns någon apparat.

*Anmärkning: Om ingen apparat är ansluten till spelaren eller spelaren misslyckas att läsa apparaten när användaren växlar över USB till MMC (SD) genom att trycka på [USB_UP]-knappen, då visas NO och systemet går till STOP-läge.

ÖVERENSSTÄMMELSEFÖRKLARING

Vi,
Nedis B.V.
De Tweeling 28
5215MC 's-Hertogenbosch
Nederländerna
Tel.: 0031 73 599 1055
Email: info@nedis.com

Intygar att produkten:
Namn: KÖNIG
Modell: HAV-PRCD20
Beskrivning: Bärbar radio/CD-spelare

Överensstämmer med följande standarder
EMC: EN55013:2001+A1:2003+A2:2006
EN55020:2002+A1:2003+A2:2005
EN61000-3-2:2000+A2:2005
EN61000-3-3:1995 + A1:2001+A2:2005
LVD: EN60065:2002

Uppfyller villkoren i direktiven 2006/95/EEC (LDV) och 2004/108/EC (EMC).

's-Hertogenbosch, 2008, 09 januari



Mrs. J. Gilad
Purchase Director

Säkerhetsanvisningar:



För att minska risken för elstötar får denna produkt endast öppnas av behörig tekniker när service behövs. Koppla bort produkten från nätuttaget och från annan utrustning om problem uppstår. Utsätt

inte produkten för vatten eller fukt.

Underhåll:

Rengör endast med torr trasa. Använd inga rengöringsmedel eller frätande medel.

Garanti:

Ingen garanti gäller vid några ändringar eller modifieringar av produkten eller skador som har uppstått på grund av felaktig användning av denna produkt.

Allmänt:

Utseende och specifikationer kan komma att ändras utan föregående meddelande.

Alla logotyper och produktnamn är varumärken eller registrerade varumärken som tillhör sina ägare och är härmed erkända som sådana.



Obs!

Produkten är märkt med denna symbol. Det innebär att använda elektriska eller elektroniska produkter inte får slängas bland vanliga hushållssopor. Det finns särskilda återvinningssystem för dessa produkter.

Copyright ©



ČESKY

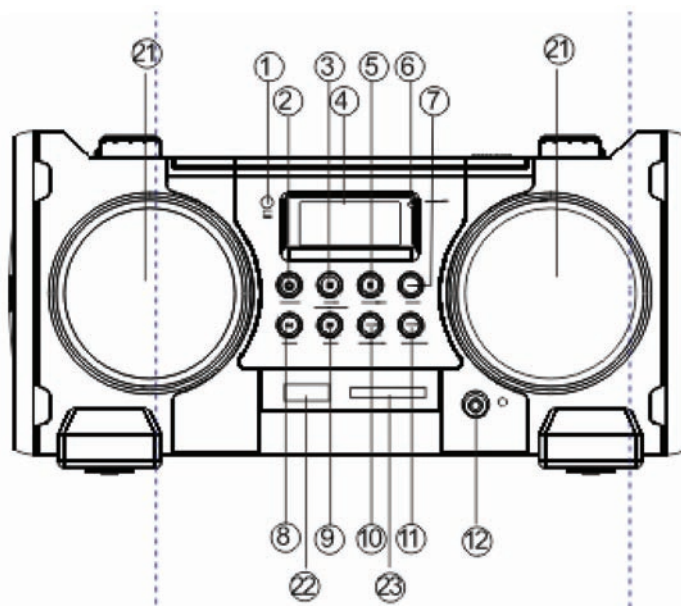

1. ČIDLO DÁLKOVÉHO OVLÁDÁNÍ
2. SÍŤOVÝ VYPÍNAČ
3. TLAČÍTKO PLAY/PAUSE/USB (PŘEHRÁVÁNÍ/PAUZA/USB)
4. LCD DISPLEJ
5. TLAČÍTKO STOP/SD
6. INDIKÁTOR STEREOFONNÍHO PŘÍJMU
7. TLAČÍTKO BASS
8. PROHLÍŽET PŘEDCHOZÍ
9. PROHLÍŽET DALŠÍ
10. TLAČÍTKO REPEAT/RANDOM (OPAKOVAT/NÁHODNĚ)
11. PROGRAM
12. KONEKTOR PŘIPOJENÍ STEREO SLUCHÁTEK
21. LEVÝ&PRAVÝ REPRODUKTOR
22. USB SLOT
23. KONEKTOR PRO PŘIPOJENÍ KARTY SD/MMC
24. TLAČÍTKO PROGRAM
25. TLAČÍTKO PRO STOPY -10/FOL
26. TLAČÍTKO PRO STOPY +10/FOL
27. TLAČÍTKO PLAY/PAUSE/USB (PŘEHRÁVÁNÍ/PAUZA/USB)
28. TLAČÍTKO SKIP/SEARCH REVERSE (PŘESKOČIT/PROHLEDÁVAT ZPĚT)
29. TLAČÍTKO SKIP/SEARCH FORWARD (PŘESKOČIT/PROHLEDÁVAT VPŘED)
30. TLAČÍTKO STOP/SD
31. TLAČÍTKO REPEAT/RANDOM (OPAKOVAT/NÁHODNĚ)
32. TLAČÍTKO VOLUME - (ZESLABENÍ HLASITOSTI)
33. TLAČÍTKO VOLUME + (ZESÍLENÍ HLASITOSTI)

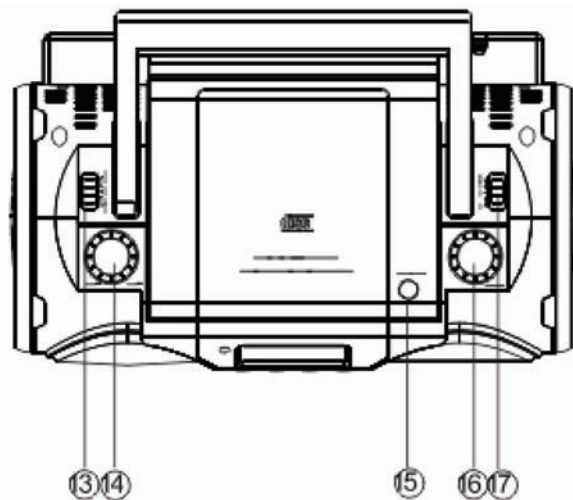

- 13. VOLBA FUNKCE
- 14. HLASITOST
- 15. TLAČÍTKO OTEVŘENÍ CD MECHANIKY
- 16. LADĚNÍ STANIC

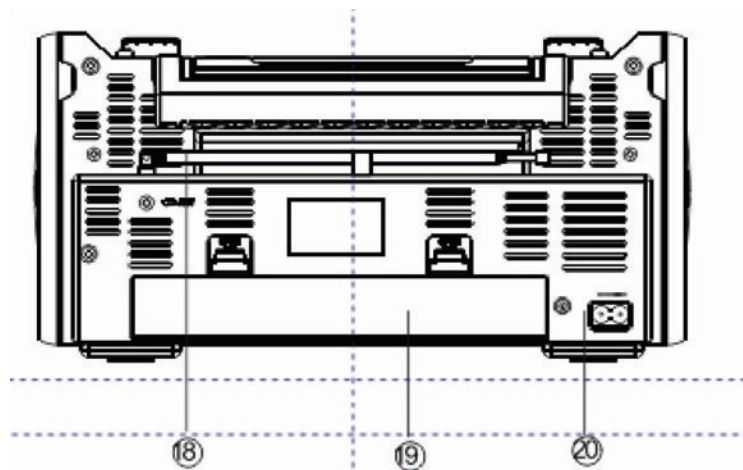

- 17. VOLBA ROZHLASOVÉHO PÁSMA (AM, FM, FM ST)
- 18. FM ANTÉNA
- 19. KRYT BATERIÍ
- 20. SÍŤOVÁ ZDÍRKA
- 34. KONEKTOR PRO POMOCNÝ VSTUP

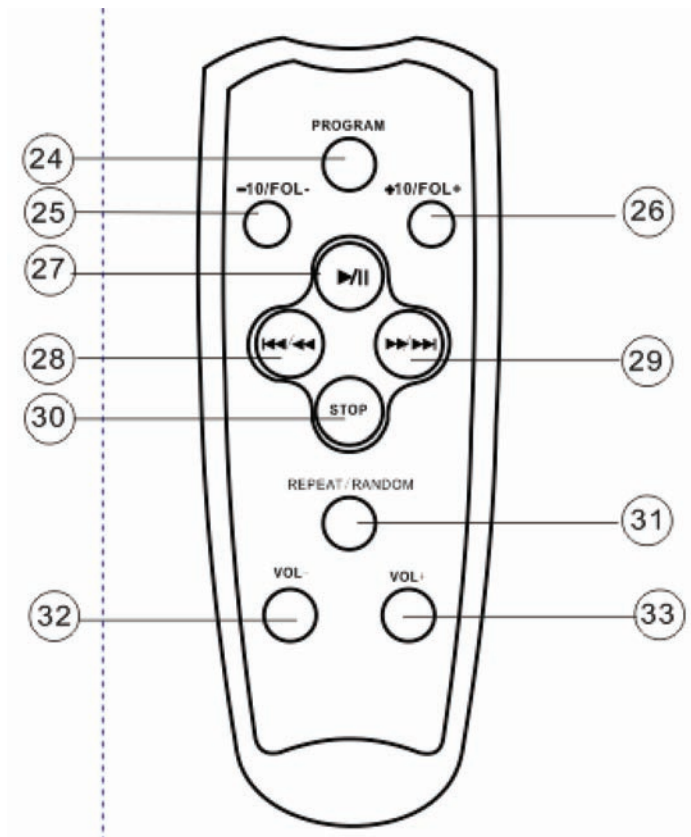

1. ČIDLO DÁLKOVÉHO OVLÁDÁNÍ
2. SÍŤOVÝ VYPÍNAČ
 - Stisknutím tlačítka POWER zapnete přístroj.
3. TLAČÍTKO PLAY/PAUSE/USB (PŘEHRÁVÁNÍ/PAUZA/USB)
 - Spusťte nebo pozastavte (pauza) přehrávání media MP3/CD/USB/SD/MMC.
 - Přidržením stisknutého tlačítka na více než 1.5 sec se mění přehrávání media CD/USB.
4. LCD displej
 - Zobrazení naladěné frekvence AM/FM.
 - Zobrazení čísla stopy.
5. TLAČÍTKO STOP/SD
 - Zastavení přehrávání CD/MP3/USB/SD/MMC; smazání programu přehrávání CD.
 - Přidržením stisknutého tlačítka na více než 1.5 sec
 - Změna přehrávání media USB1.1/MMC (SD) (pouze USB)
6. INDIKÁTOR STEREOFONNÍHO PŘÍJMU
 - Indikuje příjem stereofonního signálu FM
7. TLAČÍTKO BASS
8. PROHLÍŽET PŘEDCHOZÍ
 - Volba předchozí stopy (BACK)
 - Přidržením stisknutého tlačítka na více než 1.5 sec se prohledává uvnitř předchozí stopy.

9. PROHLÍŽET DALŠÍ
Volba následující stopy (NEXT)
- Přidržením stisknutého tlačítka na více než 1.5 sec se prohledává uvnitř následující stopy.
10. TLAČÍTKO REPEAT/RANDOM (OPAKOVAT/NÁHODNĚ)
- Opakování stopy/CD/MP3/USB/SD/MMC/programu
TLAČÍTKO RANDOM (NÁHODNĚ)
- Přehrávání stop na CD/MP3 v náhodném pořadí
11. PROGRAM
- Programování a prohlížení naprogramovaných čísel stop.
12. KONEKTOR PŘIPOJENÍ STEREO SLUCHÁTEK
- Konektor 3.5 mm pro připojení stereofonních sluchátek.
13. VOLBA FUNKCE
- Volba zdroje zvuku MP3/CD, OFF nebo RADIO, také síťový vypínač.
14. HLASITOST
- Nastavení úrovně hlasitosti.
15. TLAČÍTKO OTEVŘENÍ CD MECHANIKY
- Stisknutím tlačítka otevřete nebo zavřete CD mechaniku.
16. LADĚNÍ STANIC
- Výběr rozhlasové stanice na AM/FM/FM ST.
17. VOLBA ROZHLASOVÉHO PÁSMO (AM, FM, FM ST)
- Volba rozhlasového pásma AM/FM/FM ST.
18. FM ANTÉNA
- Zlepšuje příjem stanic v pásmu VKV (FM)
19. KRYT BATERIÍ
- Otevření držáku baterií.
20. SÍŤOVÁ ZDÍRKA
- Zásuvka pro připojení síťového kabelu.
21. LEVÝ&PRAVÝ REPRODUKTOR
22. USB SLOT
Pro poslech hudebních souborů MP3 z flash-paměti vložené do USB slotu.
23. KONEKTOR PRO PŘIPOJENÍ KARTY SD/MMC
- Pro poslech hudebních souborů MP3 z paměťové karty SD/MMC.
34. KONEKTOR PRO POMOCNÝ VSTUP
- Stisknutím FUNCTION tlačítka zvolte pozici MP3.

Baterie (nejsou součástí dodávky)

Otevřete držák baterií a vložte 8 baterií typ R-14, UM-2 nebo C-článků (nejvhodnější alkalické) a dodržujte přitom polaritu, označenou znaménky + a - uvnitř držáku.

ZÁKLADNÍ FUNKCE RÁDIA

Zapnutí/Vypnutí napájení: Šetříte energii, ať už používáte síťové nebo bateriové napájení. Abyste zabránili nežádoucí spotřebě energie, vypněte vždy volič zdroje do polohy OFF (vypnuto).

Obecné pokyny

1. Volbu zvukového zdroje provedte voličem zdroje MP3/CD/OFF/RADIO.
2. Nastavte hlasitost pomocí funkce VOLUME.
3. Vypnutí přístroje provedte přepnutím voliče zdroje do polohy Off.

Příjem rozhlasových stanic

1. Přesuňte volič funkce FUNCTION do polohy RADIO.
2. Voličem pásma přepněte na požadovaný vlnový rozsah-FM STEREO, FM, AM.
3. Otáčejte ladícím knoflíkem TUNING až naleznete požadovanou stanici.
POZNÁMKA: Je-li volič pásma BAND přepnutý do polohy FM stereo, rozsvítí se LED indikátor stereofonního příjmu FM stereo.
4. Po ukončení poslechu přesuňte funkční volič FUNCTION do jiné pozice a tím se vypne napájení.

ZPŮSOB PROGRAMOVÁNÍ

1. V klidovém stavu (STOP) stiskněte tlačítko [PROGRAM] a přístroj přejde do režimu programování.
Zobrazí se ikona PRG a začne blikat P01 s frekvencí 2 Hz. To je výzva uživateli, aby vložil do programového seznamu přehrávání první skladbu.
2. Požadovanou skladbu může uživatel vybrat pomocí kláves [NEXT] [+10 Track], [BACK] [-10 Track].
Po stisknutí těchto kláves se na displeji zobrazí zvolená stopa.
3. Po výběru požadované stopy stiskněte klávesu [PROGRAM] znovu a tím se vybraná stopa uloží do paměti. Opakováním kroků (2) a (3) lze naprogramovat pořadí až 99 skladeb.
4. Když v režimu programování stisknete klávesu [STOP], vybrané stopy se uloží do paměti a přístroj se vrátí do STOP módu (režim plynulého přehrávání).
5. Stisknete-li v režimu programování klávesu [PLAY] přístroj začne přehrávat naprogramované stopy. Přehrávání začne od stopy P01.

PŘEHŘÁVAČ CD/MP3

Přehrávání CD/MP3

Tento CD-přehrávač umí přehrávat zvukové disky Audio Disc, MP3, CD-R.
Nesnažte se přehrávat media CD-ROM, CDi, VCD, DVD ani počítačové CD.

1. Nastavte volič zdroje do polohy CD.
2. Stisknutím tlačítka CD OPEN otevřete dvířka mechaniky CD.
3. Vložte MP3/CD nebo CD-R potíštěnou stranou nahoru a jemně zatlačte na dvířka CD mechaniky.
4. Stiskem tlačítka ►► na přístroji zahájíte přehrávání.
5. Krátkodobě pozastavíte přehrávání (pauza) stiskem tlačítka ►►. Dalším stisknutím tlačítka ►► pokračujete v přehrávání.
6. Přehrávání CD ukončíte stisknutím tlačítka STOP.

Poznámka: K zastavení přehrávání dojde také když:

Otevřete CD mechaniku, přepnete volič zdroje do polohy RADIO, přehrávání CD/MP3 dosáhne konce nahrávek na disku.

Volba jiné stopy

Během přehrávání můžete přejít na jinou stopu pomocí tlačítek ◀◀ nebo ▶▶.

Pokud jste zvolili číslo stopy v režimu stop nebo pauza, pak její přehrávání zahájíte stisknutím ►► .

Na další stopu přejděte jedním stiskem ▶▶. Nebo opakovaně stiskněte toto tlačítko až se na displeji objeví číslo požadované stopy.

Na začátek přehrávané skladby se vraťte jedním krátkým stisknutím tlačítka ◀◀.

Na předchozí skladbu přejděte vícenásobným krátkým stisknutím ◀◀.

Nalezení určitého úseku ve stopě

1. Přidržíte stisknuté nebo, při přehrávání CD vysokou rychlostí.
2. Jakmile poznáte požadovanou pasáž, uvolněte stisknuté tlačítko ◀◀ nebo ▶▶.
3. Pokračuje dál normální přehrávání.

Rychlý posuv skladby vpřed (FORWARD) nebo vzad (REWIND)

1. Přidržíte stisknuté tlačítko „Next/Fast-Forward (Další/Rychle vřed) I◀◀ nebo ▶▶I Previous/Rewind (Předchozí/Rychlé vracení).
Během rychlého posuvu vpřed nebo vzad se vypíná výstupní zvuk až do uvolnění tlačítka.
2. Jakkmile poznáte požadovanou pasáž, uvolněte stisknuté tlačítko I◀◀ nebo ▶▶I.
Pokračuje dál normální přehrávání.

Výběr složky

- Stisknete a přidržte tlačítko +10 nebo -10 na 3 vteřiny, indikátor čísla složky postupně zobrazuje posloupnost F01 -> F02Y.. Jakkmile se zobrazí označení vyhledávané složky, stačí jenom uvolnit tlačítko.
- Displej zobrazí číslo složky (Folder No.) nebo číslo skladby (Song No.) střídavě po 5 sekundách.

Přehrávání media USB/SD

Přehrávání stop v náhodném pořadí spustíte stisknutím tlačítka Random.

Funkce zvuku při použití media USB/MMC(SD):

- 1) PLAY/PAUSE/STOP (Přehrávání/Pauza/Stop)
- 2) NEXT/FF, BACK/FB Skokové vyhledávání Vpřed/Vzad
- 3) +10 Track/ -10 Skokové vyhledávání přeskokem
- 4) Vyhledávání složek přeskokem o definovaný Přírůstek/Úbytek počtu složek (nelze používat při naprogramovaném přehrávání)
- 5) Programování stop (99 stop)
- 6) ZPŮSOBY PŘEHRÁVÁNÍ: normální->opakovat 1-> opakovat všechno->opakovat 1 složku->přesouvat se tam a zpět ->normální (funkci „opakovat 1 složku“ nelze používat při naprogramovaném přehrávání)
- 7) Maximální počet složek: 500 složek
- 8) Maximální počet souborů: 999 souborů
- 9) USB_UP (Volba USB/MMC (SD))
 - V režimu CD přidržte klávesu [PLAY] na více než 1.5 vteřiny, systém přejde do módu USB. Pak se zobrazí - - - . V tomto okamžiku systém rozezná USB TOC.
 - [USB_UP] V režimu USB přidržte klávesu [PLAY] na více než 1.5 vteřiny, systém přejde do módu CD. Pak se zobrazí - - - . V tomto okamžiku systém pozná CD TOC.
 - V režimu USB přidržte klávesu [STOP] na více než 1.5 vteřiny.
 - Uživatel může přepínat z módu USB do MMC (SD) stiskem klávesy [USB_UP] (Dlouhá klávesa STOP na klávesnici).
 - Pak se zobrazí - - - . V tomto okamžiku systém rozezná každé zařízení TOC.
 - Jakkmile se zařízení úspěšně rozezná, pak je odpovídající zařízení připraveno k přehrávání souboru.
 - Pokud nelze zařízení identifikovat, zobrazí se na displeji zpráva NO, oznamující nepřítomnost žádného zařízení.

*Poznámka: Není-li připojeno k přístroji žádné zařízení nebo přehrávač chybně rozeznal zařízení po přepnutí z módu USB do MMC (SD) (stisknutím klávesy [USB_UP]), pak se na displeji zobrazí zpráva NO a systém přejde do módu STOP.

PROHLÁŠENÍ O SHODĚ

Společnost
Nedis B.V.
De Tweeling 28
5215MC 's-Hertogenbosch
Nizozemí
Tel.: 0031 73 599 1055
Email: info@nedis.com

prohlašuje, že výrobek;
Značka: KÖNIG
Model: HAV-PRCD20
Popis: Přenosné radio/CD přehrávač

splňuje následující normy:

Elektromagnetická kompatibilita: EN55013:2001 +A1:2003 +A2:2006
EN55020:2002+A1:2003+A2:2005
EN61000-3-2:2000 +A2:2005
EN61000-3-3:1995 +A1:2001 +A2:2005

Elektronická zařízení napájená ze sítě: EN60065:2002

a odpovídá ustanovením směrnic 2006/95/EC (LVD) a 2004/108/EC (EMC).

's-Hertogenbosch, 2008, leden, 09



Mrs. J. Gilad
Obchodní ředitel

Bezpečnostní opatření:



Abyste zabránili riziku poranění elektrickým proudem, svěřte odkrytování a případnou opravu zařízení POUZE kvalifikovanému servisnímu technikovi/středisku. Při problému s činností zařízení

odpojte výrobek od zdroje napájení a také odpojte ostatní připojená zařízení. Nevystavujte zařízení nadměrné vlhkosti nebo vodě.

Údržba:

K čištění používejte pouze suchý hadřík. Nepoužívejte rozpouštědla ani abrazivní materiály.

Záruka:

Jakékoli změny, modifikace nebo poškození zařízení v důsledku nesprávného zacházení se zařízením, ruší platnost záruční smlouvy.

Obecná upozornění:

Design a specifikace výrobku mohou být změněny bez předchozího upozornění.

Všechna loga a názvy výrobků jsou obchodní značky nebo registrované obchodní značky příslušných vlastníků a jsou chráněny příslušnými zákony.



Upozornění:

Tento výrobek je označen následujícím symbolem. To znamená, že s výrobkem je nutné zacházet jako s nebezpečným elektrickým a elektronickým odpadem a nelze jej po skončení životnosti vhazovat do běžného domácího odpadu. Pro tyto výrobky existuje zvláštní sít sběrných středisek.

Copyright ©



ROMÂNĂ

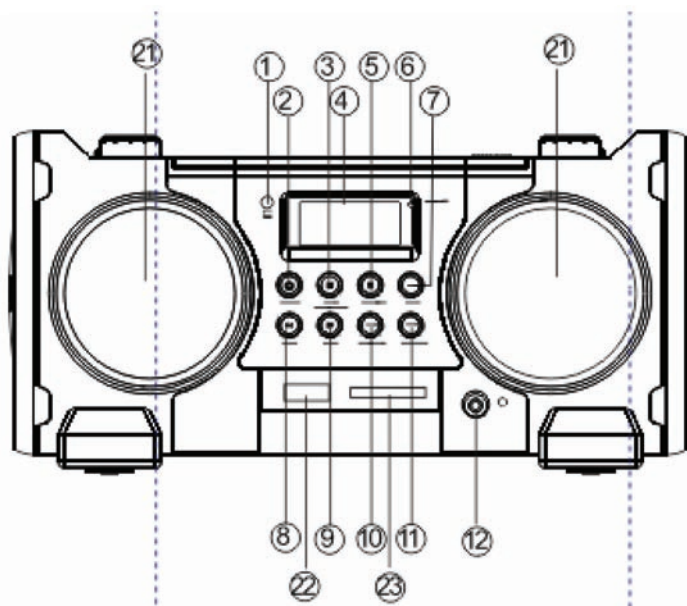

1. SENZORUL CU INFRAROȘU
2. BUTONUL DE ALIMENTARE ELECTRICĂ (pornit/oprit)
3. BUTON PLAY/PAUSE/USB (redare/pauză/USB)
4. AFIȘAJ LCD
5. BUTON STOP/SD
6. INDICATOR FM STEREO
7. BUTON BASS
8. CĂUTARE BACK (înapoi)
9. CĂUTARE NEXT (înainte)
10. BUTON REPEAT/RANDOM (repetare/aleatoriu)
11. PROGRAM (programare)
12. MUFĂ JACK CĂȘTI STEREO
21. BOXE STÂNGA - DREAPTA
22. SLOT USB
23. MUFĂ JACK PENTRU CARD SD/MMC
24. BUTON PROGRAM (de programare)
25. BUTON TRACKS (piste) -10/FOL-
26. BUTON TRACKS (piste) +10/FOL+
27. BUTON PLAY/PAUSE/USB (redare/pauză/USB)
28. BUTON SKIP/SEARCH REVERSE (înapoi; salt peste/căutare)
29. BUTON SKIP/SEARCH FORWARD (înainte; salt peste/căutare)
30. BUTON STOP/SD
31. BUTON REPEAT/RANDOM (repetare/aleatoriu)
32. BUTON - VOLUM
33. BUTON + VOLUM

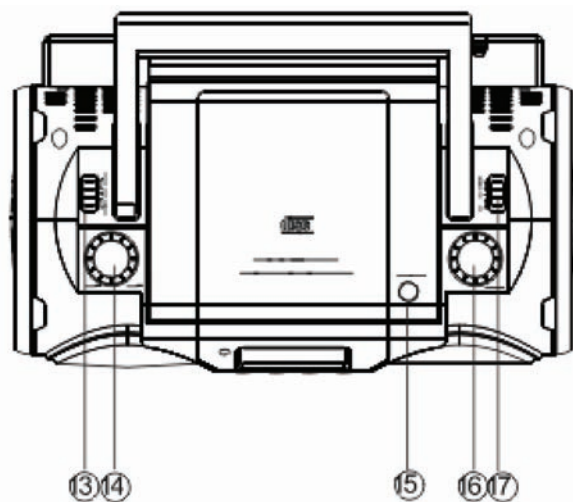

- 13. SELECTARE FUNCȚIE
- 14. VOLUM
- 15. BUTON DESCHIDERE UȘĂ CD
- 16. CONTROL TUNING (acord)

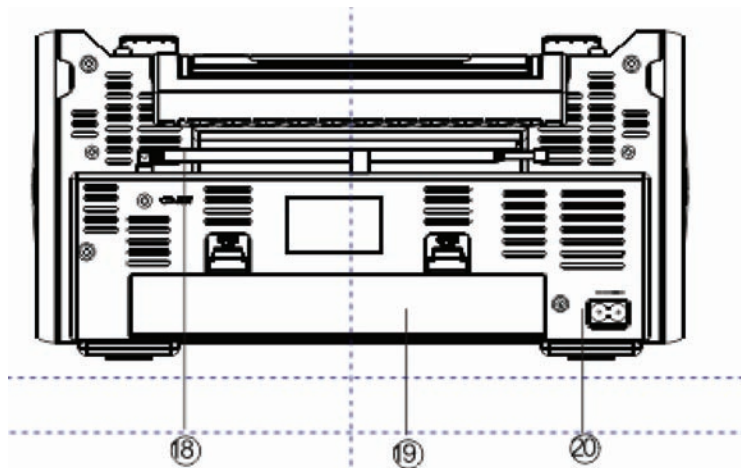

- 17. SELECTOR DE BANDĂ (AM, FM, FM ST.)
- 18. ANTENA FM
- 19. CAPACUL COMPARTIMENTULUI BATERIILOR
- 20. INTRARE AC
- 34. INTRARE AUXILIARĂ PENTRU MUFA JACK

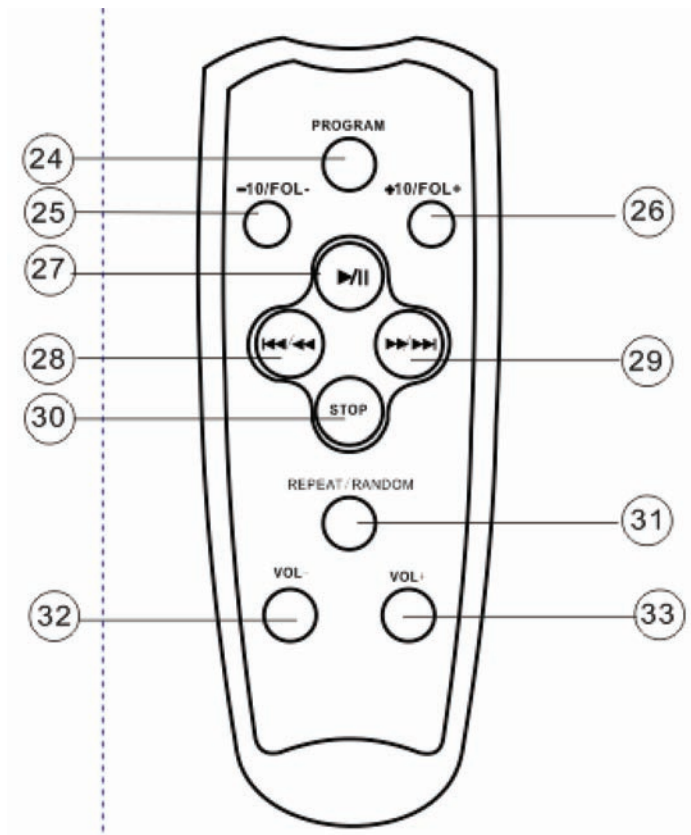

1. SENZORUL CU INFRAROȘU
2. BUTON POWER (alimentare electrică)
 - Apăsați BUTONUL DE ALIMENTARE ELECTRICĂ
3. BUTON PLAY/PAUSE/USB (redare/pauză/USB)
 - Pornește sau pune pe pauză redarea MP3/CD/USB/SD/MMC
 - Apăsați și țineți apăsat pentru mai mult de 1,5 sec pentru a schimba redarea CD/USB.
4. AFIȘAJ LCD
 - Indică frecvența AM/FM
 - Indică numărul de piste
5. BUTON STOP/SD
 - Oprește redarea CD/MP3/USB/SD/MMC; șterge un program CD.
 - Apăsați și țineți apăsat pentru mai mult de 1,5 sec
 - Schimbă redarea USB1.1/MMC (SD) (doar la USB)
6. INDICATOR FM STEREO
 - Afișează indicatorul FM
7. BUTON BASS
8. SEARCH BACK (căutare înapoi)
 - Duce înapoi selecția pistei
 - Apăsați și țineți apăsat pentru mai mult de 1,5 sec butonul SEARCH BACK (căutare înapoi) pentru a reveni la pistă

9. CĂUTARE NEXT (înainte)
 - Duce înainte selecția pistei
 - Apăsați și țineți apăsat pentru mai mult de 1,5 sec butonul SEARCH FORWARD (căutare înainte) pentru a reveni la pistă
10. BUTON REPEAT/RANDOM (repetare/aleatoriu)
 - Repetă o pistă/CD/MP3/USB/SD/MMC/program
 - BUTONUL RANDOM (redare aleatorie)
 - Redă pistele CD/MP3 în ordine aleatorie
11. PROGRAM (programare)
 - Programează și indică numerele de pistă programate.
12. MUFĂ JACK CĂȘTI STEREO
 - Mufă Jack pentru căști stereo de 3,5 mm.
13. SELECTARE FUNCȚIE
 - Selectează sursa sunetului MP3/CD, OFF (oprit) sau RADIO, de asemenea și oprirea alimentării cu curent
14. VOLUM
 - Reglează nivelul volumului.
15. BUTON DESCHIDERE UȘĂ CD
 - Apăsați aici pentru a deschide/închide ușa compartimentului CD.
16. CONTROL TUNING (acord)
 - Selectează stațiile AM/FM/FM
17. SELECTOR DE BANDĂ (AM, FM, FM ST.)
 - Selectează undele de bandă AM/FM/FM
18. ANTENA FM
 - Pentru a îmbunătăți recepția FM
19. CAPACUL COMPARTIMENTULUI BATERIILOR
 - Pentru a deschide compartimentul bateriilor
20. INTRARE AC
 - Intrarea cablului de alimentare.
21. BOXE STÂNGA - DREAPTA
22. SLOT USB
 - Pentru a asculta fișierele audio MP3 de pe memoriile USB.
23. MUFĂ JACK PENTRU CARD SD/MMC
 - Pentru a asculta fișierele audio MP3 de pe cardurile SD/MMC.
34. INTRARE AUXILIARĂ PENTRU JACK
 - Apăsarea butonului FUNCTION (funcție), selectează poziția MP3.

Bateriile (nu sunt incluse)

Deschideți compartimentul de baterii și introduceți opt baterii, tipul R-14, UM-2 sau baterii C, (preferabil Alcaline) cu polaritatea corectă, așa cum este indicat de simbolurile + și - din interiorul compartimentului.

FUNCȚIA DE BAZĂ RADIO

Pornirea/oprirea alimentării electrice: Salvează consumul de energie, indiferent dacă alimentați de la rețea sau de la baterii. Pentru a evita consumul suplimentar de energie, reglați selectorul sursei la poziția off (oprit).

Utilizarea generală

1. Pentru a selecta sursa de sunet, reglați selectorul sursei la una din pozițiile MP3/CD/OFF/RADIO.
2. Reglați sunetul de la butonul VOLUME (volum).
3. Pentru a opri aparatul, reglați selectorul sursei pe poziția off (oprit).

Recepția radio

1. Duceți selectorul FUNCTION (funcție) pe poziția RADIO.
2. Duceți selectorul BAND (bandă) pe setarea dorită - FM STEREO, FM, AM.
3. Rotiți butonul TUNING (acord) pentru a găsi stațiile dorite.
OBSERVAȚIE: Dacă selectorul BAND (bandă) este setat la stația FM stereo, LED-ul indicator FM stereo se va aprinde.
4. Când ați terminat ascultarea, duceți selectorul FUNCTION (funcție) la altă poziție pentru a opri alimentarea cu curent.

METODA DE PROGRAMARE

1. Apăsați tasta [PROGRAM] la modul STOP, sistemul va intra în modul PROGRAM. Simbolul PRG și P01 vor clipi la o frecvență de 2 Hz. Aceasta îl anunță pe utilizator să introducă cântecele în lista de redare a programului.
2. Utilizatorul poate selecta pistele dorite prin utilizarea tastelor [NEXT] [+10 Track], [BACK] [-10 Track]. Odată ce aceste taste sunt apăstate, afișajul va indica pista selectată.
3. După selectarea pistei dorite, apăsați iar tasta [PROGRAM] și aceasta va fi stocată în memorie. Maximum 99 de piste pot fi programate la repetarea pașilor de procedură de la (2) la (3).
4. Dacă apăsați tasta [STOP] în timpul modului program, atunci pistele selectate vor fi stocate în memorie și va reveni la modul STOP (modul de redare continuă)
5. Dacă apăsați tasta [PLAY] în timpul modului program, va începe modul program PLAY (redare). PLAY (redarea) va începe de la pista P01

PLAYER CD/MP3

Redarea CD/MP3

Acest CD-player poate reda discuri audio, MP3, CD-R.

Nu încercați să redați CD-ROM, CDi, VCD, DVD sau CD-uri pentru calculator.

1. Reglați selectorul sursei la CD.
2. Pentru a deschide ușa compartimentului CD, apăsați butonul CD OPEN (deschidere CD).
3. Introduceți un MP3/CD sau CD-R cu fața imprimată orientată în sus și apăsați ușor ușa compartimentului CD pentru a o închide.
4. Apăsați ►|| pentru a începe redarea
5. Pentru a pune redarea pe pauză, apăsați ►|||. Pentru a reveni, apăsați iar ►||.
6. Pentru a opri redarea CD-ului. Apăsați STOP

Observație: Redarea CD/MP3 se va opri de asemenea când:

Deschideți compartimentul CD, selectați sursa RADIO, CD-ul/MP3 a ajuns la final.

Selectarea unei piste diferite

În timpul redării, puteți utiliza ◀◀ sau ▶▶I pentru a selecta o pistă particulară.

Dacă ați selectat un număr de pistă în poziția stop sau pauză, apăsați ►|| pentru a porni redarea

Apăsați ▶▶I încă odată pentru pista următoare. Sau apăsați repetat, până când numărul pistei dorite apare pe afișaj.

Apăsați I◀◀ odată pentru a vă reîntoarce la începutul piesei actuale.

Apăsați I◀◀ pentru mai mult de odată pentru a reveni la pista anterioară.

Găsirea unui pasaj într-o pistă

1. Apăsați și țineți apăsat, CD-ul este redat la viteză maximă
2. Când recunoașteți pasajul pe care îl doriți, eliberați I◀◀ sau ▶▶I.
3. Revine redarea normală.

Derularea rapidă înainte sau înapoi a unui cântec

1. Apăsați și țineți apăsat Next/Fast-Forward (înainte/derulare înainte) **I◀◀** sau **▶▶I** Previous/Rewind (înapoi/derulare înapoi).

În timpul funcției de derulare înainte sau înapoi, aparatul va fi fără sunet până la eliberare.

2. Când recunoașteți pasajul pe care îl doriți, eliberați **I◀◀** sau **▶▶I**.
-> Revine redarea normală.

Selectarea unui director

- Apăsați și țineți apăsat butonul +10 sau butonul -10 pentru 3 sec, numărul directorului va fi afișat în secvențialitatea F01 -> F02Y..., este suficient să eliberați butonul când directorul favorit este afișat.
- Afișajul va indica numărul directorului și numărul cântecului. La o alternanță de 5 sec.

Redarea de pe USB/SD

Redarea pistelor în ordine aleatorie După apăsarea butonului de redare aleatorie, pisteles vor fi redade în ordine aleatorie.

Funcțiile audio USB/MMC(SD)

- 1) PLAY/PAUSE/STOP (redare/pauză/stop)
- 2) Salt peste căutare NEXT/FF (înainte/derulare), BACK/FB (înapoi/derulare)
- 3) Salt peste căutare +10 Pista/ -10 Pista
- 4) Salt peste căutare Director crescător/ Director descrescător Salt peste căutare (nu este activat în modul de redare programată)
- 5) Pistă programată (99 piste)
- 6) PLAYMODE (modul redare): normal->repetare 1-> repetare totală ->repetare 1 director->aleatoriu->normal (Nu există modul de repetare 1 director în modul de redare programată)
- 7) Numărul maxim de directoare: 500 directoare
- 8) Numărul maxim de fișiere: 999 fișiere
- 9) USB_UP (Selectare USB/MMC (SD))
 - Apăsați și țineți apăsat tasta [PLAY] pentru mai mult de 1,5 sec în modul CD, sistemul se va schimba la modul USB. Apoi, va fi afișat - - -. În acest moment, sistemul va citi USB TOC. [USB_UP] Apăsați și țineți apăsat tasta [PLAY] pentru mai mult de 1,5 sec în modul, sistemul se va schimba la modul CD. Apoi, va fi afișat - - -. În acest moment, sistemul va citi CD TOC.
 - Apăsați și țineți apăsat tasta [STOP] pentru mai mult de 1,5 sec în modul USB.
 - Utilizatorul poate trece de la USB la MMC (SD) prin apăsarea tastei [USB_UP] (Tasta STOP tastare lungă).
 - Apoi, va fi afișat - - -. În acest moment, va citi fiecare dispozitiv TOC.
 - Dacă un dispozitiv este citit cu succes, atunci dispozitivul corespondent este gata să redea un fișier.
 - Dacă un dispozitiv nu poate fi citit, atunci mesajul NO va apărea pe afișaj pentru a indica că nu este niciun dispozitiv.

*Notă: Dacă niciun dispozitiv nu este conectat sau dacă playerul nu poate să citească dispozitivul când utilizatorul comută de la USB la MMC (SD) prin apăsarea tastei [USB_UP], atunci mesajul NO este afișat și sistemul comută în modul STOP.

Declarație de conformitate

Noi,
Nedis B.V.
De Tweeling 28
5215MC 's-Hertogenbosch
Olanda
Tel.: 0031 73 599 1055
Email: info@nedis.com

Declarăm că acest produs:
Denumire: KÖNIG
Model: HAV-PRCD20
Descriere: Player Radio/CD portabil

Este în conformitate cu următoarele standarde
EMC: EN55013:2001 +A1:2003 +A2:2006
EN 55020:2002 +A1:2003 +A2:2005
EN 61000-3-2:2000+A2:2005
EN61000-3-3:1995 +A1:2001 +A2:2005
LVD: EN60065:2002

În conformitate cu prevederile directivelor 2006/95/EC (LVD) și 2004/108/EC (EMC).
's-Hertogenbosch, 2008, ianuarie 09



J. Gilad
Director achiziții

Măsuri de siguranță:

Dacă apare necesitatea reparării produsului, acesta poate fi deschis DOAR de către un tehnician autorizat, pentru a reduce riscurile electrocutării. Dacă în timpul funcționării a apărut o problemă, deconectați aparatul de la rețea și de la celelalte aparate. Feriți produsul de apă și de umezeală.

Întreținere:

Curățarea trebuie făcută cu o cârpă uscată. Nu folosiți solvenți sau agenți de curățare abrazivi.

Garanție:

Nu oferim nicio garanție și nu ne asumăm niciun fel de responsabilitate în cazul schimbărilor sau modificărilor aduse acestui produs sau în cazul deteriorării cauzate de utilizarea incorectă a produsului.

Generalități:

Designul și specificațiile produsului pot fi modificate fără o notificare prealabilă.

Toate siglele și numele de produse sunt mărci comerciale și mărci comerciale înregistrate ale posesorilor acestora și prin prezenta sunt recunoscute ca atare.

**Atenție:**

Produsul este marcat cu acest simbol. Acest lucru înseamnă că produsele electrice și electronice uzate nu trebuie aruncate în gunoiul menajer. Aceste produse au un sistem separat de colectare.

Copyright ©

